

Davide e Luigi Volpi S.p.A.
Via San Rocco, 10
46040 CASALROMANO MN
ITALIA



COMPANY WITH QUALITY CONTROL
SYSTEM CERTIFIED BY ICIM
= ISO 9001 =

RUGSPUIT ELEKTRISCH
V-BLACK VITA
GEBRUIKERSHANDLEIDING

NEERLANDES

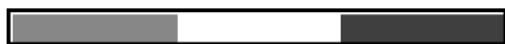

MADE IN ITALY

Cod. 23VBE16



Cod. 23VBE12



LET OP: LEES VOOR GEBRUIK EERST AANDACHTIG DE GEBRUIKSAANWIJZING



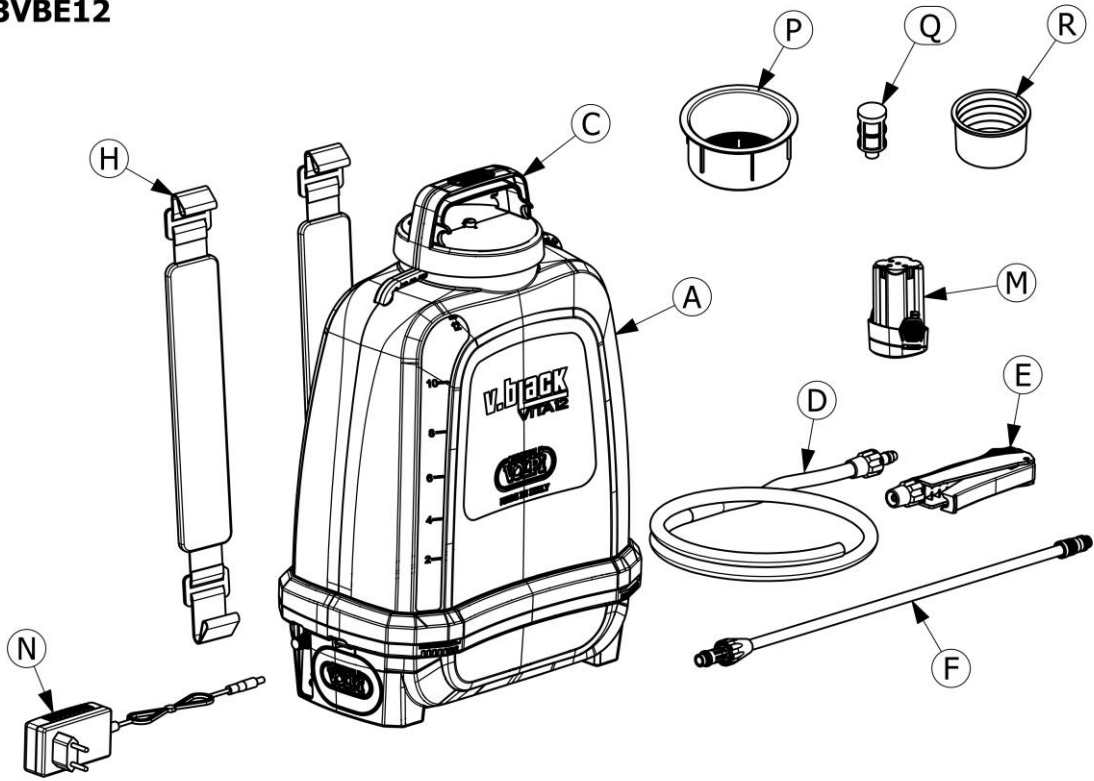



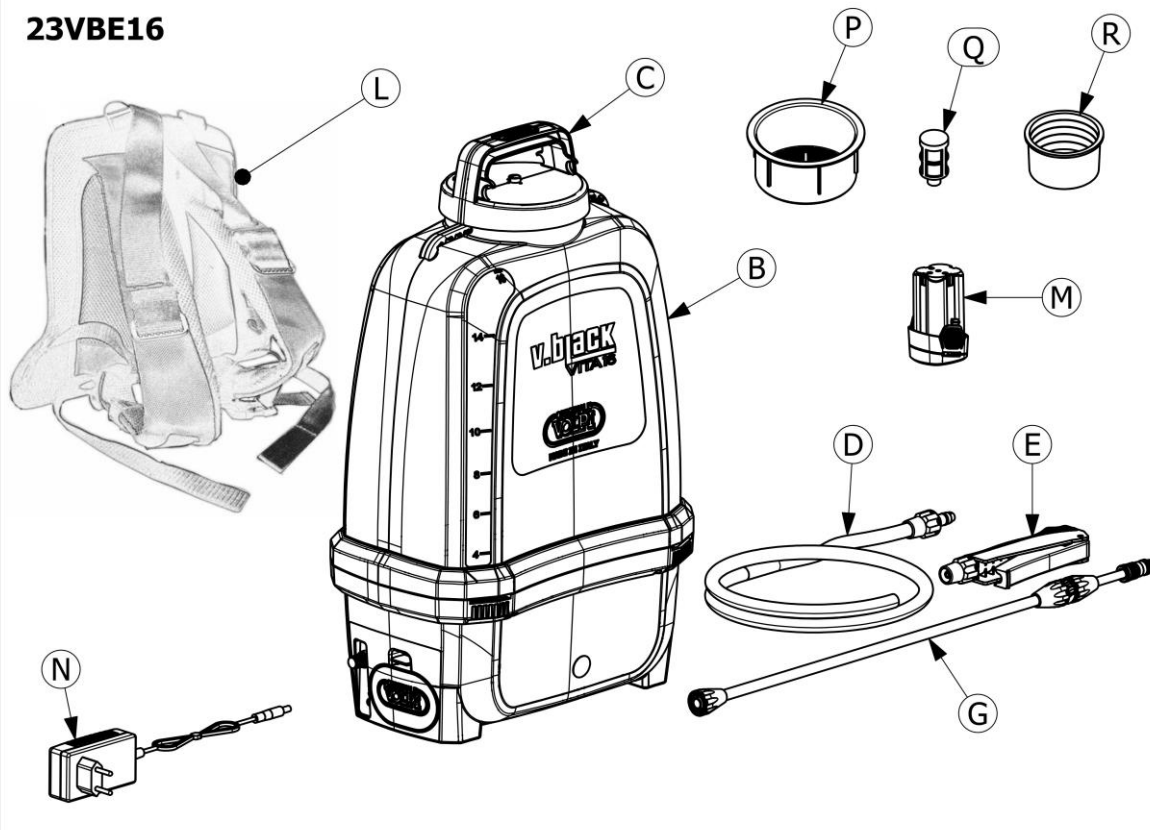











23VBE12



23VBE16



UKSVEILIGHEID SIMBOLEN

	NL - Lees de gebruiksaanwijzing zorgvuldig door.		NL - Laat het apparaat niet in de buurt van warmtebronnen staan
	NL - Draag beschermende handschoenen.		NL - Stel het apparaat niet bloot aan vorst.
	NL - Gebruik lichaamsbescherming.		NL - Gebruik het apparaat alleen tussen +1°C en +40°C.
	NL - Adembescherming gebruiken		NL - Minimumafstand tussen machine en andere mensen 3m.
	NL - Draag oogbescherming.		NL - "CE"-markering. Zie EG-verklaring van overeenstemming.
	NL - Niet spuiten in de richting van mensen of dieren.		NL - De batterij niet in vuur werpen waar deze kan exploderen
	NL - Niet gebruiken met oplosmiddelen, olie of ontvlambare producten		NL - De batterij niet uit elkaar halen
	NL - Niet roken tijdens gebruik van het apparaat		NL - Niet eten of drinken tijdens gebruik
	NL - Niet bij het huishoudelijk afval plaatsen		NL - Li-on-batterij. Niet met het huishoudelijk afval weggooien

SAMENVATTING

1. HANDBOEKBESCHRIJVING	4
2. BESCHRIJVING SPROEIER	4
3. ALGEMENE INSTRUCTIES	5
4. INSTRUCTIES VOOR TRANSPORT EN BEHANDELING	6
5. GEBRUIKSAANWIJZING	6
6. ONDERHOUD.....	12
7. PROBLEMEN - OORZAKEN - OPLOSSINGEN	13
8. instructies voor verwijdering en vernietiging.....	13
9. GARANTIE	13
10. CE-CONFORMITEITSVERKLARING.....	14

INLEIDING

Onze felicitaties voor de gemaakte keuze. De belangrijkste kenmerken van onze elektrische sproeiers zijn de hoge kwaliteit van de onderdelen en hun lange levensduur. Ze zijn bestudeerd om bestand te zijn tegen alle weersomstandigheden en ze garanderen een maximale doeltreffendheid met een zo laag mogelijk stroomverbruik. Net als al onze andere producten heeft deze sproeier nauwkeurige en precieze tests ondergaan; als hij wordt gebruikt volgens de onderstaande instructies, zal hij jarenlang aan je behoeften voldoen en een zeer betrouwbare onderdelenservice geeft je de mogelijkheid om gedurende lange tijd reparaties uit te voeren met originele onderdelen.

1. HANDBOEKBESCHRIJVING

1.1. INLEIDING

Bestudeer deze gebruiksaanwijzing zorgvuldig voordat u de spuit instelt, gebruikt, onderhoudt of enige andere denkbare handeling aan/op de spuit verricht.

Door een correct gebruik van de spuitmachine en een effectief en rationeel onderhoud kun je de spuitmachine in de beste werkomstandigheden houden zonder dat de doeltreffendheid en veiligheid afnemen.

Dit instructieboek is opgesteld in overeenstemming met de aanwijzingen in ENCLOSURE I van de "RICHTLIJN MACHINE 2006/42/EG" en wordt beschouwd als een integraal en essentieel onderdeel van de spuitmachine.

Dit handboek moet in de buurt van de spuitmachine worden bewaard en moet kunnen worden geraadpleegd; het moet samen met de spuitmachine worden bewaard tijdens de hele levensduur, vanaf de starttest tot de uiteindelijke demontage.

1.2. DOELEN EN GRENZEN VAN HET HANDBOEK

Deze handleiding is bedoeld voor gebruik door:

- Beschrijf de werking en gebruiksvoorwaarden van de spuitmachine.
- Toon de belangrijkste technische kenmerken van de spuitmachine.
- Geef de juiste gebruiksaanwijzing.
- Benadruk de mogelijke risico's en/of gevaarlijke situaties.
- Geef instructies voor onderhoud en reparatie.
- Inzicht verschaffen in mogelijke operationele problemen en hoe deze op te lossen.

Naast het naleven van de instructies in dit handboek is het gebruik van de spuit afhankelijk van het naleven van alle geldende veiligheidsregels.

2. BESCHRIJVING SPROEIER

2.1. TECHNISCHE KENMERKEN

De Sprayer "V-BLACK VITA" werd geproduceerd voor het doseren van vloeibare oplossingen waarbij temperaturen boven 40°C vermeden worden.

	23VBE12	23VBE16
Tankinhoud	12 Lt	16 Lt
Materiaal tank	Polypropyleen	Polypropyleen
Spuitable liters voor elke acculading	Met 2,0 bar druk, tot 95 liter	Met 2,0 bar druk, tot 95 liter
	Met 5,0 bar druk, tot 75 liter	Met 5,0 bar druk, tot 75 liter
Spuitable liters voor elke acculading	Tot 255 liter	Tot 255 liter
Oplaadbare lithiumbatterij	14,4 Vdc 2,0 Ah 28,8 Wh	14,4 Vdc 2,0 Ah 28,8 Wh
Meegeleverd mondstuk	Verstelbaar koperen mondstuk om te sproeien	Verstelbaar koperen mondstuk om te sproeien
Elektronische drukregelaar	Instelbare werkdruk 0,5 tot 5 bar - 7,25 tot 72,5 psi	Instelbare werkdruk 0,5 tot 5 bar - 7,25 tot 72,5 psi
Drukregeling	Elektronisch bord met spanningsregeling dat de druk constant houdt tijdens de hele levensduur van de batterij	Elektronisch bord met spanningsregeling dat de druk constant houdt tijdens de hele levensduur van de batterij
Batterijlaadcontrole	Led	Led
Extra stopcontact	Voor 4-nozzle bar-aansluiting op trolley (optioneel)	Voor 4-nozzle bar-aansluiting op trolley (optioneel)
Aluminium lans	Standaard	Standaard
Schroefdop met lanshouder	Standaard	Standaard
Gevoerde schouderbanden	Standaard	Standaard
Acculader	1,0 A - 18W	1,0 A - 18W
Pakkingen	NBR (hoge treksterkte - bestand tegen minerale oliën en vetten)	NBR (hoge treksterkte - bestand tegen minerale oliën en vetten)
Pomp	Hoogwaardig membraan met drukschakelaar	Hoogwaardig membraan met drukschakelaar
Lengte toevoerslang	1,2 mt	1,2 mt
Vuldiameter	105 mm	105 mm
Min./max. temperatuur	5° C / 40° C	5° C / 40° C
Afmetingen	220 x 360 x 510	220 x 360 x 570
Gewicht spuitapparaat (leeg) met batterij	3,1 kg	3,2 kg

2.2. TOEGESTANE OMGEVINGSCONDITIES

De omgevingsomstandigheden waarin het spuitapparaat kan werken zijn: Temperatuur: 5÷40° C; Vochtigheid: 0÷70% (niet gecondenseerd). Het is ook noodzakelijk om de spuit te beschermen tegen slecht weer, zonnestrallen en koud weer, op een schone en droge plaats.

WAARSCHUWING: HET SPUITTOESTEL IS NIET GESCHIKT VOOR GEBRUIK IN EEN OMGEVING MET EXPLOSIEGEVAAR.

2.3. LAWAAI EN TRILLINGEN

De trillingen en het geluid die geproduceerd worden tijdens het gebruik van de spuitmachine liggen ruim onder de wettelijke storingsdrempel en kunnen geen schade toebrengen aan de gebruiker.

3. ALGEMENE INSTRUCTIES

3.1. VEILIGHEIDSWAARSCHUWINGEN EN VOORZORGSMAATREGELEN DIE IN ACHT MOETEN WORDEN GENOMEN

Ondanks de aangenomen voorzorgsmaatregelen kan het spuittoestel gevaarlijke situaties en potentiële risico's in het werkgebied met zich meebrengen. Het is noodzakelijk om de mogelijke aanwezigheid van deze gevaarlijke situaties en risico's zorgvuldig te analyseren om veilige werkprocedures en geschikte gedragsregels te garanderen en om individuele beschermingsmiddelen te plannen.

- TIJDENS HET GEBRUIK VAN DE SPUITMACHINE MOET DE OPERATOR VEILIGE WERKPROCEDURES VOLGEN EN DE REGELS EN VOORSCHRIFTEN VAN DE SICURITY OPVOLGEN.
- Gebruik geen producten waarvan de toxicologische eigenschappen onbekend zijn. Gebruik uitsluitend producten die zijn goedgekeurd door het Ministerie van Volksgezondheid, waarbij alle instructies op de verpakking zorgvuldig moeten worden opgevolgd.
- Voor kinderen, tieners en zwangere vrouwen is het ten strengste verboden om de spuit te gebruiken.
- Niet gebruiken bij vermoeidheid, ziekte of onder invloed van alcohol, drugs of medicijnen die de lichamelijke en geestelijke toestand kunnen beïnvloeden.
- Spuit geen oplosmiddelen, zuren of ontvlambare vloeistoffen.
- Draag altijd beschermende kleding en hulpmiddelen om elk contact met schadelijke en giftige producten te vermijden:
 - Handbescherming
 - Lichaamsbescherming

- Ademhalingsbescherming
- Oogbescherming
- Vermijd zorgvuldig het inademen van dampen of druppels van de chemische oplossing: in geval van accidenteel contact of inademing moet een arts worden geraadpleegd.
- Niet eten of roken tijdens het gebruik van het spuitapparaat.
- Gebruik het spuitapparaat op goed verluchte en verlichte plaatsen, niet in de wind of schaduw.
- Gebruik de spuit niet bovenwinds.
- Gebruik het spuittoestel op minstens 6 meter afstand van mensen of dieren.
- Houd het spuitapparaat uit de buurt van kinderen en huisdieren; spuit niet in de buurt van aquariums.
- Eet geen behandeld fruit of behandelde groenten vóór de datum die is vastgesteld door de fabrikant van het chemische product en was ze in elk geval zeer zorgvuldig.
- Niet onder druk zetten door middel van onderdrukapparaten.
- Verspreid de resterende chemische oplossingen niet in het milieu.
- Was na gebruik van het spuitapparaat zorgvuldig handen, gezicht en kleding.
- Laat de spuit niet buiten staan bij slecht weer.
- De gebruiker is verantwoordelijk voor het feit dat de spuitmachine optimaal wordt onderhouden, zodat de spuitmachine goed en veilig kan functioneren. Onderdelen en accessoires van de apparatuur moeten worden vervangen als ze geen correcte werking van de spuitmachine meer garanderen.

3.2. VERBODINGEN

- Het is verboden om wijzigingen aan te brengen aan de onderdelen van de spuitmachine.
- Het is verboden om apparaten of accessoires op de spuitmachine aan te brengen zonder toestemming van DAVIDE E LUIGI VOLPI S.P.A.
- Het is verboden om oplosmiddelen zoals alcohol, benzine of thinner te gebruiken om de spuit te reinigen.

4. INSTRUCTIES VOOR TRANSPORT EN BEHANDELING

Het transport van de spuitmachine moet gebeuren met alle nodige voorzorgsmaatregelen om schade te vermijden.

Als je de spuit vervoert, zorg er dan voor dat de aan/uit-schakelaar altijd uit staat.

Tijdens het transport moet de tank altijd leeg zijn of, als dat niet mogelijk is, veilig zijn vastgezet om te voorkomen dat er per ongeluk vloeistof uitloopt.

Zet de spuit tijdens transport en opslag niet op of onder ander materiaal.

Bij het verplaatsen van de spuitmachine is het aan te raden om stoten te vermijden, want die zouden het product kunnen beschadigen.

5. GEBRUIKSAANWIJZING

5.1. INSTELLING VAN DE SPROEIER

- Plaats de borgmoer D1 op de afleverslang D.
- Plaats de toevoerslang D in de slanghouder D2
- Plaats de slanghouder D2 in de behuizing van de basis A 23VBE12) B (23VBE16).
- Schroef de borgmoer D1 helemaal op de basis en draai hem stevig vast.

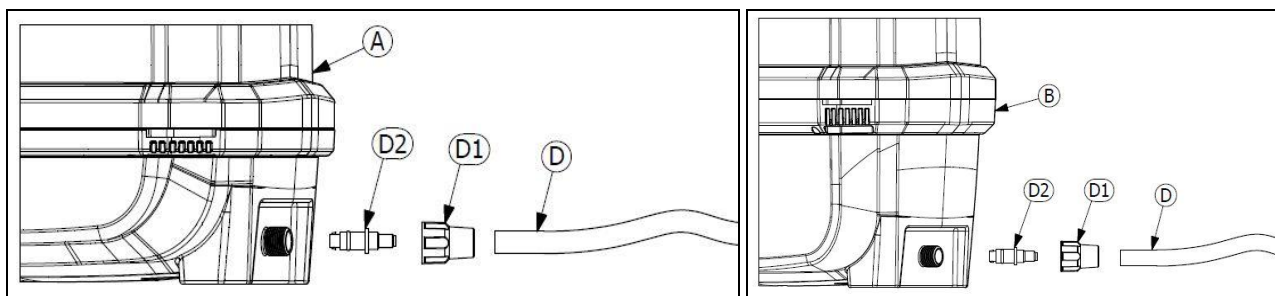

- Draai de borgmoer D1 los van de handgreep E.
- Plaats de borgmoer D1 op de toevoerslang D.
- Steek de afleverslang D in de slanghouder D2.
- Schroef de borgmoer D1 op de handgreep E.
- Schroef de lans F (23VBE12) G (23VBE16) op de handgreep E

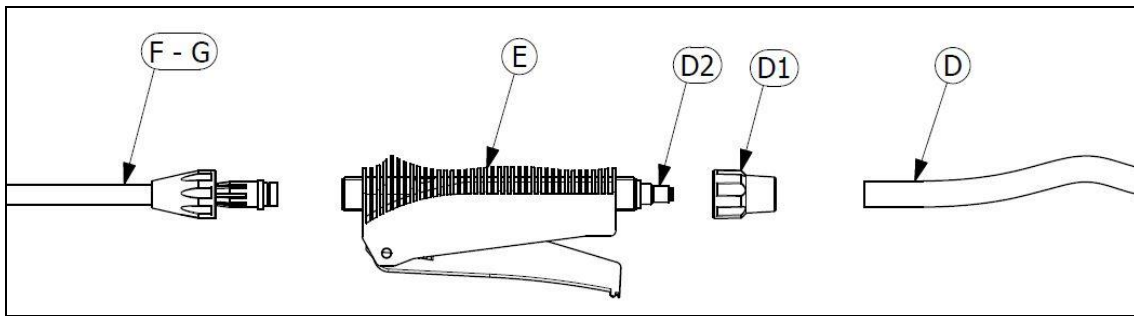

- Schroef de messing spuit F1 op de lans F (23VBE12) G (23VBE16).

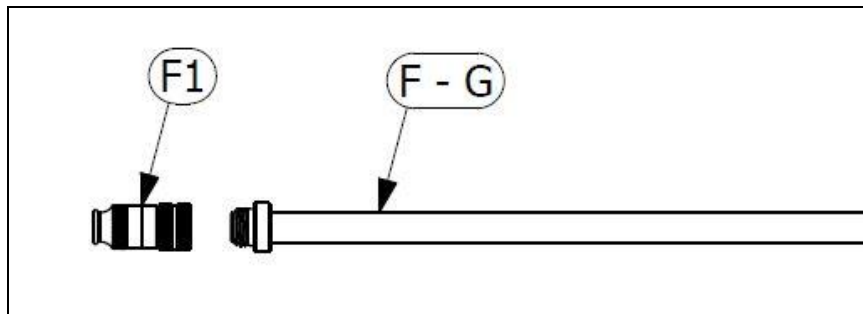

- Open het zijdeurtje en plaats de batterij er helemaal in. Plaats de batterij zoals aangegeven op de afbeelding.
- Sluit de deur weer en controleer of de deur goed op slot zit.

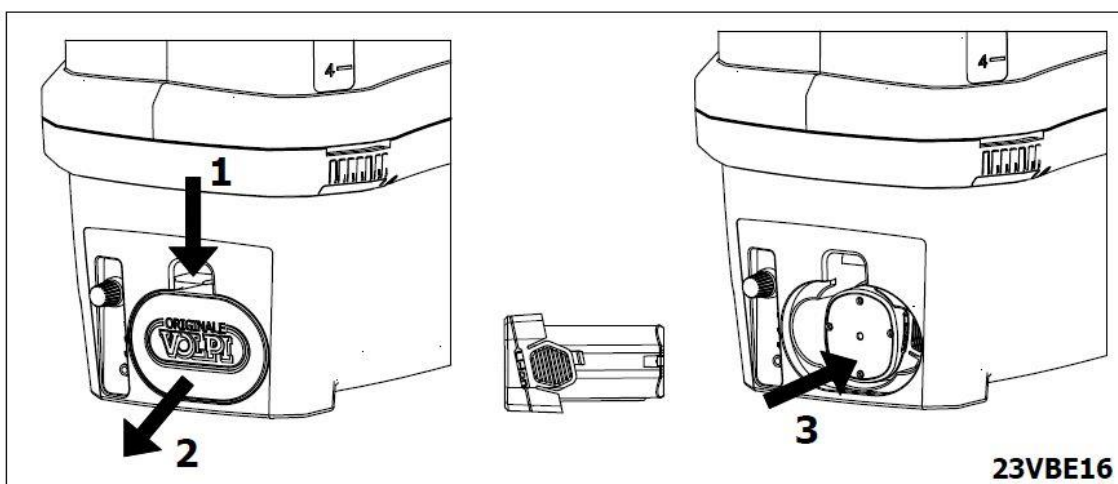
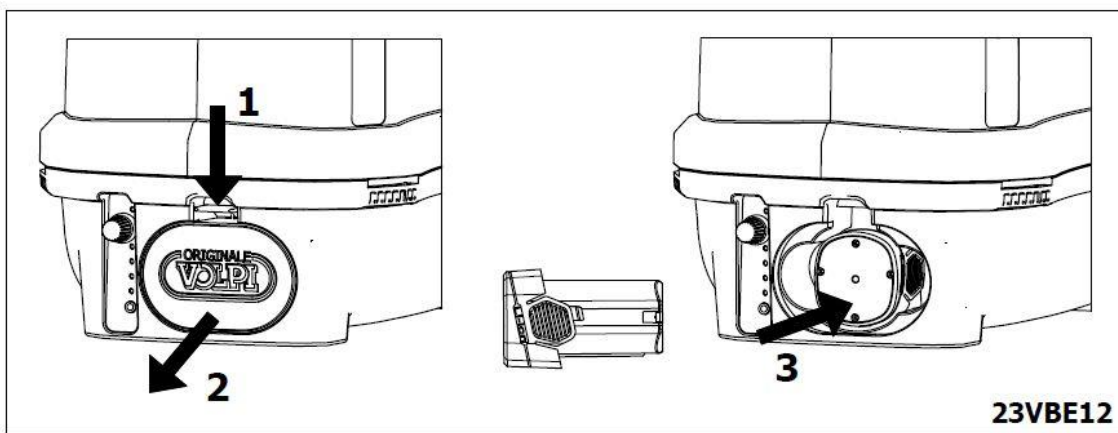

- Plaats filter Q in de juiste behuizing in de tank.

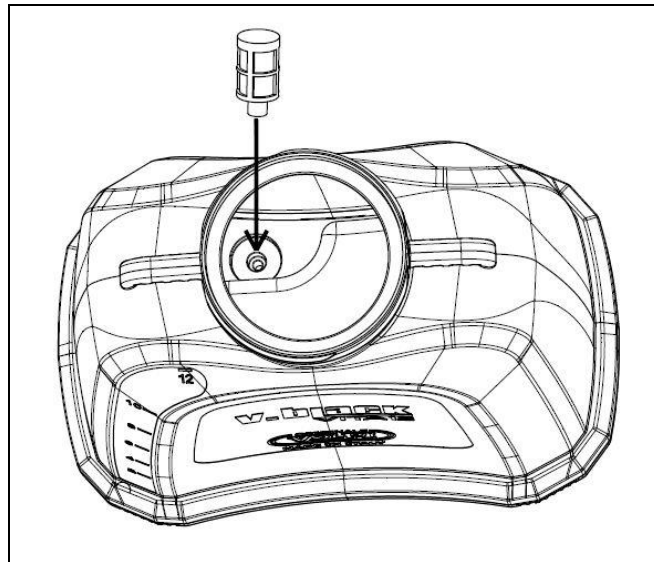

- Haak de schouderbanden H aan het spuitlichaam zoals op de afbeelding (23VBE12).

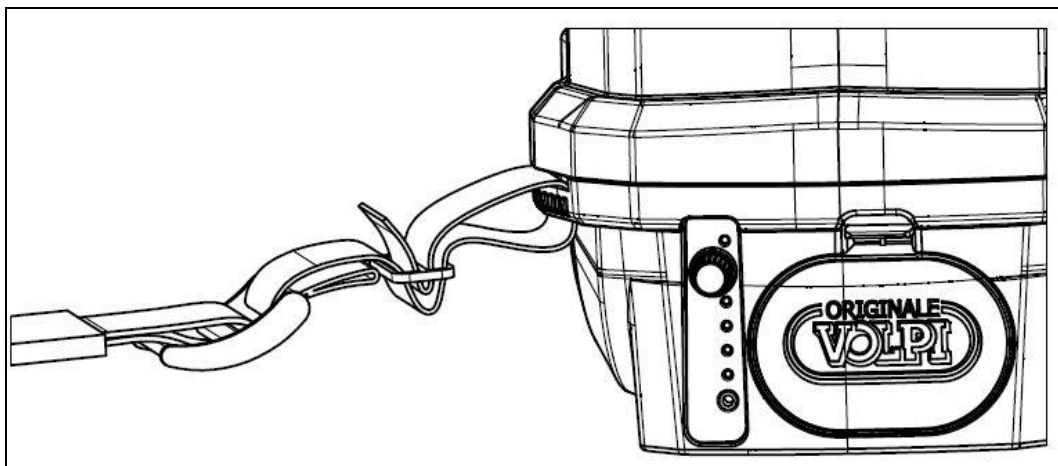
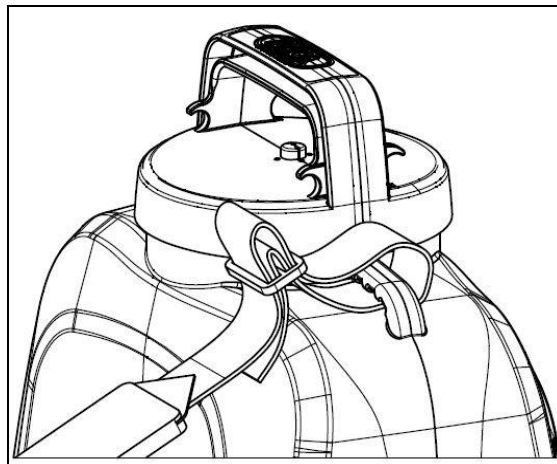

- Haak de gevoerde rugleuning H aan het spuitlichaam zoals te zien is op de afbeelding (23VBE16).

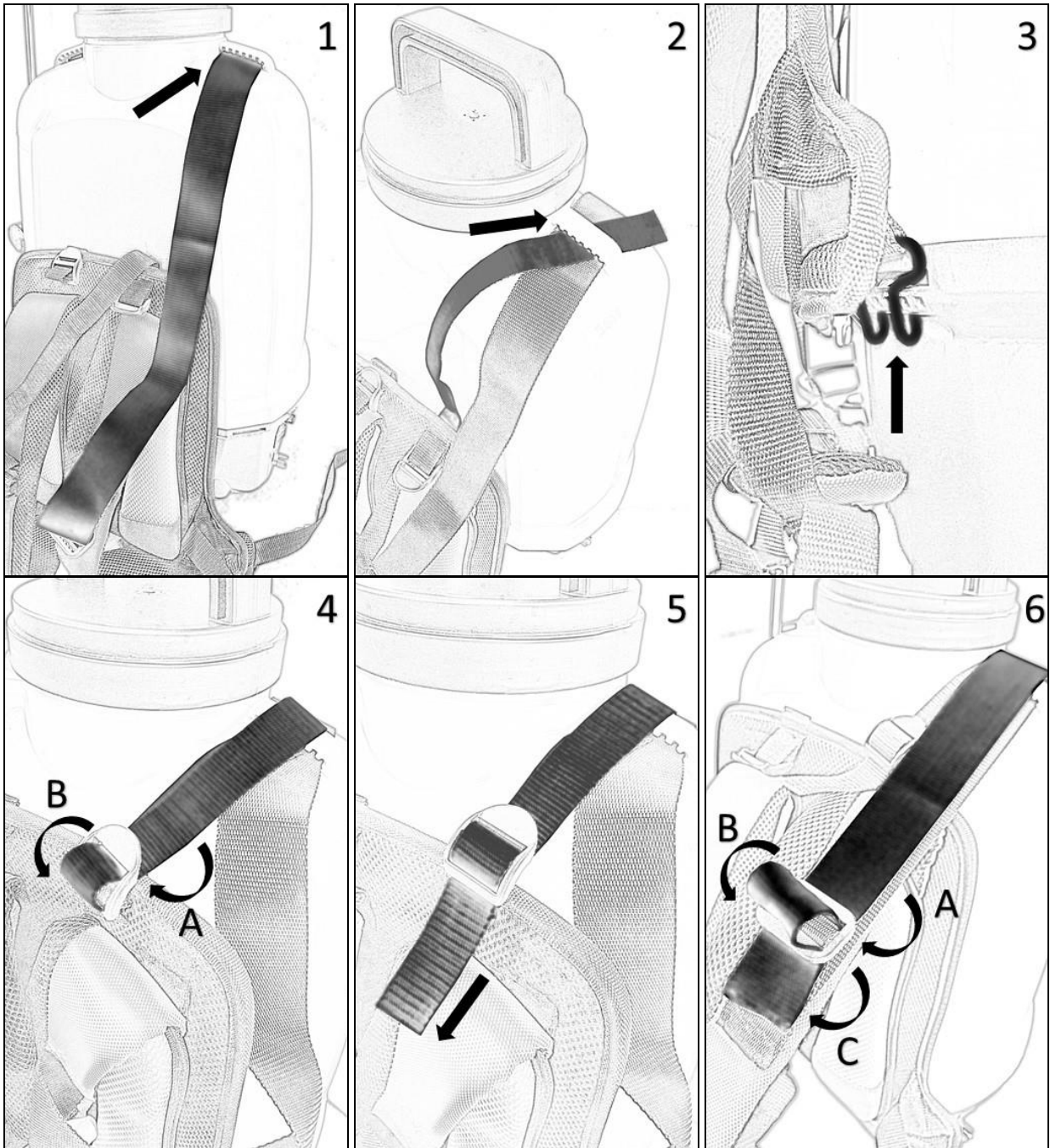

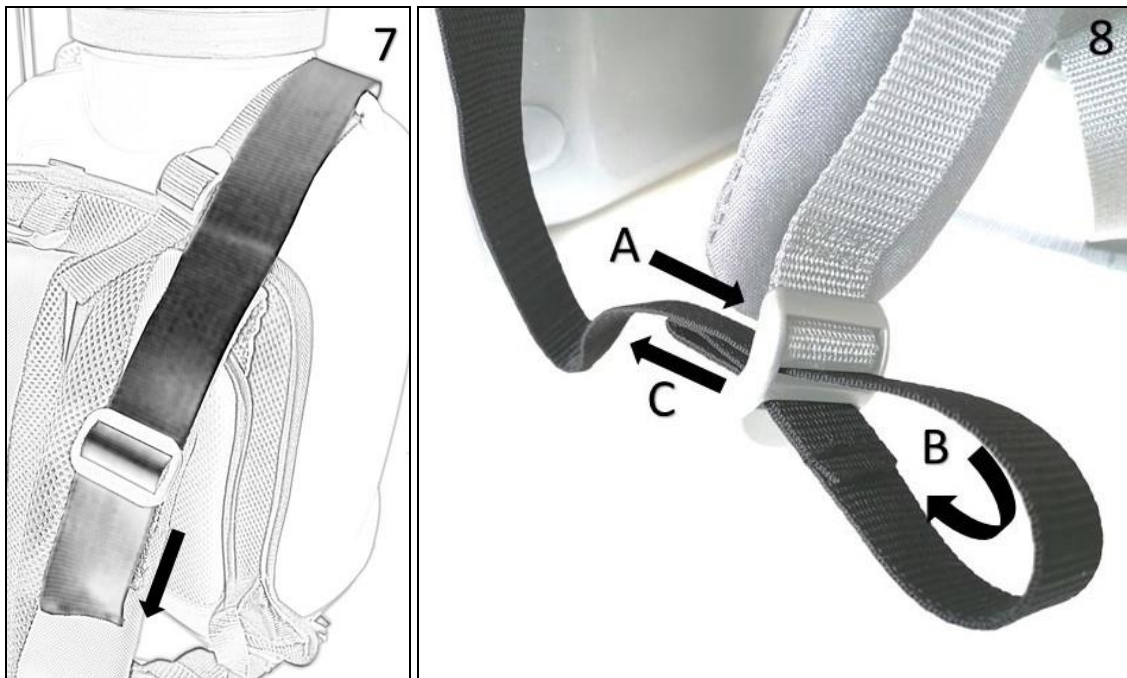

5.2. VULLEN VAN DE TANK

Bereid de oplossing in een specifieke container.
 Schroef de dop van de tank en giet de bereide oplossing door het filter.
 Draai de dop voorzichtig vast.

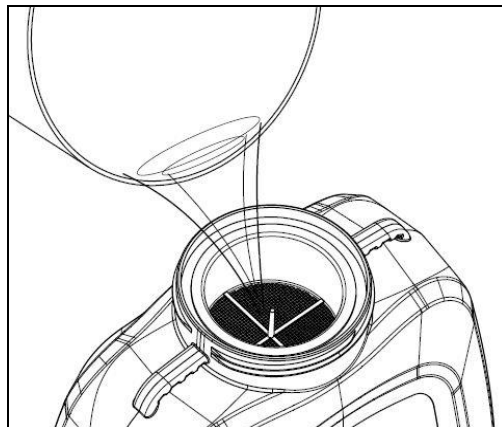

WAARSCHUWING:

Bereid de oplossing niet in de spuittank maar altijd in een aparte container.
 Giet de oplossing nooit in de tank zonder het filter te gebruiken.

5.3. PLAATSING VAN DE SPROEIER

Zet de spuit op een vlakke ondergrond op een handige hoogte, zodat je de spuit gemakkelijk op je schouders kunt zetten, met de riemen van tevoren afgesteld.
 Als je de gordels moet verstellen, zet de spuit dan op een vlak en verhoogd oppervlak, haal je armen uit de schoudergordels en verstel de lengte via de gespen.

5.4. SPROEIER OPSTARTEN

- Zet de pomp aan door de knop W rechtsonder te draaien.
- De roodgekleurde led Z geeft aan dat het apparaat aan staat.
- De vier groengekleurde leds T geven de oplaadstatus van de batterij aan.
 - 4 leds = 100% batterij
 - 3 leds = 75% batterij
 - 2 leds = 50 % batterij
 - 1 led = 25 % batterij
- Als de batterij bijna leeg is, laadt u deze op volgens de instructies in hoofdstuk 6.2.
- Beweeg de hendel op de handgreep om te beginnen met sproeien
- Gebruik de elektronische drukregelaar W om de gewenste werkdruk te regelen.
- Als je de hendel loslaat, stopt de pomp automatisch en wordt het sproeien van de vloeistof onderbroken.

WAARSCHUWING: De spuit is uitgerust met een elektronische printplaat met spanningsregeling die de ingestelde druk constant houdt tijdens de hele levensduur van de batterij.

Hulpaansluiting S is de configuratie voor gebruik van de pomp op trolley met de spuitboom met 4 spuitmondten (optioneel).

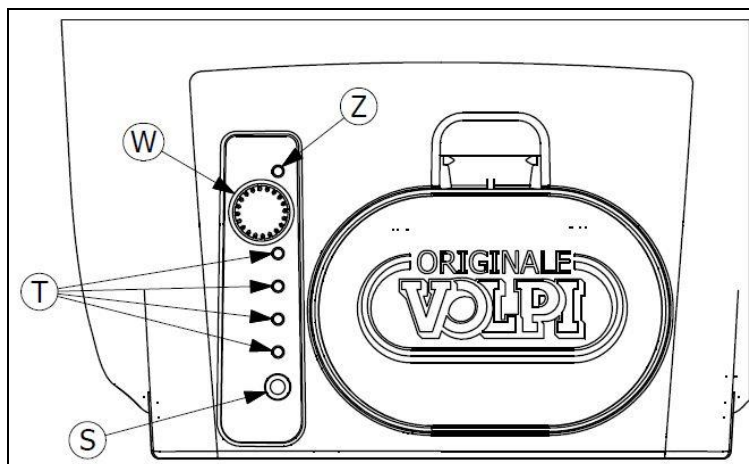

WAARSCHUWING: Laat de spuit nooit werken als de tank leeg is.

WAARSCHUWING: Ontlaad de batterij niet volledig; als de batterij bijna leeg is, moet deze volledig worden opgeladen. Laad de batterij volledig op voordat je de spuit voor langere tijd opbergt.

5.5. SPROEIERREGELING

Deze spuit wordt geleverd met verstelbare con nozzle F1.

Door het laatste deel van de sproeier F1 vast of los te schroeven, is het mogelijk om de diameter van de "roos" verstuur aan te passen totdat je de "straal" krijgt.

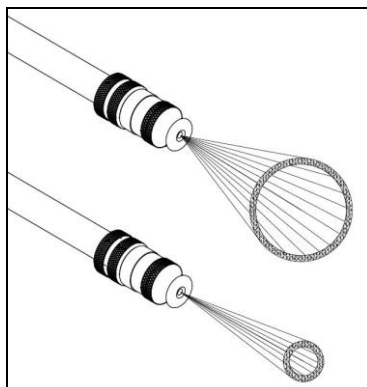

Verstelbare messing spuitkop voor sproeien (Cod. 928)		
DRUK bar	STROOMSNELHEID Lt / min	Spuitbare liters voor elke acculading
5,0	0,60	75
4,0	0,54	85
3,0	0,49	90
2,0	0,44	95

5.6. UIT TE VOEREN HANDELINGEN BIJ BEËINDIGING VAN HET WERK

Als je klaar bent met werken, giet je de resterende vloeistof in een daarvoor bestemde bak en spoel je voorzichtig de binnenkant van de tank en de slang door de lans met schoon koud water.

Controleer of het water dat gebruikt is voor het spoelen er volledig uitgelopen is.

Schakel de pomp uit door knop W tegen de klok in te draaien en controleer of led Z uit is.

Nadat u de tank hebt gereinigd, verwijdert u de filters (Q en P), reinigt u ze en monteert u ze weer.

Schroef het mondstuk F1 los van de lans F-G; demonteer het mondstuk en reinig de twee delen met schoon water, waarbij u erop let dat u de OR niet beschadigt of verliest.

Reinig de handgreep met een vochtige doek zonder hem in water te dompelen. Schroef de moer D1 los; haal de slang uit de houder; verwijder de slanghouder met filter en was deze met schoon water; zet vervolgens alle onderdelen weer in elkaar.

Verwijder eventuele materialen of voorwerpen uit de tank die het spuittoestel kunnen beschadigen.

Draag tijdens deze activiteiten kleding en beschermingsmiddelen.

WAARSCHUWING: Verspreid het spoelwater noch de resterende oplossing in de omgeving; het wordt aanbevolen om al deze vloeistoffen in specifieke afvoerkanalen te gieten, geschikt voor waterzuivering en -afvoer. Schakel de pomp uit door knop W tegen de klok in te draaien en controleer of led Z uit is na elk gebruik. Houd de spuit buiten bereik van kinderen, beschermd tegen zonnestrallen en koude temperaturen en met een volledig opgeladen batterij.

5.7. VERANDERING VAN VLOEISTOF IN DE TANK

Als de vloeistof in de tank moet worden ververs, volg dan de instructies in punt 5.6 en daarna de instructies in punt 5.2.

6. ONDERHOUD

6.1. INLEIDING

Een correct gebruik van het spuittoestel en een regelmatig onderhoud zijn noodzakelijk om het spuittoestel in de beste werk-, efficiëntie- en veiligheidsomstandigheden te houden. Gebruik uitsluitend originele reserveonderdelen.

6.2. BATTERIJ OPLADEN

De spuit wordt aangedreven door een verzegelde accu, oplaadbaar met de meegeleverde acculader N. Om op een veilige manier met de batterij om te gaan, is het noodzakelijk om de onderstaande instructies op te volgen:

- Houd de batterij uit de buurt van hoge temperaturen (bijv. vlammen).
- Open de batterij niet.

WAARSCHUWING: Volg tijdens het opladen de veilige werkprocedures en neem de algemene veiligheidsregels in acht. Volg deze instructies om de batterij op te laden:

- Schakel de pomp uit door knop W tegen de klok in te draaien en controleer of led Z uit is.
- Controleer of de netwerkspanning overeenkomt met de aanduiding op het plaatje N van de acculader.
- Open de zijdeur en trek de batterij eruit.
- Sluit de acculader N aan op een geschikt en elektrisch beveiligd stopcontact.
- Steek de stekker van de batterijlader in de batterijsleuf.
- Om de batterij volledig op te laden, heb je 2 uur nodig.
- Aan het einde van het opladen wordt aanbevolen om de acculader eerst los te koppelen van het elektriciteitsnet en vervolgens van de accu;
- Controleer tijdens lange periodes van inactiviteit of led Z uit is.

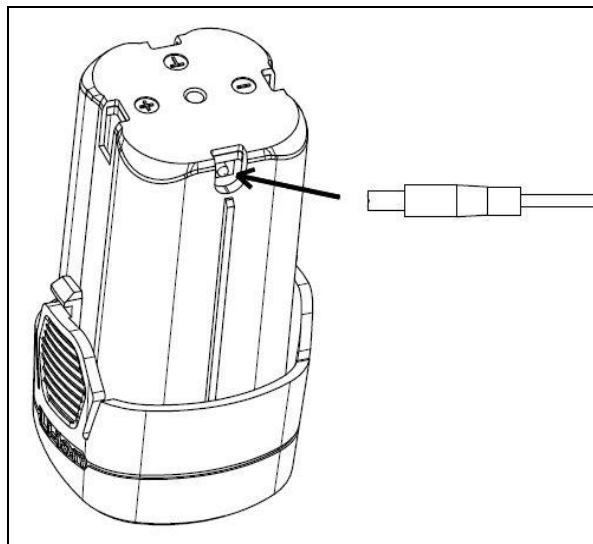

De levensduur van de batterij hangt vooral af van de naleving van enkele belangrijke regels:

- Creëer geen kortsluiting.
- Ontlaad de batterij niet overmatig: als de batterij bijna leeg is, laad deze dan onmiddellijk op.
- Laad het apparaat onmiddellijk op met de algemene aan/uit-schakelaar uitgeschakeld en de nodige oplaadtijd in acht nemend.
- Gebruik voor het opladen uitsluitend de acculader die bij de spuit is geleverd.
- Zet de spuit niet aan als de acculader is aangesloten.
- Houd de batterij na het volledig opladen tussen 5 en 40° C.
- **Laad de batterij om de vier maanden op** als deze lang in opslag is of niet wordt gebruikt.

Als de batterij niet meer oplaadbaar is, moet deze worden vervangen door een andere met dezelfde afmetingen en eigenschappen, waarbij de aansluitpolen in acht moeten worden genomen; de oude batterij moet naar een erkend verzamelpunt worden gebracht.

7. PROBLEMEN - OORZAKEN - OPLOSSINGEN

PROBLEMEN		MOGELIJKE OORZAKEN	OPLOSSINGEN
Bij het activeren van de hendel komt er geen water uit	Motor werkt niet	Algemeen uitschakelen	Algemene schakelaar inschakelen
		Lege batterij	Vervangen of opladen
		Geblokkeerde pomp	Contact opnemen met het servicecentrum
		Kapotte kabel	Contact opnemen met het servicecentrum
		Motorstoring	Contact opnemen met het servicecentrum
	Motorwerken	Verstopt mondstuk	Schoon
		Verstopt tankfilter	Schoon
		Verstopt handvatfilter	Schoon
		Defecte pomp	Contact opnemen met het servicecentrum
Er komt weinig water uit wanneer de hendel wordt ingedrukt		Drukregelaar op minimum	Verhoog de regelaar
		Filter van sproeier vuil	Schoon
		Filter van handgreep vuil	Schoon
		Defecte pomp	Contact opnemen met het servicecentrum
		Vuil mondstuk	Schoon
De werktijd van de batterij is niet zoals verwacht	Lagere werktijd	Batterij niet volledig opgeladen	De batterij opladen
		Defecte acculader	vervangen
		Lege batterij	vervangen
	Geen uithoudingsvermogen	Kapotte kabel	Contact opnemen met het servicecentrum
		Defecte acculader	Repareren of vervangen
		Lege batterij	vervangen

8. INSTRUCTIES VOOR HET VERWIJDEREN EN OPRUIMEN

Om de spuitmachine te ontmantelen, is het noodzakelijk om te werken volgens de geldende wetgeving en indien nodig contact op te nemen met gespecialiseerde bedrijven in materiaalverwijdering.

De spuit is gemaakt van ongevaarlijke materialen:

- Plastic en synthetische materialen;
- IJzermetalen (staal) en niet-ijzermetalen (aluminium-messing-koper);
- Elektrische batterij

9. GARANTIE

24 maanden garantie voor particuliere gebruikers en 12 maanden garantie voor professionele gebruikers. De garantie geldt voor de belangrijkste onderdelen, waaronder de Li-batterij, lader, motor en transmissiemechanisme.

Onderstaande voorwaarden maken de garantie ongeldig:

- Elke abnormale werking
- Product niet onderhouden volgens de onderhoudsinstructies
- Wijzigingen aan het product
- Alle schade, zelfs als deze per ongeluk is ontstaan
- Beschadigd na amateuristische reparatie.
- Door de natuur veroorzaakte schade
- Batterij niet opgeladen met de gevraagde frequentie
- Onderdelen die onderhevig zijn aan slijtage tijdens normaal gebruik vallen niet onder de garantie.

De garantie is alleen geldig voor producten die binnen 30 dagen na aankoopdatum via de website zijn geregistreerd.

Activeer de garantie voor je nieuwe product Originale Volpi via onze website:

<https://www.volpioriginale.it/registra-il-tuo-prodotto/>



De koper moet ook een kopie van het verkoopdocument (kassabon, factuur) en van de garantieregistratie bewaren: een kopie van deze documenten moet samen met de te repareren machine aan de dealer of geautoriseerde klantenservice worden gegeven. Als deze documenten ontbreken, wordt de machine in ieder geval geacht buiten de garantie te vallen.

10. CE-VERKLARING VAN OVEREENSTEMMING Vertaling van de oorspronkelijke tekst

NL	Het bedrijf Davide e Luigi Volpi S.p.A. Via San Rocco, 10 - 46040 Casalromano (MN) ITALIA	CE
VERKLAART DAT DE MACHINE		
Type:	ELEKTRISCHE SPROEIER	
Code:	23VBE12 - 23VBE16 - 23VBC12 - 23VBC16 - 23VBB12 - 23VBB16	
IN OVEREENSTEMMING IS MET DE RELEVANTE COMMUNAUTAIRE HARMONISATIEWETGEVING:		
RICHTLIJN 2006/42/EG	Machinerichtlijn	
RICHTLIJN 2014/30/UE	Elektromagnetische compatibiliteit	
RICHTLIJN 2009/127/EG	Machines voor de toepassing van pesticiden	
Verwijzing naar de relevante gebruikte geharmoniseerde normen of verwijzingen naar andere technische specificaties waarvoor conformiteit wordt verklaard:		
UNI EN ISO 12100:2010 - UNI EN ISO 19932-1:2013 - UNI EN ISO 19932-2:2013 - EN 61000-6-1:2007 EN 61000-6-3:2007 - EN 61000-3-2:2014 - EN 61000-3-3:2013		
Bevoegde persoon om de technische documentatie op te stellen:		
Naam:	Davide e Luigi Volpi S.p.A.	
Verblijfplaats:	Via San Rocco 10 - 46040 Casalromano (MN) Italië	
Deze conformiteitsverklaring wordt uitgegeven onder volledige verantwoordelijkheid van de fabrikant.		
Casalromano, 1 februari 2023	De wettelijke vertegenwoordiger Eligio Volpi	



Davide e Luigi Volpi S.p.A.

Via San Rocco, 10 - 46040 Casalromano (MN) Italia

www.volpioriginale.it - info@volpioriginale.it