

Davide e Luigi Volpi S.p.A.
Via San Rocco, 10
46040 CASALROMANO MN
ITALIA



COMPANY WITH QUALITY CONTROL
SYSTEM CERTIFIED BY ICIM
= ISO 9001 =



MADE IN ITALY

Cod. 23VBE16



Cod. 23VBE12







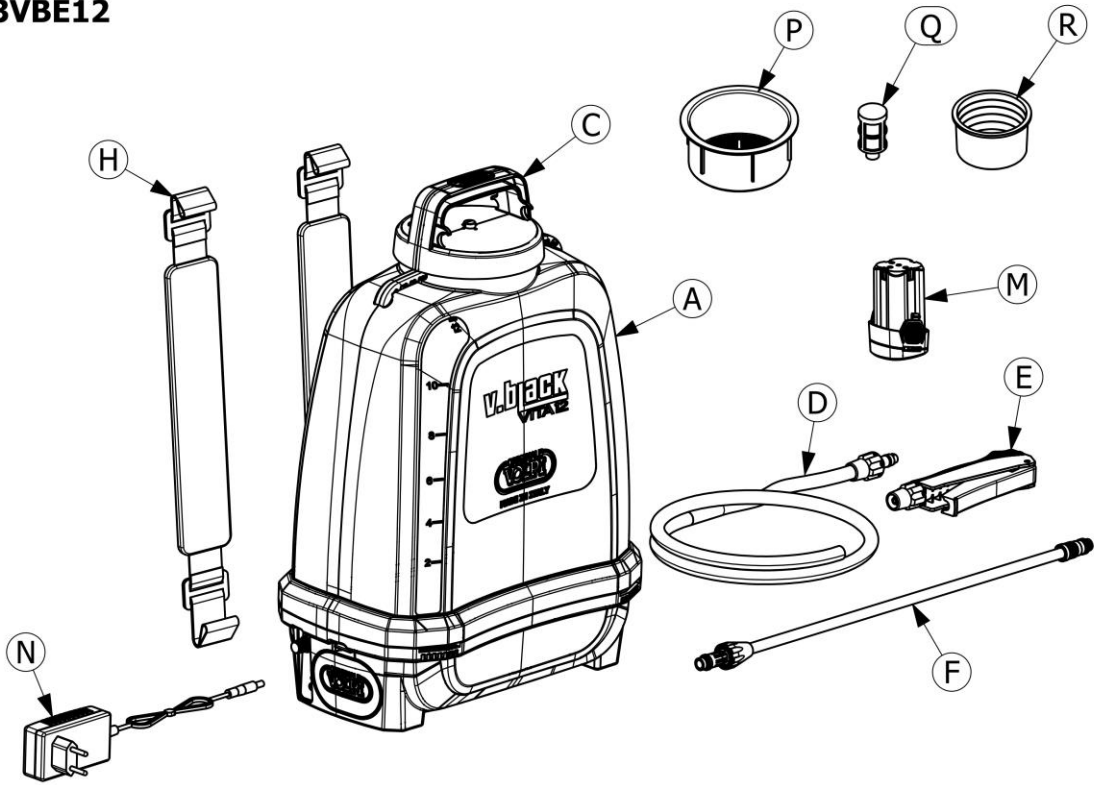



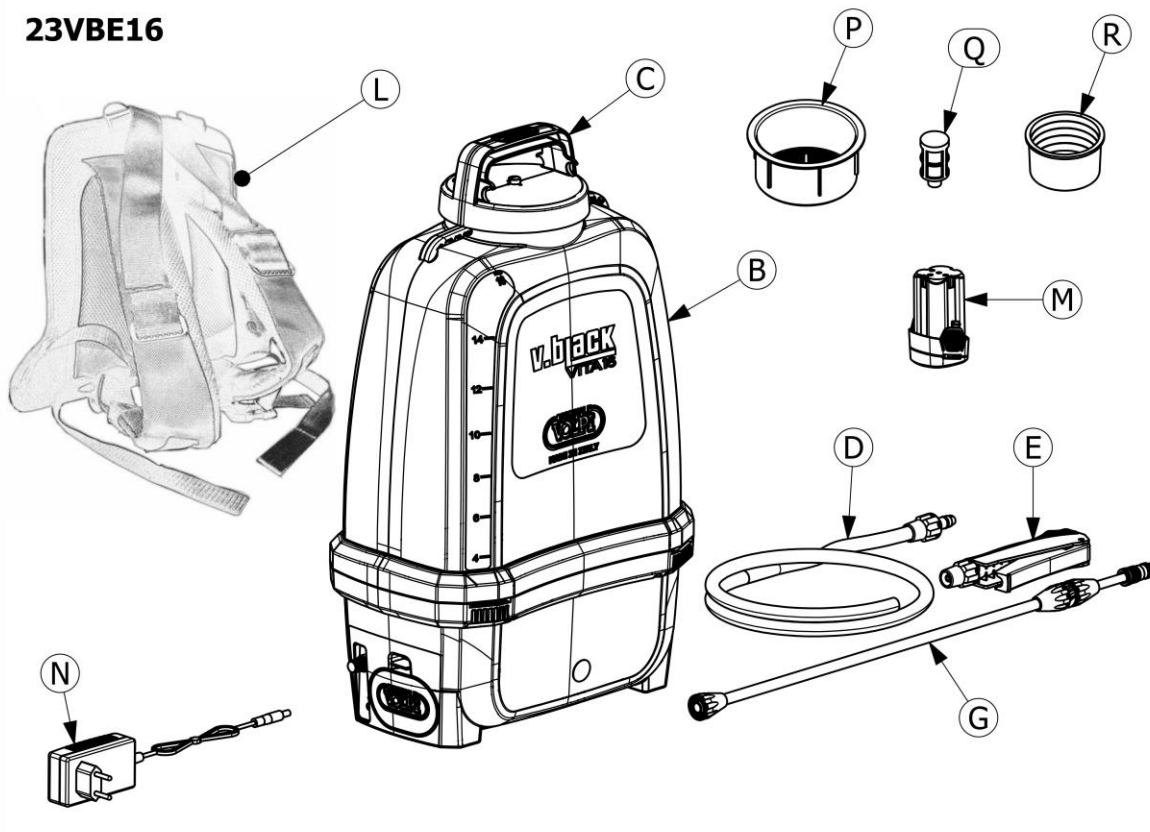









VIGYÁZAT: HASZNÁLAT ELŐTT OLVASSA EL FIGYELMESEN A HASZNÁLATI ÚTMUTATÓT.

23VBE12



23VBE16



	HU - Olvassa el figyelmesen a használati útmutatót.		HU - Ne hagyja a készüléket hőforrások közelében.
	HU - Viseljen védőkesztyűt.		HU - Ne hagyja a gépet fagynak kitéve.
	HU - Használjon testvédelmet.		HU - A gépet csak +1°C és +40°C között használja.
	HU - Használjon légzésvédelmet		HU - Minimális távolság a gép és más emberek között 3 m.
	HU - Viseljen szemvédőt.		HU - "CE" jelölés. Lásd az EK-megfelelőségi nyilatkozatot.
	HU - Ne permetezzen emberek vagy állatok felé.		HU - Ne dobja az akkumulátort tűzbe, ahol felrobbanhat.
	HU - Ne használja oldószerekkel, olajokkal vagy gyúlékony termékekkel együtt.		HU - Ne szerelje szét az akkumulátort
	HU - Ne dohányozzon a gép használata közben		HU - használat közben nem szabad enni vagy inni
	HU - Nem helyezhető háztartási hulladék közé		HU - Li-on akkumulátor. Ne dobja ki a háztartási hulladékkal együtt

ÖSSZEFOGLALÓ

1. KÉZIKÖNYV LEÍRÁSA.....	4
2. PERMETEZŐGÉP LEÍRÁSA	4
3. ÁLTALÁNOS UTASÍTÁSOK.....	5
4. SZÁLLÍTÁSI ÉS KEZELÉSI UTASÍTÁSOK	6
5. HASZNÁLATI UTASÍTÁS	6
6. KARBANTARTÁS	12
7. PROBLÉMÁK - OKOK - MEGOLDÁSOK	13
8. ÚTMUTATÓK AZ ELSZÁLLÍTÁSHOZ ÉS AZ ELSZÁLLÍTÁSHOZ	13
9. GARANCIA.....	13
10. CE MEGFELELŐSÉGI NYILATKOZAT	14

BEVEZETÉS

Gratulálunk a választáshoz. Elektromos permetezőink legfőbb jellemzője a kiváló minőségű alkatrészek és a hosszú élettartam. Úgy lettek kifejlesztve, hogy ellenálljanak bármilyen időjárási körülménynek, és garantálják a maximális hatékonyságot a legkisebb energiapazarlás mellett. Mint minden más termékünk, ez a permetező is pontos és precíz teszteken ment keresztül; ha az alábbi utasításoknak megfelelően használják, hosszú éveken át kielégíti az Ön igényeit, és a nagyon megbízható alkatrész-szolgáltatás lehetőségét biztosít arra, hogy hosszú ideig eredeti alkatrészekkel végezhesse el a javításokat.

1. KÉZIKÖNYV LEÍRÁSA

1.1. BEVEZETÉS

Kérjük, hogy a permetezőgép bármilyen beállítása, használata, karbantartása vagy bármilyen más elképzelhető művelet előtt nagyon figyelmesen tanulmányozza át ezt a használati útmutatót.

A permetezőgép helyes használata, valamint a hatékony és ésszerű karbantartás lehetővé teszi, hogy a permetezőgépet a legjobb munkakörülmények között tartsa anélkül, hogy a hatékonysága és biztonsága csökkenne.

A jelen használati útmutató a 2006/42/EK GÉPESÍTÉSI IRÁNYELV I. TÁRGYÁBAN szereplő jelzésekkel összhangban készült, és a permetezőgép szerves és lényeges részének tekintendő.

Ezt a kézikönyvet a permetezőgép közelében kell tartani, hogy mindig kéznél legyen; a permetezőgéppel együtt kell tartani annak teljes élettartama alatt, az indítópróbától a végső leszerelésig.

1.2. A KÉZIKÖNYV CÉLJAI ÉS KORLÁTAI

Ez a kézikönyv a következők használatára szolgál:

- Írja le a permetezőgép működését és használati feltételeit.
- Mutassa be a permetezőgép főbb műszaki jellemzőit.
- Adja meg a megfelelő használati utasításokat.
- Emelje ki a lehetséges kockázatokat és/vagy a lehetséges veszélyes helyzeteket.
- Karbantartási és javítási utasítások megadása.
- Lehetővé teszi a lehetséges működési problémák megértését és azok megoldását.

A kézikönyvben található utasítások betartásán túl a permetezőgép használata a hatályos biztonsági szabályok betartásától függ.

2. PERMETEZŐGÉP LEÍRÁSA

2.1. MŰSZAKI JELLEMZŐK

A "V-BLACK VITA" permetezőt a 40°C-ot meghaladó hőmérsékletet elkerülő folyékony oldatok adagolására gyártották.

	23VBE12	23VBE16
Tartály kapacitása	12 Lt	16 Lt
Tartály anyaga	Polipropilén	Polipropilén
Permetezhető literék minden egyes akkumulátortöltéshez	2,0 bar nyomással, akár 95 literig	2,0 bar nyomással, akár 95 literig
	5,0 bar nyomással, akár 75 literig	5,0 bar nyomással, akár 75 literig
Permetezhető literék minden egyes akkumulátortöltéshez	255 literig	255 literig
Újratölthető lítium akkumulátor	14,4 Vdc 2,0 Ah 28,8 Wh	14,4 Vdc 2,0 Ah 28,8 Wh
A mellékelt fűvóka	Állítható sárgaréz fűvóka permetezéshez	Állítható sárgaréz fűvóka permetezéshez
Elektronikus nyomásszabályozó	Állítható üzemi nyomás 0,5 és 5 bar - 7,25 és 72,5 psi között	Állítható üzemi nyomás 0,5 és 5 bar - 7,25 és 72,5 psi között
Nyomásszabályozás	Elektronikus lap feszültségszabályozással, amely állandó nyomást tart az akkumulátor teljes élettartama alatt	Elektronikus lap feszültségszabályozással, amely állandó nyomást tart az akkumulátor teljes élettartama alatt
Akkumulátor töltésvezérlés	Led	Led
Extra konnektor	4 fűvókás rúd csatlakoztatásához a kocsin (opcionális)	4 fűvókás rúd csatlakoztatásához a kocsin (opcionális)
Alumínium lándzsa	Standard	Standard
Csavaros kupak lándzsatartóval	Standard	Standard
Párnázott vállpántok	Standard	Standard
Akkumulátor töltő	1,0 A - 18W	1,0 A - 18W
Tömítések	NBR (nagy szakítószilárdság - ellenáll az ásványi olajoknak és zsíroknak)	NBR (nagy szakítószilárdság - ellenáll az ásványi olajoknak és zsíroknak)
Szivattyú	Nagy teljesítményű membrán nyomáskapcsolóval	Nagy teljesítményű membrán nyomáskapcsolóval
Szállítóömlő hossza	1,2 mt	1,2 mt
Töltési átmérő	105 mm	105 mm
Min./max. hőmérséklet	5° C / 40° C	5° C / 40° C
Méret	220 x 360 x 510	220 x 360 x 570
A permetező súlya (üresen) akkumulátorral	3,1 kg	3,2 kg

2.2. MEGENGEDETT KÖRNYEZETI FELTÉTELEK

A permetezőgép a következő környezeti feltételek mellett működhet: Hőmérséklet: Páratartalom: 0÷70% (nem kondenzált). A permetezőt a rossz időjárástól, napsugárzástól és hideg időjárástól védve, tiszta és száraz helyen kell elhelyezni.

FIGYELMEZTETÉS: A PERMETEZŐGÉP NEM ALKALMAS ROBBANÁSVESZÉLYES KÖRNYEZETBEN VALÓ HASZNÁLATRA.

2.3. ZAJ ÉS REZGÉS

A permetezőgép használata során keletkező rezgések és zajok nagyrészt a törvény által előírt zavaró küszöbérték alatt vannak, és nem okozhatnak kárt a kezelőnek.

3. ÁLTALÁNOS UTASÍTÁSOK

3.1. BETARTANDÓ BIZTONSÁGI FIGYELMEZTETÉSEK ÉS ÓVINTÉZKEDÉSEK

Az elfogadott figyelmeztetések ellenére a permetezőgép veszélyes helyzeteket és potenciális kockázatokat rejthet magában a munkaterületen. A biztonságos munkavégzés, a megfelelő viselkedési szabályok és az egyéni védőeszközök megtervezése érdekében gondosan elemezni kell e veszélyes helyzetek és kockázatok lehetséges jelenlétét.

- A PERMETEZŐGÉP HASZNÁLATA SORÁN A KEZELŐNEK BE KELL TARTANIA A BIZTONSÁGOS MUNKAÉVÉZÉSI ELJÁRÁSOKAT, ÉS BE KELL TARTANIA A SICURITY SZABÁLYOKAT ÉS ELŐÍRÁSOKAT.
- Ne használjon olyan termékeket, amelyek toxikológiai jellemzői ismeretlenek. Kizárólag a Közegészségügyi Minisztérium által engedélyezett termékeket használjon, gondosan betartva a csomagoláson feltüntetett összes utasítást.
- Gyermekek, tizenévesek és terhes nők számára szigorúan tilos a permetező használata.
- Ne használja fáradtság, betegség esetén, illetve alkohol, kábítószer vagy olyan gyógyszerek hatása alatt, amelyek befolyásolhatják a fizikai és mentális állapotot.
- Ne permetezzen oldószereket, savakat és gyúlékony folyadékokat.
- Mindig viseljen védőruházatot és védőeszközöket, hogy elkerülje a káros és mérgező termékekkel való érintkezést:
 - Kézvédelem
 - Testvédelem
 - Légzésvédelem
 - Szemvédelem
- Óvatosan kerülje a vegyi oldat gőzének vagy cseppjeinek belégzését: véletlen érintkezés vagy belégzés esetén hívjon orvost.
- A permetező használata közben ne egyen és ne dohányozzon.

- A permetezőt jól szellőző és megvilágított, nem szeles vagy árnyékos helyen használja.
- Ne használja a permetezőt széllel szemben.
- Használja a permetezőt legalább 6 m távolságra az emberektől vagy állatoktól.
- A permetezőt tartsa távol a gyermekektől és a háziállatoktól; ne permetezzen halak akváriumának közelében.
- A kezelt gyümölcsöket és zöldségeket ne fogyassza el a vegyszer gyártója által előírt időpont előtt, és minden esetben nagyon gondosan mossa meg őket.
- Nem szabad nyomás alá helyezni nyomás alatti eszközökkel.
- A maradék vegyszeroldatokat ne szórja szét a környezetben.
- A permetező használata után gondosan mossa meg kezét, arcát és ruháját.
- Ne hagyja kint a permetezőt rossz időjárási körülmények között.
- A felhasználó felelős azért, hogy a permetezőgépet optimális üzemi körülmények között tartsák, hogy a permetezőgép megfelelően és biztonságosan működhessen. A berendezés alkatrészeit és tartozékait ki kell cserélni, ha azok már nem biztosítják a permetezőgép megfelelő működését.

3.2. TILALMAZÁSOK

- Tilos a permetezőgép alkatrészeit módosítani.
- Tilos a permetezőgéphez a DAVIDE E LUIGI VOLPI S.P.A. engedélye nélkül eszközöket vagy tartozékokat alkalmazni.
- A permetező tisztításához tilos oldószereket, például alkoholt, benzines oldószereket vagy hígítót használni.

4. SZÁLLÍTÁSI ÉS KEZELÉSI UTASÍTÁSOK

A permetezőgép szállítása során minden szükséges óvintézkedést meg kell tenni a sérülések elkerülése érdekében.

A permetezőgép szállításakor ügyeljen arra, hogy a be-/kikapcsoló mindig ki legyen kapcsolva.

A szállítás során a tartálynak mindig üresnek kell lennie, vagy ha ez nem lehetséges, akkor biztonságosan rögzíteni kell, hogy elkerülhető legyen a folyadék véletlen kiömlése.

Szállítás és tárolás közben ne tegye a permetezőt más anyagra vagy más anyag alá.

A permetezőgép mozgatásakor ajánlatos elkerülni az ütdéseket, amelyek károsíthatják a terméket.

5. HASZNÁLATI UTASÍTÁS

5.1. A PERMETEZŐ BEÁLLÍTÁSA

- Helyezze a D1 rögzítőanyát a D tömlőre.
- Helyezze a D szállítótömlőt a D2 tömlőtartóra.
- Helyezze be a D2 tömlőtartót az alap A (23VBE12) B (23VBE16) házába.
- Csavarja a D1 rögzítőanyát egészen lefelé az alapra, és húzza meg erősen.

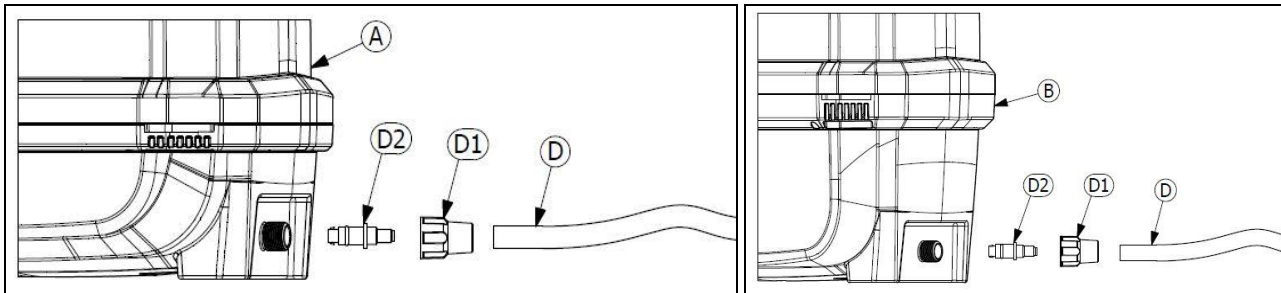

- Csavarja le a D1 rögzítőanyát az E fogantyúról.
- Helyezze a D1 rögzítőanyát a D tömlőre.
- Helyezze a D tömlőtömlőt a D2 tömlőtartóra.
- Csavarja a D1 rögzítőanyát az E fogantyúra.
- Csavarozza a lándzsát F (23VBE12) G (23VBE16) a fogantyúra E

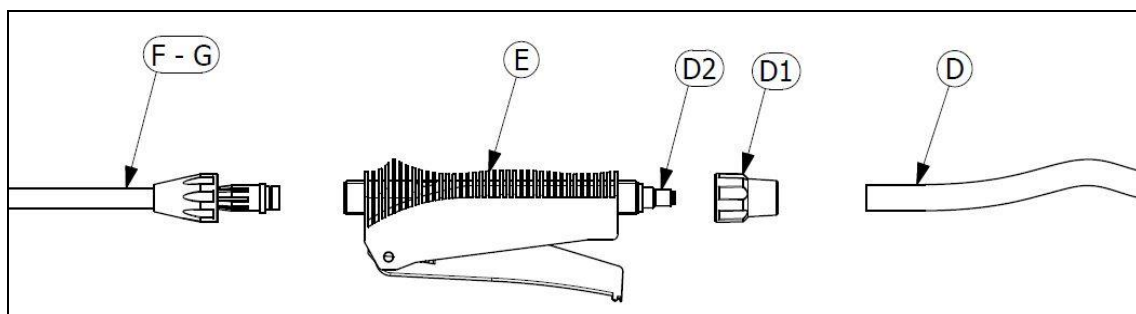

- Csavarja a sárgaréz szórófejet F1 a lándzsára F (23VBE12) G (23VBE16).

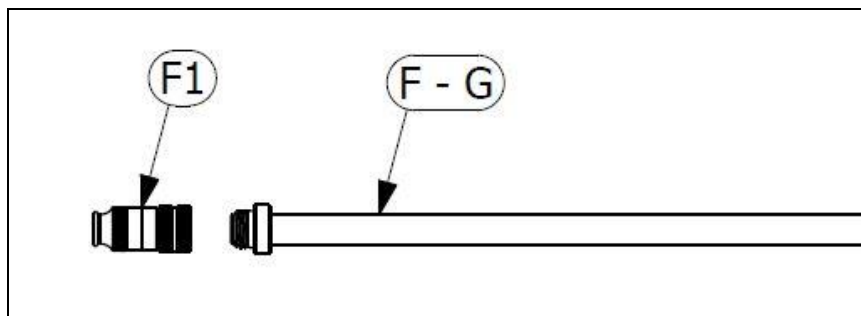

- Nyissa ki az oldalsó ajtót, és helyezze be az akkumulátort egészen a készülékbe. Helyezze be az akkumulátort a képen látható módon.
- Zárja be ismét az ajtót, és ellenőrizze, hogy az ajtó megfelelően zárva van-e.

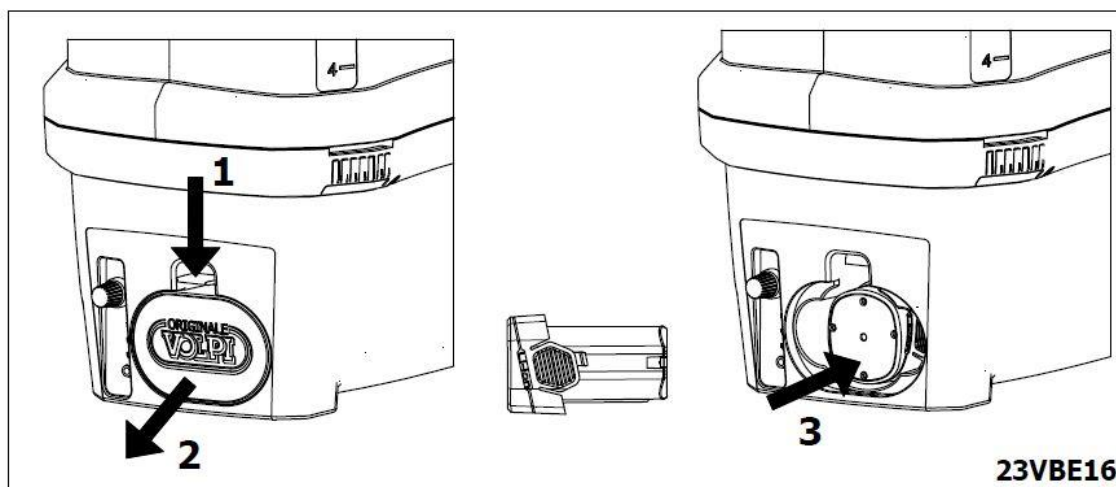
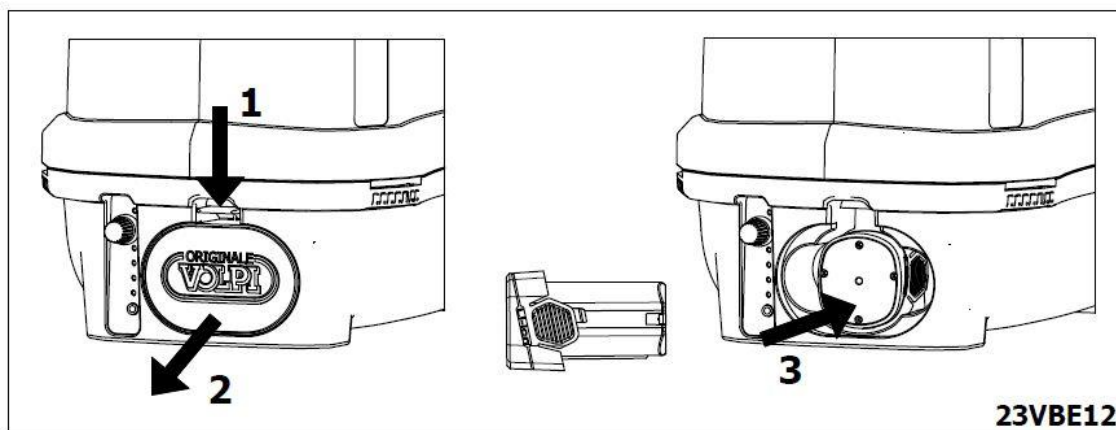

- Helyezze a Q szűrőt a tartályban lévő megfelelő házba.

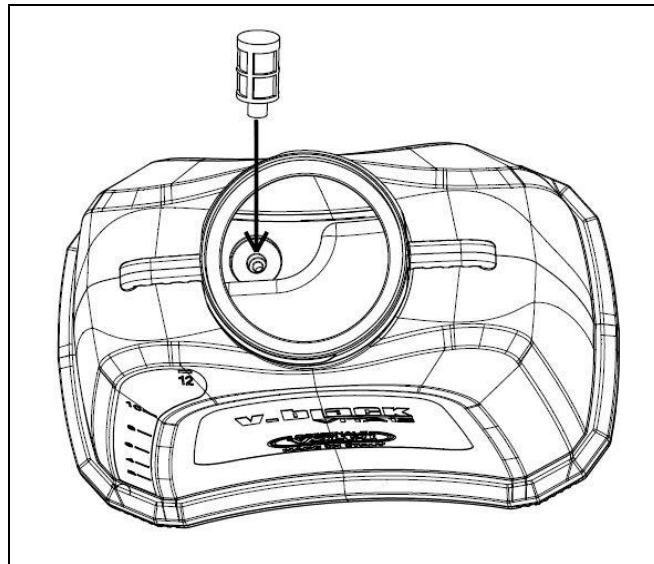

- Akassza a H vállpántokat a permetezőtestre a képen látható módon (23VBE12).

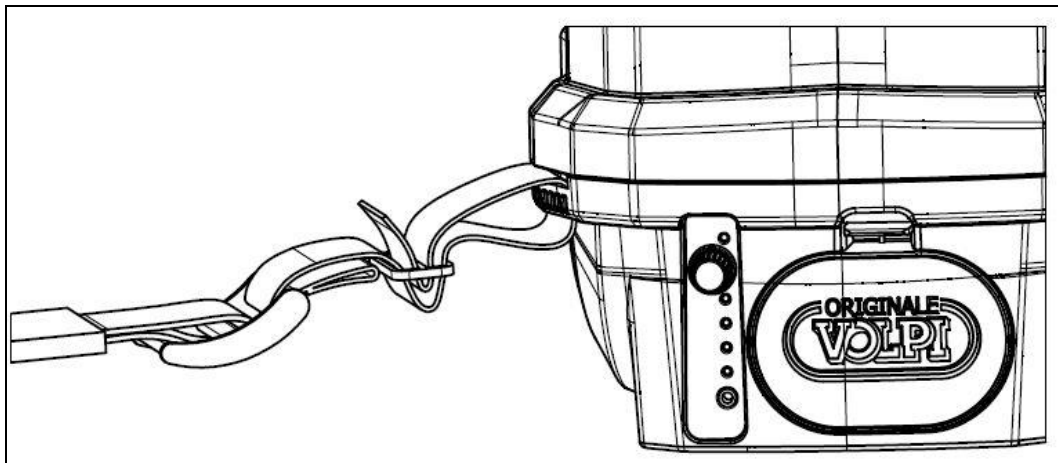
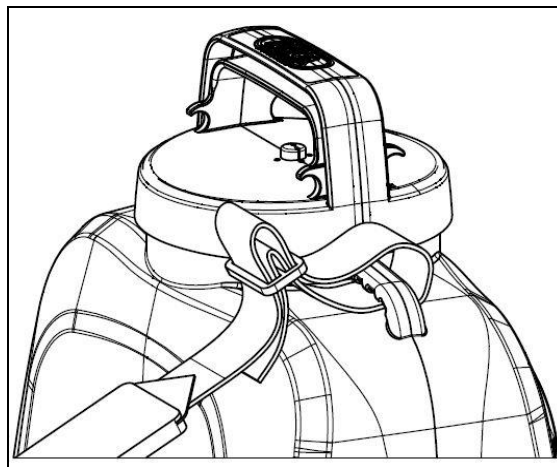

- A párnázott háttámlát H akassza a permetezőtestre a képen látható módon (23VBE16).

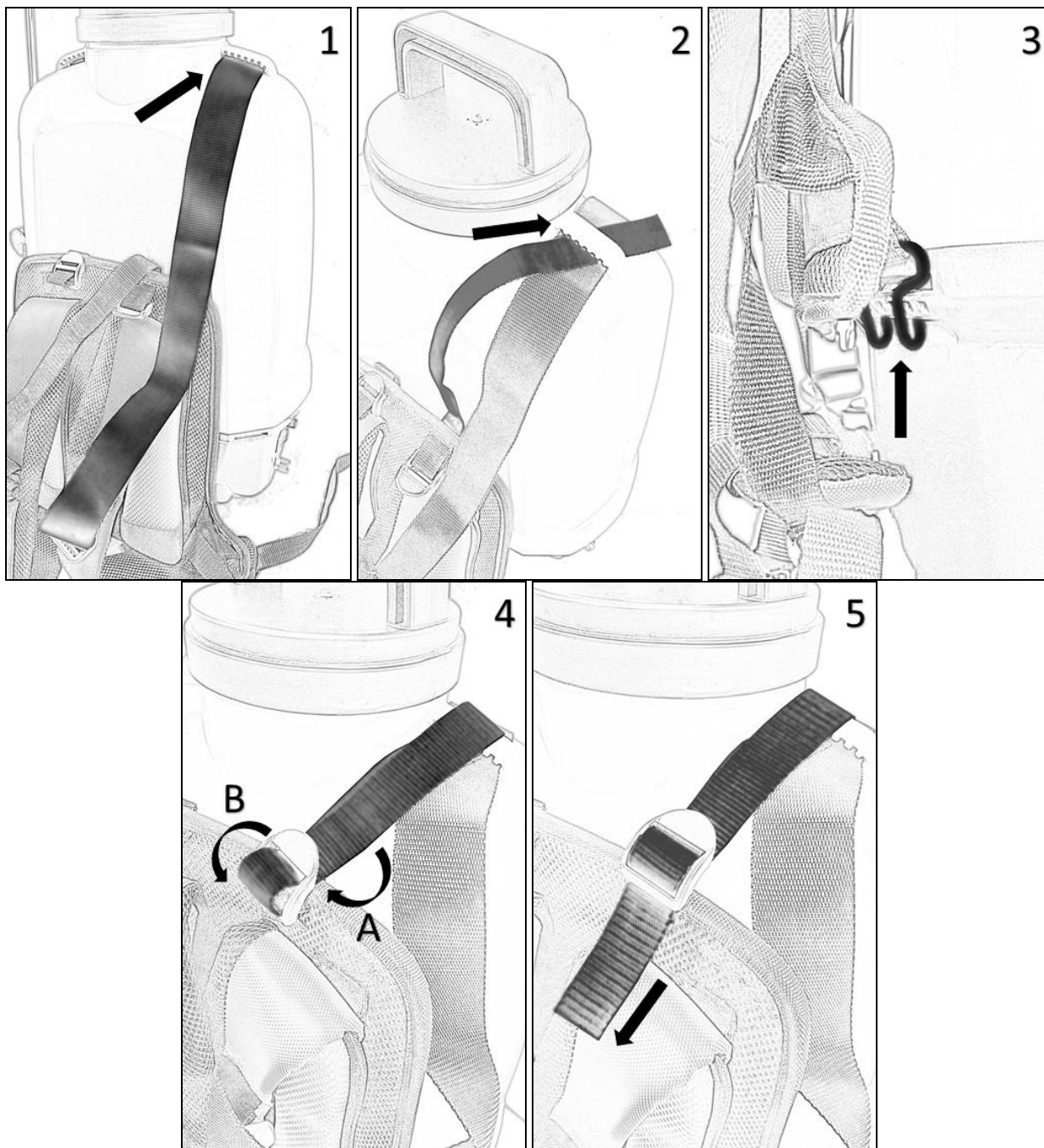

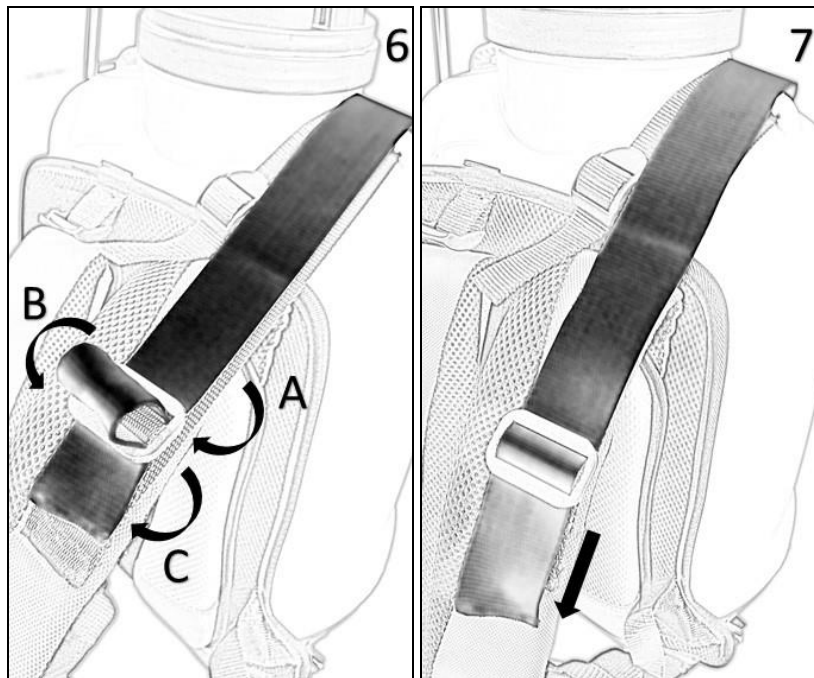

5.2. A TARTÁLY FELTÖLTÉSE

Készítse el az oldatot egy speciális tartályban.

Csavarja le a tartály kupakját, és öntse át az előkészített oldatot a szűrőn.

Óvatosan csavarja le a kupakot.

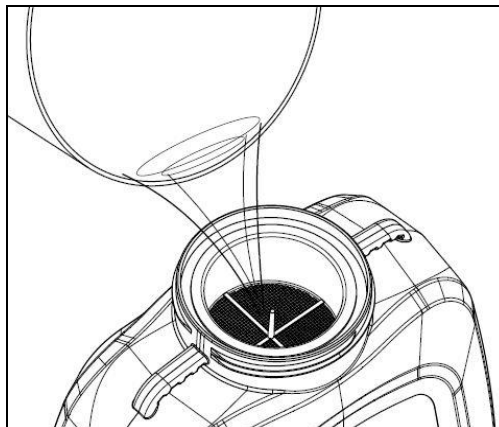

FIGYELEM:

Az oldatot ne a permetezőgép tartályában készítse el, hanem mindig külön tartályban.

Soha ne öntse az oldatot a tartályba a szűrő használata nélkül.

5.3. A PERMETEZŐGÉP ELHELYEZÉSE

Helyezze a permetezőt egy sík felületre, hasznos magasságba, hogy a permetezőt könnyen a vállára tehesse, az előzőleg beállított szíjakkal.

Ha be kell állítania az öveket, helyezze a permetezőt egy sík és megemelt felületre, vegye ki a karját a vállövekből, és a csatokon keresztül állítsa be a hosszát.

5.4. PERMETEZŐGÉP INDÍTÁSA

- Kapcsolja be a szivattyút a W gombnak az óramutató járásával megegyező irányba történő elfordításával.
- A piros színű led Z jelzi, hogy a gép be van kapcsolva.
- A négy zöld színű led T jelzi az akkumulátor töltési állapotát.
 - 4 led = 100% akkumulátor
 - 3 led = 75% akkumulátor
 - 2 led = 50 % akkumulátor
 - 1 led = 25 % akkumulátor
- Ha az akkumulátor lemerült, töltsse fel a 6.2. szakaszban leírtak szerint.
- Mozgassa a kart a fogantyún a permetezés megkezdéséhez.
- Használja a W elektronikus nyomásszabályozót a kívánt üzemi nyomás beállításához.
- A fogantyúkar elengedésekor a szivattyú automatikusan leáll, megszakítva a folyadék permetezését.

FIGYELMEZTETÉS: A permetezőgépet feszültség szabályozással ellátott elektronikus táblával szerelték fel, amely az akkumulátor élettartama alatt állandóan tartja a beállított nyomást.

Az S segédaljzat a kocsin lévő szivattyú és a 4 fűvókás szórófej (opcionális) használatára szolgáló konfiguráció.

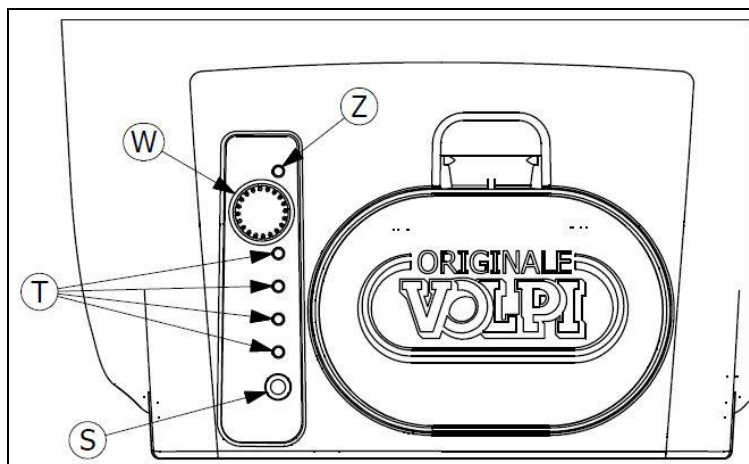

FIGYELMEZTETÉS: Soha ne hagyja dolgozni a permetezőt, ha a tartály üres.

FIGYELMEZTETÉS: Kerülje az akkumulátor teljes lemerülését; ha az akkumulátor kezd lemerülni, teljes feltöltésre van szükség.

Töltse fel teljesen az akkumulátort, mielőtt a permetezőt hosszabb ideig tárolja.

5.5. FŰVÓKASZABÁLYOZÁS

Ez a permetezőgép F1 állítható fűvókával van felszerelve.

Az F1 fűvóka utolsó részének csavarozásával vagy lecsavarozásával a "rózsás" permet átmérőjét addig lehet állítani, amíg a "sugár" meg nem jelenik.

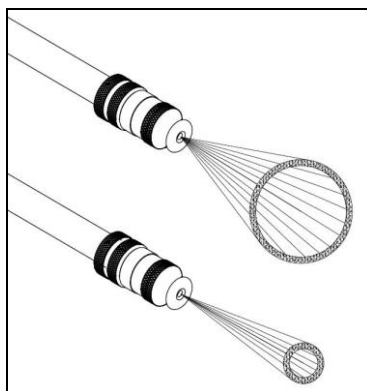

Állítható sárgaréz fűvóka permetezéshez (Cod. 928)		
NYOMÁS bár	ÁRAMLÁSI SEBESSÉG Lt / perc	Permetezhető literek minden egyes akkumulátortöltéshez
5,0	0,60	75
4,0	0,54	85
3,0	0,49	90
2,0	0,44	95

5.6. A MUNKA BEFEJÉZÉSEKOR ELVÉGZENDŐ MŰVELETEK

A munka befejezésekor öntse a maradék folyadékot egy speciális tartályba, és óvatosan öblítse át a tartály belsejét és a tömlőt, hagyva, hogy tiszta hideg vízzel átfolyjon a lándzsán.

Ellenőrizze, hogy az öblítéshez használt víz teljesen kifolyt-e.

Kapcsolja ki a szivattyút a W gombnak az óramutató járásával ellentétes irányba történő elfordításával, és ellenőrizze, hogy a Z jelzőfény kialudt-e.

A tartály tisztítása után vegye ki, tisztítsa meg és szerelje vissza a szűrőket (Q és P).

Csavarja le az F1 fűvókát az F-G lándzsáról; szerelje szét a fűvókát, és tisztítsa meg a két részt tiszta vízzel, ügyelve arra, hogy a VAGY ne sérüljön meg és ne lazuljon el.

A fogantyút nedves ruhával tisztítsa meg, anélkül, hogy vízbe áztatná. Csavarja le a D1 anyát; vegye ki a tömlőt a tartójából; vegye ki a tömlő tartót a szűrővel együtt, és mossa ki tiszta vízzel; majd szerelje vissza az összes alkatrészt. Távolítsa el a tartályból azokat az esetleges anyagokat vagy tárgyakat, amelyek károsíthatják a permetezőzt. E tevékenységek során viseljen ruházatot és védőeszközöket.

FIGYELMEZTETÉS: Ne szórja szét az öblítővizet és a maradék oldatot sem a környezetben; ajánlott hogy mindezeket a folyadékokat speciális, víztisztításra és vízelvezetésre alkalmas csatornába öntse. Kapcsolja ki a szivattyút a W gombnak az óramutató járásával ellentétes irányba történő elfordításával, és minden használat után ellenőrizze, hogy a Z jelzőfény kialudt-e. Tartsa a permetezőzt gyermekek elől elzárva, napsugárzástól és hideg hőmérséklettől védve, teljesen feltöltött akkumulátorral.

5.7. A TARTÁLYBAN LÉVŐ FOLYADÉK VÁLTOZÁSA

Amennyiben a tartályban lévő folyadék cseréjére van szükség, kövesse az 5.6. pontban, majd ezt követően az 5.2. pontban megadott utasításokat.

6. KARBANTARTÁS

6.1. BEVEZETÉS

A permetezőgép helyes használata és rendszeres karbantartása szükséges ahhoz, hogy a permetezőgép a legjobb működési, hatékonysági és biztonsági körülmények között maradjon. Kizárólag eredeti pótalkatrészeket használjon.

6.2. AKKUMULÁTOR FELTÖLTÉS

A permetezőzt egy zárt akkumulátor táplálja, amely a mellékelt N akkumulátortöltővel újratölthető. Az akkumulátor biztonságos kezelése érdekében be kell tartani az alábbi utasításokat:

- Tartsa az akkumulátort magas hőmérséklettől (pl. lángoktól) távol.
- Ne nyissa ki az akkumulátort.

FIGYELMEZTETÉS: A feltöltési műveletek során kövesse a biztonságos munkavégzési eljárásokat, és gondosan tartsa be az általános biztonsági szabályokat.

Az akkumulátor feltöltéséhez kövesse az alábbi utasításokat:

- Kapcsolja ki a szivattyút a W gombnak az óramutató járásával ellentétes irányba történő elfordításával, és ellenőrizze, hogy a Z jelzőfény kialudt-e.
- Ellenőrizze, hogy a hálózati feszültség megfelel-e az akkumulátortöltő N táblájára nyomtatott jelzésnek.
- Nyissa ki az oldalsó ajtót, és húzza ki az akkumulátort.
- Csatlakoztassa az N akkumulátortöltőt egy megfelelő és elektromosan védett áramcsatlakozóhoz.
- Helyezze be az akkumulátortöltő csatlakozóját az akkumulátornyílásba.
- Az akkumulátor teljes feltöltéséhez 2 órára van szükség.
- Az újratöltés végén ajánlatos először az akkumulátortöltőt leválasztani a hálózatról, majd az akkumulátorról;
- Hosszú ideig tartó inaktivitás esetén ellenőrizze, hogy a led Z ki van-e kapcsolva.

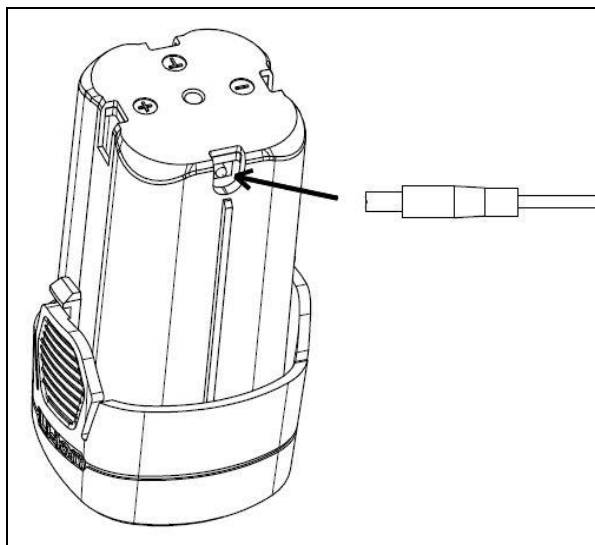

Az akkumulátor élettartama leginkább néhány fontos szabály betartásától függ:

- Ne hozzon létre rövidzárlatot.
- Ne töltse le túlzottan: ha az akkumulátor majdnem lemerült, azonnal töltse fel.
- Azonnal töltse fel az általános be-/kikapcsoló kikapcsolt állapotában, és tartsa be a szükséges töltési időt.
- A feltöltéshez kizárólag a permetezőgéphez mellékelt akkumulátortöltőt használja.
- Ne kapcsolja be a permetezőzt, ha az akkumulátortöltő csatlakoztatva van.

- A teljes feltöltés után tartsa az akkumulátort 5 és 40 °C között.
- Hosszú tárolás vagy használaton kívüli használat esetén **négyhavonta töltsse fel az akkumulátort.**

Ha az akkumulátor már nem tölthető, ki kell cserélni egy másik, azonos méretű és tulajdonságú akkumulátorra, a csatlakozási polaritások betartásával; a régi akkumulátort egy engedélyezett gyűjtőhelyre kell vinni.

7. PROBLÉMÁK - OKOK - MEGOLDÁSOK

PROBLÉMÁK	LEHETSÉGES OKOK	MEGOLDÁSOK	
A fogantyúkar működtetésekor nem folyik ki víz.	A motor nem működik	Általános kikapcsolás	Általános kapcsoló bekapcsolása
		Lemerült akkumulátor	Cserélje ki vagy töltsse fel
		Eltömődött szivattyú	Kapcsolatfelvétel a szervizközponttal
		Eltört kábel	Kapcsolatfelvétel a szervizközponttal
		Motorhiba	Kapcsolatfelvétel a szervizközponttal
	Motoros munkák	Eltömődött fűvóka	Tiszta
		Eltömődött tartályszűrő	Tiszta
		Eltömődött fogantyúszűrő	Tiszta
		Hibás szivattyú	Kapcsolatfelvétel a szervizközponttal
Kevés víz jön ki a fogantyúkar megnyomásakor	Nyomásszabályozó minimumon	Emelje fel a szabályozót	
	Koszos fűvókaszűrő	Tiszta	
	Piszkos fogantyúszűrő	Tiszta	
	Hibás szivattyú	Kapcsolatfelvétel a szervizközponttal	
	Koszos fűvóka	Tiszta	
Az akkumulátor működési ideje nem a vártak megfelelően alakul	Alacsonyabb munkaidő	Az akkumulátor nincs teljesen feltöltve	Töltsse fel az akkumulátort
		Hibás akkumulátortöltő	Cserélje ki a címet.
		Lemerült akkumulátor	Cserélje ki a címet.
	Nincs kitartás	Eltört kábel	Kapcsolatfelvétel a szervizközponttal
		Hibás akkumulátortöltő	Javítás vagy csere
		Lemerült akkumulátor	Cserélje ki a címet.

8. ÚTMUTATÓK A LESZERELÉSRE ÉS A ÁRTALOMBA HOZATALRA

A permetezőgép szétszereléséhez a hatályos törvények szerint kell eljárni, szükség esetén kapcsolatba kell lépni az anyagok ártalmatlanítására szakosodott vállalatokkal.

A permetező nem veszélyes anyagokból készült:

- Műanyag és szintetikus anyagok;
- Vasfémek (acél) és nem vasfémek (alumínium-réz-réz);
- Elektromos akkumulátor

9. GARANCIA

24 hónap garancia magánfelhasználóknak és 12 hónap garancia professzionális felhasználóknak. A garancia az alapvető alkatrészekre vonatkozik, beleértve a Li-akkumulátort, a töltőt, a motort és a sebességváltó mechanizmust.

Az alábbi feltételek érvénytelenítik a garanciát:

- Minden rendellenes művelet
 - A termék karbantartása nem a karbantartási utasításnak megfelelően történt.
 - Termék módosítások
- Bármilyen kár, még akkor is, ha tévedésből történt
- Az amatőr javítás után megrongálódott.
 - A természet okozta károk
- Akkumulátor nem a kért frekvenciával töltődik fel.
- A normál működés során elhasználódó alkatrészek nem tartoznak a garancia hatálya alá.

A garancia csak azokra a termékekre érvényes, amelyeket a vásárlástól számított 30 napon belül regisztráltak a weboldalon keresztül.

Aktiválja az Originale Volpi új termékére vonatkozó garanciát weboldalunkon keresztül:



A vevőnek meg kell őriznie az értékesítési dokumentum (nyugta, számla) és a garanciális regisztráció másolatát is: e dokumentumok egy példányát a javítandó géppel együtt át kell adnia a Kereskedőnek vagy a hivatalos ügyfélszolgálatnak. Ezen dokumentumok hiányában a gépet minden esetben garancián kívülinek kell tekinteni.

10. CE-MEGFELELŐSÉGI NYILATKOZAT Az eredeti szöveg fordítása

HU	A vállalat Davide e Luigi Volpi S.p.A. Via San Rocco, 10 - 46040 Casalromano (MN) ITALIA KIJELENTI, HOGY A GÉP	CE
Típus:	ELEKTROMOS PERMETEZŐGÉP	
Kód:	23VBE12 - 23VBE16 - 23VBC12 - 23VBC16 - 23VBB12 - 23VBB16 - 23VBB12 - 23VBB16	
MEGFELEL A VONATKOZÓ KÖZÖSSÉGI HARMONIZÁCIÓS JOGSZABÁLYOKNAK: 2006/42/EK IRÁNYELV Gépekről szóló irányelv 2014/30/UE IRÁNYELV Elektromágneses összeférhetőség DIRETTIVA 2009/127/CE Peszticidek kijuttatására szolgáló gépek		
Hivatkozás a vonatkozó harmonizált szabványokra vagy más műszaki előírásokra való hivatkozás. amelyre vonatkozóan megfelelőségi nyilatkozatot tesznek: UNI EN ISO 12100:2010 - UNI EN ISO 19932-1:2013 - UNI EN ISO 19932-2:2013 - EN 61000-6-1:2007 EN 61000-6-3:2007 - EN 61000-3-2:2014 - EN 61000-3-3:2013		
A műszaki dokumentáció létrehozására jogosult személy:		
Név:	Davide e Luigi Volpi S.p.A.	
Lakóhely:	Via San Rocco 10 - 46040 Casalromano (MN) Italia	
A jelen megfelelőségi nyilatkozatot a gyártó kizárólagos felelőssége mellett adjuk ki. Casalromano, 2023. február 1. A jogi képviselő Eligio Volpi		



Davide e Luigi Volpi S.p.A.

Via San Rocco, 10 - 46040 Casalromano (MN) Italy

www.volpioriginale.it - info@volpioriginale.it

YLB23VBE12-16_0-Liretto d'uso V-Black VITA