



Daide e Luigi Volpi S.p.A.
Via San Rocco,10 - 46040 Casalromano (MN) - Italia
Tel. +39 0376.76009 - 76012 Fax. +39 0376.76408
www.volpioriginale.it
E-mail - info@volpioriginale.it

COMPANY WITH QUALITY SYSTEM
MANAGEMENT CERTIFIED BY ICIM
= ISO 9001 =

PULVERIZATOR ELECTRIC DE PRECOMPRIMARE

V_BLACK PROTON

MANUALUL UTILIZATORULUI



ATENȚIE: CITIȚI CU ATENȚIE MANUALUL DE UTILIZARE ÎNAINTE DE UTILIZARE

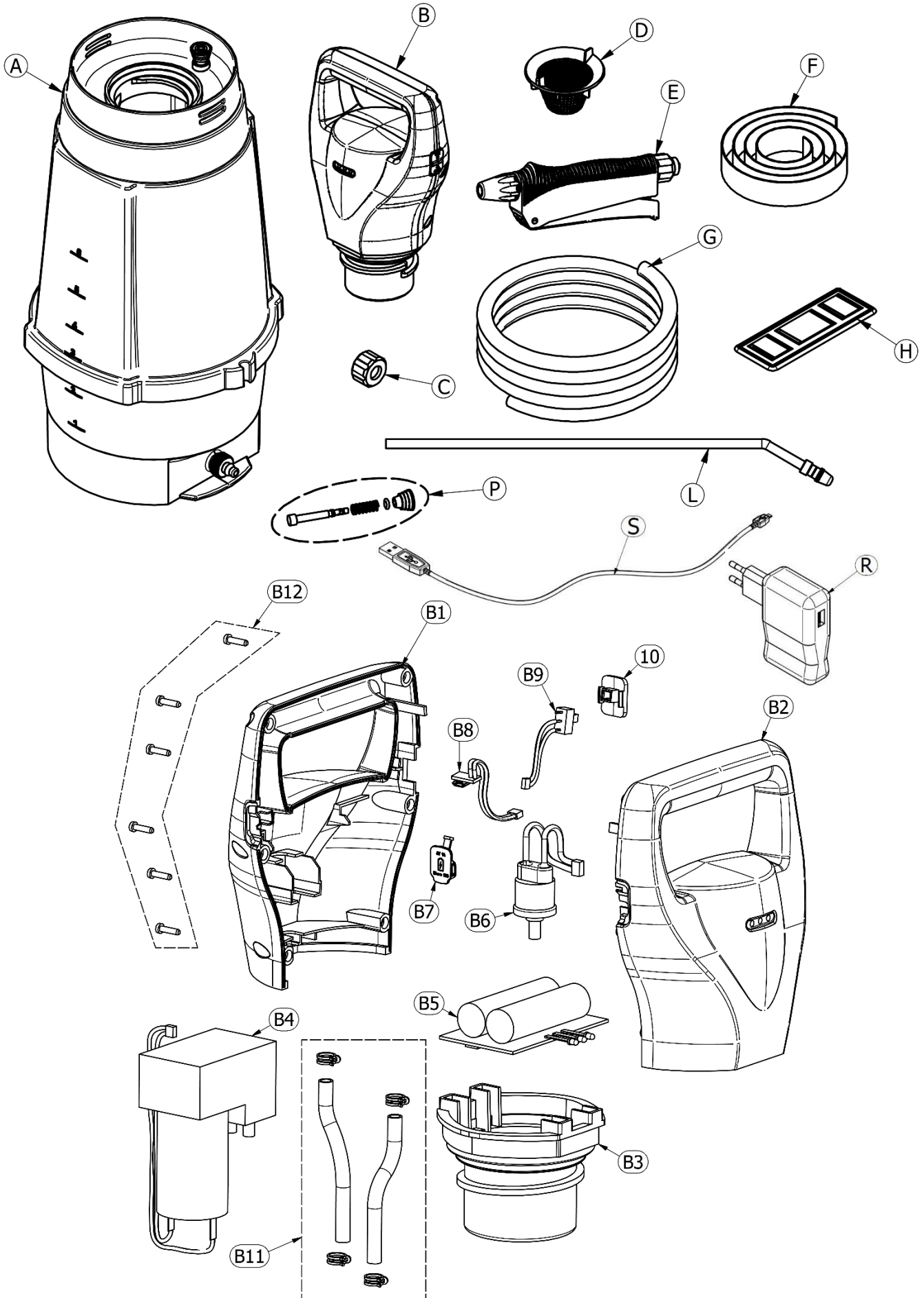

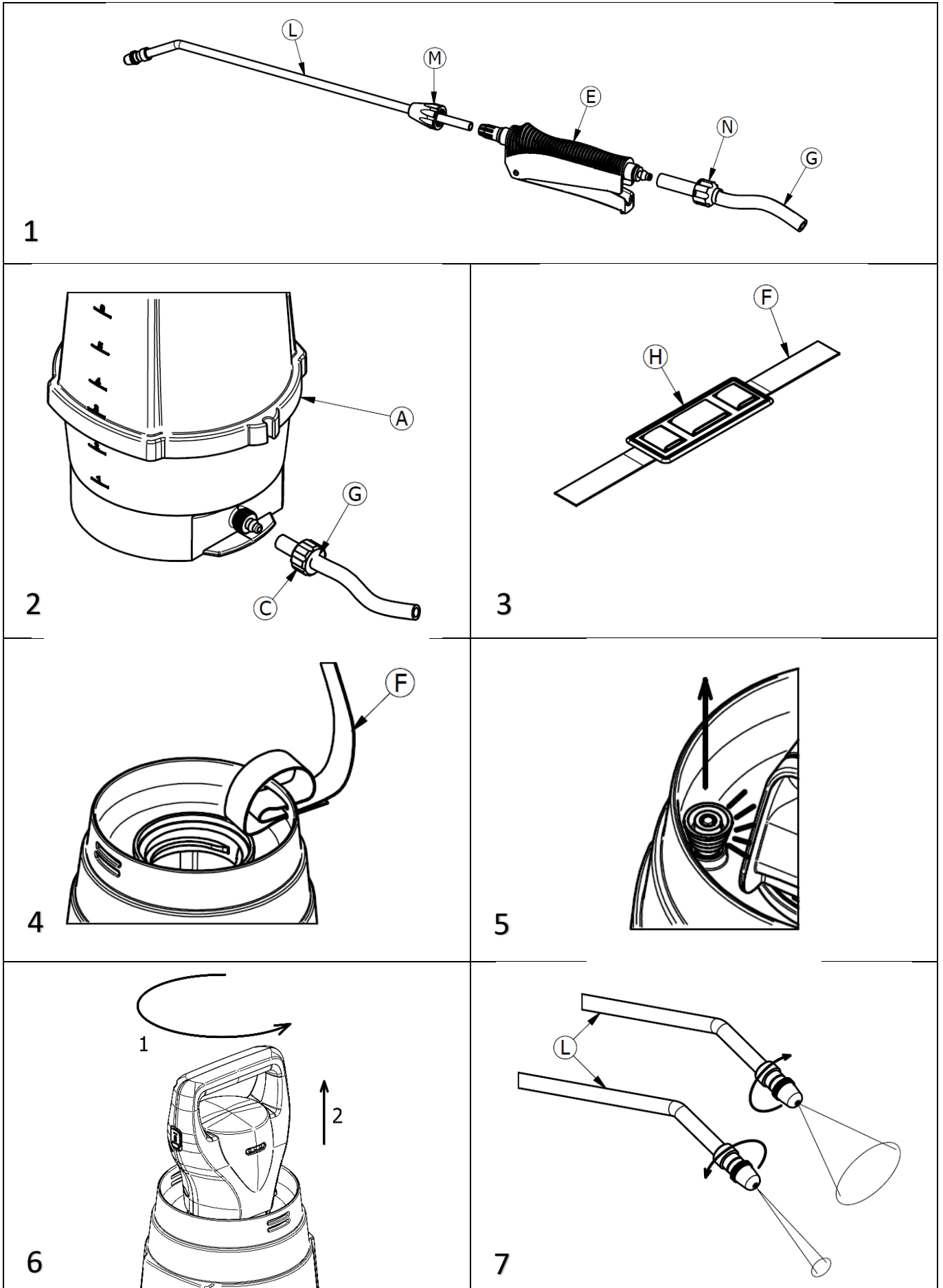

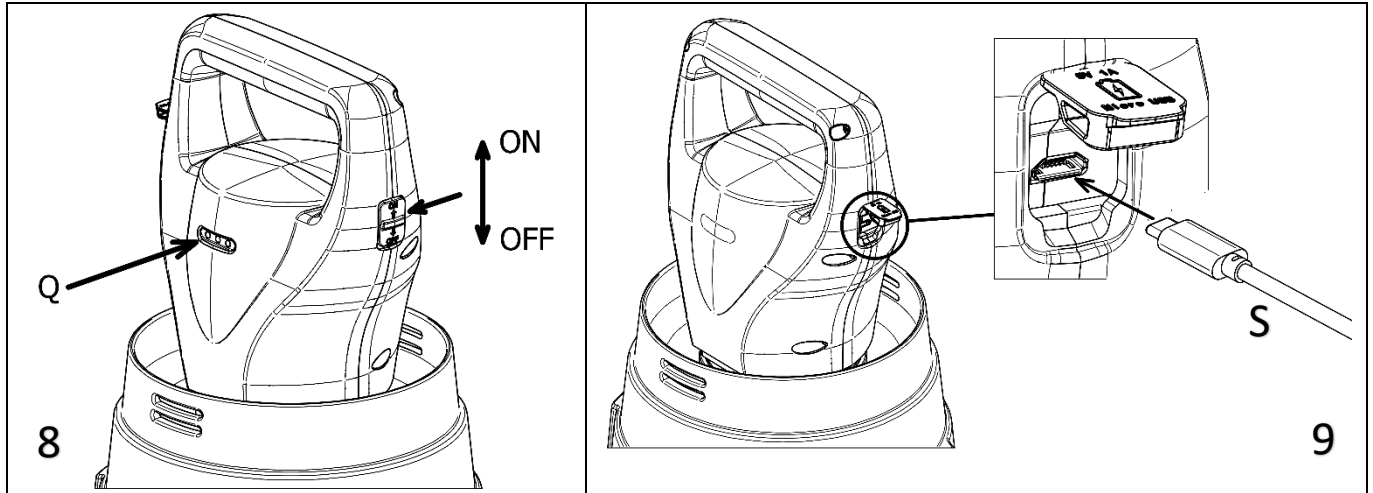

**SIMBOLURI DE
 SIGURANȚĂ ÎN MAREA BRITANIE**

	UK - Citiți cu atenție manualul de instrucțiuni.		UK - Nu lăsați aparatul în apropierea unor surse de căldură.
	UK - Purtați mănuși de protecție.		RO - Nu lăsați aparatul expus la îngheț.
	UK - Folosiți protecție corporală.		UK - Utilizați aparatul numai între +1°C și +40°C.
	UK - Utilizați protecții respiratorii		Marea Britanie - Distanța minimă între aparat și alte persoane este de 3 m.
	UK - Purtați ochelari de protecție.		Regatul Unit - marcajul "CE". A se vedea declarația de conformitate CE.
	UK - Nu pulverizați spre oameni sau animale.		UK - Nu aruncați bateria în foc, unde ar putea exploda.
	UK - A nu se utiliza cu solvenți, uleiuri sau produse inflamabile.		UK - Nu dezamblați bateria
	Marea Britanie - A nu se depozita împreună cu deșeurile menajere		UK - Baterie Li-on. Nu aruncați la gunoierul menajer

ENGLEZĂ Traducere a instrucțiunilor originale

REZUMAT

1. DESCRIEREA MANUALULUI	5
2. DESCRIEREA PULVERIZATORULUI	5
3. INSTRUCȚIUNI GENERALE	6
4. INSTRUCȚIUNI DE TRANSPORT ȘI MANIPULARE	7
5. INSTRUCȚIUNI DE UTILIZARE	7
6 ÎNTREȚINERE.....	9
7 PROBLEME - CAUZE - SOLUȚII	9
8 INSTRUCȚIUNI DE DEZMONTARE ȘI ELIMINARE.....	10
9 MANUALUL PIESELOR DE SCHIMB	10
10 GARANȚIE	10
11 DECLARAȚIE DE CONFORMITATE CE TRADUCEREA TEXTULUI ORIGINAL	11

INTRODUCERE

Felicitățile noastre pentru alegerea făcută. Caracteristicile principale ale pulverizatoarelor noastre electrice sunt calitatea înaltă a pieselor și durata de viață îndelungată a acestora. Acestea au fost studiate pentru a rezista la orice condiții meteorologice și garantează o eficacitate maximă cu cea mai mică risipă de energie. La fel ca toate celelalte produse ale noastre, acest pulverizator a trecut prin teste exacte și precise; dacă este utilizat conform instrucțiunilor de mai jos, vă va satisface nevoile timp de mulți ani, iar un serviciu de piese de schimb foarte fiabil vă va oferi posibilitatea de a face reparații cu piese originale pentru o perioadă lungă de timp.

1. DESCRIEREA MANUALULUI

1.1. INTRODUCERE

Vă rugăm să studiați cu mare atenție acest manual de instrucțiuni înainte de orice reglare, utilizare, întreținere sau orice altă operațiune imaginabilă a/pe pulverizatorului.

O utilizare corectă a pulverizatorului și o întreținere eficientă și rațională vă permit să păstrați pulverizatorul în cele mai bune condiții de lucru, fără a-i reduce eficacitatea și siguranța.

Prezentul manual de instrucțiuni a fost întocmit în conformitate cu indicațiile incluse în ANEXA I la DIRECTIVA 2006/42/CE privind mașinile" și este considerat parte integrantă și esențială a pulverizatorului.

Acest manual trebuie să fie păstrat în apropierea pulverizatorului și gata de consultare; trebuie păstrat împreună cu pulverizatorul pe toată durata de viață a acestuia, de la testul de pornire până la demontarea finală.

1.2. SCOPURILE ȘI LIMITELE MANUALULUI

Acest manual este destinat utilizării de către:

- Descrieți funcționarea și condițiile de utilizare a pulverizatorului.
- Prezența principalelor caracteristici tehnice ale pulverizatorului.
- Furnizați instrucțiuni corecte de utilizare.
- Subliniați riscurile potențiale și/sau posibilele situații periculoase.
- Furnizarea de instrucțiuni pentru întreținere și reparații.
- Permite înțelegerea posibilelor probleme operaționale și a modului de rezolvare a acestora.

Pe lângă respectarea instrucțiunilor cuprinse în acest manual, utilizarea pulverizatorului depinde de respectarea tuturor normelor de siguranță în vigoare.

2. DESCRIEREA PULVERIZATORULUI

2.1. CARACTERISTICI TEHNICE

Pulverizatorul "V_PROTON" trebuie să fie utilizat numai cu produse aprobate de autoritățile care reglementează produsele fitosanitare, iar soluțiile lichide distribuite nu trebuie să depășească temperatura de 40°C.

AVERTISMENT: nu utilizați pulverizatorul cu pesticide.

Compresor	diafragmă
Baterie reîncărcabilă cu litiu	2 celule 3,7V DC 2,6 Ah
Duză conică reglabilă	DA
Presiunea de lucru	0 ÷ 2 bar
Livrare	Până la 1,40 lt. /min
Litri livrabili pentru fiecare încărcare a bateriei	Până la 45
Capacitatea rezervorului	7 lts
Greutate netă fără lance	1,90 kg
Greutate cu rezervorul plin	8,90 kg
Greutate brută cu ambalaj	2,35 kg
Port de încărcare a bateriei	Micro USB
Încărcător de baterii USB	100-240VAC 5VDC 1A

2.2. CONDIȚII DE MEDIU PERMISE

Condițiile de mediu în care poate funcționa pulverizatorul sunt: Temperatura: 5÷40° C; Umiditate: 0÷70% (fără condens). De asemenea, este necesar ca pulverizatorul să fie pus la adăpost de intemperii, de razele soarelui și de frig, într-un loc curat și uscat.

AVERTISMENT: PULVERIZATORUL NU ESTE ADECVAT PENTRU A FI UTILIZAT ÎN MEDII CU RISC DE EXPLOZIE.

2.3. ZGOMOT ȘI VIBRAȚII

Vibrațiile și zgomotele produse în timpul utilizării pulverizatorului sunt cu mult sub pragul de deranjament prevăzut de lege și nu pot provoca daune operatorului (nivel de presiune acustică la suprafață <70dBa; vibrații mașină <2,5m/s²).

3. INSTRUCȚIUNI GENERALE

3.1. AVERTISMENTE ȘI ATENȚIONĂRI DE SIGURANȚĂ CARE TREBUIE RESPECTATE

În ciuda avertismentelor adoptate, pulverizatorul poate implica situații periculoase și riscuri potențiale în zona de lucru. Este necesar să se analizeze cu atenție prezența potențială a acestor situații periculoase și riscuri pentru a asigura proceduri de lucru sigure, reguli de comportament adecvate și pentru a planifica dispozitive de protecție individuale.

- ÎN TIMPUL UTILIZĂRII PULVERIZATORULUI, OPERATORUL TREBUIE SĂ RESPECTE PROCEDURILE DE LUCRU ÎN CONDIȚII DE SIGURANȚĂ ȘI SĂ RESPECTE NORMELE ȘI REGLEMENTĂRILE PRIVIND SECURITATEA.
- Nu utilizați produse ale căror caracteristici toxicologice sunt necunoscute. Folosiți exclusiv produse autorizate de Ministerul Sănătății Publice, respectând cu atenție toate instrucțiunile înscrise pe ambalaj.
- Pentru copii, adolescenți și femei însărcinate este strict interzisă utilizarea pulverizatorului.
- Nu utilizați în caz de oboseală, boală sau sub efectul alcoolului, drogurilor sau medicamentelor care pot afecta starea fizică și psihică.
- Nu pulverizați solvenți, acizi și lichide inflamabile.
- Purtați întotdeauna haine și dispozitive de protecție, pentru a evita orice contact cu produse nocive și toxice:
 - Protecția mâinilor
 - Protecția corpului
 - Protecția respiratorie
 - Protecția ochilor
- Evitați cu grijă să respirați vaporii sau picăturile de soluție chimică: în caz de contact accidental sau de inhalare apelați la medic.
- Nu mâncați și nu fumați în timpul utilizării pulverizatorului.
- Utilizați pulverizatorul în zone bine aerisite și luminate, nu în zone vântoase sau umbrite.
- Nu utilizați pulverizatorul împotriva vântului.
- Folosiți pulverizatorul la cel puțin 6 m de oameni sau animale.
- Țineți pulverizatorul departe de copii și de animalele de companie; nu pulverizați în apropierea acvariiilor de pești.
- Nu consumați fructele sau legumele tratate înainte de data prevăzută de producătorul produsului chimic și, în orice caz, spălați-le cu mare grijă.
- Nu se presurizează cu ajutorul dispozitivelor sub presiune.
- Nu dispersați soluțiile chimice rămase în mediul înconjurător.
- După utilizarea pulverizatorului, spălați-vă cu grijă mâinile, fața și hainele.
- Nu lăsați pulverizatorul afară în condiții meteorologice nefavorabile.

- Utilizatorul este responsabil pentru faptul că pulverizatorul este menținut în condiții optime de funcționare, astfel încât acesta să poată funcționa în mod corespunzător și sigur. Piese și accesoriile echipamentului trebuie înlocuite atunci când acestea nu mai asigură o funcționare corectă a pulverizatorului.

3.2. INTERDICȚII

- Este interzisă utilizarea pesticidelor
- Este interzisă modificarea pieselor pulverizatorului.
- Este interzisă aplicarea de dispozitive sau accesorii la pulverizator fără autorizația DAVIDE E LUIGI VOLPI S.P.A.
- Este interzisă utilizarea de solvenți, cum ar fi alcoolul, solvenții pe bază de benzină sau diluant, pentru curățarea pulverizatorului.

4. INSTRUCȚIUNI DE TRANSPORT ȘI MANIPULARE

Transportul pulverizatorului trebuie efectuat cu toate precauțiile necesare pentru a evita deteriorarea acestuia.

Când transportați pulverizatorul, asigurați-vă că întrerupătorul de pornire/oprire este întotdeauna oprit.

În timpul transportului, rezervorul trebuie să fie întotdeauna gol sau, dacă nu este posibil, să fie fixat în siguranță pentru a evita scurgerile accidentale de lichid.

În timpul transportului și depozitării, nu puneți pulverizatorul pe sau sub alte materiale.

Atunci când deplasați pulverizatorul, se recomandă evitarea loviturilor, care ar putea deteriora produsul.

5. INSTRUCȚIUNI DE UTILIZARE

5.1. SETAREA PULVERIZATORULUI

- Deșurubați inelul M de pe mânerul E și introduceți-l în lancea L.
- Introduceți lancea în partea de început a mânerului E.
- Strângeți inelul M de pe mânerul E (fig. 1).
- Deșurubați inelul N de pe mânerul E și introduceți-l în conducta G.
- Se lipește complet vârful țevii G de suportul de cauciuc al mânerului E.
- Strângeți până la capăt inelul N de pe mânerul E (fig.1).
- Introduceți inelul C pe conducta G.
- Introduceți complet vârful țevii G pe suportul de cauciuc al rezervorului A.
- Strângeți până la capăt inelul C de pe rezervorul A (fig. 2).
- Introduceți cureaua de umăr în fantele din teaca H (fig. 3).
- Introduceți vârful curelei F în fantele rezervorului A, așa cum se arată în imagine (fig. 4).
- Porniți pulverizatorul cu ajutorul comutatorului pornit/oprit plasat pe capul pulverizatorului (fig.8).
- Verificați nivelul de încărcare a bateriei prin intermediul ledurilor Q de pe capul pulverizatorului (fig.8).
- Nr. 3 led aprins = încărcare 100% a bateriei
- Nr. 2 led aprins = încărcarea bateriei 50 %
- Nr. 1 led aprins = încărcare baterie 20%.
- Nr. 0 led aprins = baterie descărcată
- Dacă bateria este descărcată, urmați pașii descriși în secțiunea 6.2.
- Opriți pulverizatorul

5.2 UMLEREA REZERVORULUI

Pregătiți soluția într-un recipient specific.

Trageți de butonul supapei de evacuare a presiunii (fig. 5) pentru a vă asigura că rezervorul nu este sub presiune și că supapa funcționează în mod regulat.

Deșurubați capul B și scoateți-l din rezervor.

Se toarnă soluția preparată cu ajutorul filtrului D până la maximum 7 litri.

Înșurubați ferm capul pe rezervor.

AVERTISMENT:

Nu pregătiți soluția în rezervorul pulverizatorului, ci într-un recipient separat.

Nu turnați soluția în rezervor fără a utiliza filtrul.

5.3 POZIȚIONAREA PULVERIZATORULUI

Așezați pulverizatorul pe o suprafață plană și la o înălțime corespunzătoare pentru a facilita punerea curelelor de umăr reglate anterior.

5.4 PORNIREA PULVERIZATORULUI

- Porniți pulverizatorul cu ajutorul comutatorului pornit/oprit plasat pe capul pulverizatorului pentru a porni compresorul.
- Așteptați ca compresorul să se oprească automat când este atinsă presiunea maximă de funcționare.
- Luați lancia și întoarceți-o spre zona de pulverizare.
- Pentru a pulveriza, utilizați mânerul E

- Când maneta mânerului este eliberată, pulverizarea se oprește.
- Atunci când presiunea din interiorul rezervorului scade, compresorul va porni automat, garantând întotdeauna presiunea de pulverizare corectă.
- La sfârșitul lucrului, opriți pulverizatorul cu ajutorul întrerupătorului de pe capul pulverizatorului (fig. 8).

AVERTISMENT: Nu lăsați niciodată pulverizatorul să funcționeze când rezervorul este gol.

AVERTISMENT: Când bateria se descarcă, trebuie să o reîncărcați complet.

Reîncărcați complet bateria înainte de a depozita pulverizatorul pentru o perioadă lungă de timp.

5.5 REGLAREA DUZEI

Acest pulverizator este furnizat cu o duză conică reglabilă.

Înșurubând sau deșurubând partea finală a duzei, este posibil să se regleze diametrul jetului "trandafir" până când se obține "jetul".

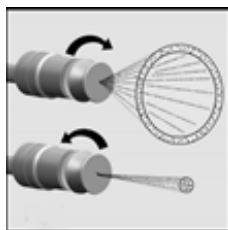

DUZĂ REGLABILĂ		
Presiune (bar)	Litri / min. "ROSE"	Litri / min. "JET"
1	0,23	1,06
2	0,32	1,46

5.6 OPERAȚIUNI CARE TREBUIE EFECTUATE LA TERMINAREA LUCRĂRILOR

Asigurați-vă că întrerupătorul de pe capul pompei (fig. 8) se află în poziția OFF.

Menținând pulverizatorul în poziție verticală, activați supapa de descărcare a presiunii (fig. 5) și depresurizați complet rezervorul. Deșurubați și scoateți capul.

Turnați lichidul rămas într-un recipient specific și clătiți cu grijă partea internă a rezervorului și furtunul, lăsând să curgă apă rece curată prin lance.

Verificați dacă apa folosită pentru clătire a ieșit complet.

Curățați mânerul folosind o cârpă umedă, fără a-l înmuia în apă.

Deschideți mânerul și verificați periodic dacă filtrul este integru și curat.

Îndepărtați din rezervor orice materiale sau obiecte care ar putea deteriora pulverizatorul.

Purtați haine și dispozitive de protecție în timpul acestor activități.

AVERTISMENT: Nu dispersați apa de clătire și nici soluția rămasă în mediul înconjurător; se recomandă pentru a turna toate aceste lichide în canalizări specifice, adecvate pentru purificarea și drenarea apei.

Opriți întotdeauna întrerupătorul general după fiecare utilizare.

Țineți pulverizatorul departe de accesul copiilor, protejat de razele soarelui și de temperaturile scăzute și cu bateria complet încărcată.

5.7 SCHIMBAREA LICHIDULUI DIN REZERVOR

În cazul în care este necesară o schimbare a lichidului din interiorul rezervorului, urmați instrucțiunile de la punctul 5.6 și, ulterior, instrucțiunile de la punctul 5.2.

6 ÎNTREȚINERE

6.1 INTRODUCERE

O utilizare corectă a pulverizatorului și o întreținere regulată sunt necesare pentru a menține pulverizatorul în cele mai bune condiții de funcționare, eficacitate și siguranță.

Utilizați exclusiv piese de schimb originale.

6.2 REÎNCĂRCAREA BATERIEI

Pulverizatorul este alimentat de o baterie, reîncărcabilă prin intermediul unui cablu USB conectat la portul Micro USB amplasat pe capul pulverizatorului (fig. 9).

Portul Micro USB este protejat de un capac adecvat.

AVERTISMENT: În timpul operațiunilor de reîncărcare, respectați procedurile de lucru sigure și respectați cu atenție regulile generale de siguranță.

Pentru a reîncărca bateria, urmați aceste instrucțiuni:

- Opriți întrerupătorul general
- Deschideți capacul portului Micro USB.
- Conectați cablul USB S al sursei de alimentare R la portul Micro USB amplasat la capul pulverizatorului.
- Odată ce procesul de reîncărcare a început, toate luminile LED clipeșc secvențial. Când toate cele 3 leduri sunt aprinse, reîncărcarea este aproape completă.
- Pentru a reîncărca complet bateria, aveți nevoie de 4,5-5 ore.
- După ce reîncărcarea este finalizată, puneți din nou capacul pe portul Micro USB.
- În timpul perioadelor lungi de inactivitate, verificați dacă întrerupătorul general este oprit.

Durata de viață a bateriei depinde în principal de respectarea unor reguli importante:

- Nu creați un scurtcircuit.
- Reîncărcați-l imediat, cu întrerupătorul general pornit/oprit închis și respectând timpul necesar de încărcare.
- Nu porniți pulverizatorul în timpul fazelor de încărcare.
- Depozitați întotdeauna pulverizatorul cu întrerupătorul general oprit.
- După reîncărcarea completă, mențineți pulverizatorul între 5 și 40° C.
- În caz de stocare îndelungată sau de neutilizare, **reîncărcați bateria la fiecare patru luni.**

7 PROBLEME - CAUZE - SOLUȚII

PROBLEME		CAUZE POSIBILE	SOLUȚII
Când porniți întrerupătorul pulverizatorului, nu iese apă.	Motorul nu funcționează	Baterie descărcată	Reîncărcare
		Pulverizator blocat	Contactați centrul de service
		Cablu rupt	Contactați centrul de service
		Defecțiune motor	Contactați centrul de service
	Lucrări cu motor	Duză înfundată	Curat
		Filtru de mâner înfundat	Curat
Pulverizator defect		Contactați centrul de service	
Când porniți întrerupătorul pulverizatorului, iese puțină apă.	Pulverizator defect	Contactați centrul de service	
	Duză murdară	Curat	
Timpul de lucru al bateriei nu este cel așteptat	Timp de lucru mai scurt	Bateria nu este complet încărcată	Reîncărcați bateria
	Fără rezistență	Cablu rupt	Contactați centrul de service



8 INSTRUCȚIUNI PENTRU DEZMONTARE ȘI ELIMINARE

Pentru a demonta pulverizatorul, este necesar să se opereze în conformitate cu legile în vigoare, contactând, dacă este necesar, companii specializate în eliminarea materialelor.

Pulverizatorul este fabricat din materiale nepericuloase:

- Materiale plastice și sintetice;
- Metale de fier (oțel) și metale neferoase (aluminiu-alamă-cupru);
- Baterie Li-ion

9 MANUAL DE PIESE DE SCHIMB

Ref.	Codul articolului	Descriere	Bucăți în fiecare pachet
A	19KPR010	REZERVOR COMPLET V-NEGRU PROTON	1
B	19PRE010	CAP ELECTRIC V-NEGRU PROTON	1
C	PL01D01	ROATĂ 1/2" D13,0 NY NEGRU	1
D	3350/13	SITĂ DE PLASTIC D.69	1
E	163R	CLIC PE MÂNERUL D.8	1
F	3350/8A	NEGRU CUREA DE UMĂR 25X1200	1
G	PVC120	Furtun de plastic RET PVC 8x13x1200 NEGRU	1
H	92/4GU25	Teacă 130x50 CM pentru curea 25	1
L	927R1	ALL. TIJĂ CM.40 CURBĂ C/MINIGET PENTRU PULVERIZARE.	1
P	19KPR030	GRUPUL DE VALVE	1
S	WCAB11	CABLU NEGRU USB-MICRO USB NEGRU	1
R	WCBLI1A	ÎNCĂRCĂTOR DE BATERII 100-240VAC 5VDC 1A USB	1
B1	19PRE011	CAP STÂNGA V-NEGRU PROTON NEGRU	1
B2	19PRE012	CAP DREAPTA V-NEGRU PROTON NEGRU	1
B3	19PRE013	CAP DE ARBORE V-NEGRU PROTON NEGRU	1
B4	19PRE014	ELECTRIC PUMP PORT 20 Lt-MIN PRESS MAX 2,5 BAR	1
B5	19PRE015	PLACĂ ELECTRICĂ CU 2 BATERII CU LITIU V- NEGRU PROTON	1
B6	19PRE016	PRESOSTAT 1,5 - 2 BAR PENTRU V-BLACK PROTON	1
B7	19PRE017	CAPAC PENTRU MICRO USB V-BLACK PROTON	1
B8	19PRE018	PRIZĂ MICRO USB COMPLETĂ CU CABLARE V-NEGRU PROTON	1
B9	19PRE019	ÎNTRERUPĂTOR GENERAL ON-OFF CU CABLARE V-NEGRU PROTON	1
B10	19PRE020	CAPACUL ÎNTRERUPĂTORULUI ON-OFF V-NEGRU PROTON	1
B11	19PREK2	KIT DE FURTUNURI ȘI CLEME PENTRU V-BLACK PROTON	1
B12	19PREK3	KIT DE ȘURUBURI PENTRU V-BLACK PROTON	1

10 GARANȚIE

Garanție de 24 de luni pentru utilizatorii privați și de 12 luni pentru utilizatorii profesioniști. Aceasta acoperă piesele principale, inclusiv bateria Li, încărcătorul, motorul și mecanismul de transmisie.

Următoarele condiții invalidează garanția:

- Orice operațiune anormală
-Produsul nu este întreținut conform instrucțiunilor de întreținere.
- Modificări ale produsului
- Orice daune, chiar dacă au fost făcute din greșeală
- Deteriorată după o reparație amatoricească.
- Daune cauzate de natură
- Bateria nu este reîncărcată cu frecvența solicitată
- Componentele supuse uzurii în timpul funcționării normale nu sunt acoperite de garanție.

Garanția este valabilă numai pentru produsele care au fost înregistrate prin intermediul site-ului web în termen de 30 de zile de la data achiziției.

Pentru mai multe informații, puteți scrie la



Davide e Luigi Volpi S.p.A.
Via San Rocco,10 - 46040 Casalromano (MN) - Italia
Tel. +39 0376.76009 - 76012 Fax. +39 0376.76408
www.volpioriginale.it
E-mail - info@volpioriginale.it

**COMPANY WITH QUALITY SYSTEM
MANAGEMENT CERTIFIED BY ICIM
= ISO 9001 =**

info@volpioriginale.it

Activați garanția pentru noul dumneavoastră produs Originale Volpi prin intermediul site-ului nostru:

<http://www.volpioriginale.it/garanzia/>



De asemenea, cumpărătorul trebuie să păstreze o copie a documentului de vânzare (chitanță, factură) și a înregistrării în garanție: o copie a acestor documente trebuie să fie înmănată dealerului sau Serviciului Clienți Autorizat împreună cu mașina care urmează să fie reparată. În absența acestor documente, mașina va fi considerată în orice caz în afara garanției.

11 DECLARAȚIE DE CONFORMITATE CE Traducerea textului original

RO	Compania Davide e Luigi Volpi S.p.A. Via San Rocco, 10 - 46040 Casalromano (MN) ITALIA	CE
DECLARĂ CĂ MAȘINA		
Denumire:	PULVERIZATOR ELECTRIC	
Tip:	V-BLACK PROTON	
Model:	19SME	
ESTE ÎN CONFORMITATE CU LEGISLAȚIA COMUNITARĂ DE ARMONIZARE RELEVANTĂ: DIRECTIVA 2006/42/CE Directiva Mașini DIRECTIVA 2014/30/UE Compatibilitate electromagnetică		
Trimiterea la standardele armonizate relevante utilizate sau trimiteri la alte specificații tehnice pentru care se declară conformitatea: UNI EN ISO 12100:2010 - EN55014-1:2017 - EN55014-2:2015		
Persoană autorizată să întocmească documentația tehnică:		
Numele:	Davide e Luigi Volpi S.p.A.	
Reședința:	Via San Rocco 10 - 46040 Casalromano (MN) Italia	
Prezenta declarație de conformitate este emisă pe răspunderea exclusivă a producătorului.		
Casalromano, 30 aprilie 2020		Reprezentantul legal Eligio Volpi



Davide e Luigi Volpi S.p.A.
Via San Rocco,10 - 46040 Casalromano (MN) - Italia
Tel. +39 0376.76009 - 76012 Fax. +39 0376.76408
www.volpioriginale.it
E-mail - info@volpioriginale.it

COMPANY WITH QUALITY SYSTEM
MANAGEMENT CERTIFIED BY ICIM
= ISO 9001 =



Davide e Luigi Volpi S.p.A.

Via San Rocco, 10 - 46040 Casalromano (MN) Italia

www.volpioriginale.it - info@volpioriginale.it