

Davide e Luigi Volpi S.p.A.
Via San Rocco, 10
46040 CASALROMANO MN
ITALIA



COMPANY WITH QUALITY SYSTEM
MANAGEMENT CERTIFIED BY ICIM
= ISO 9001 =

Legatralci elettronica
Electronic Tying Machine
Elektronische Bindemaschine
Электрическое обвязывающее устройство
Atadora eléctrica
Attacheur électronique

KV5



Manuale d'uso - User's Manual – Handbuch - Руководство пользователя -

Manual del usuario – Manuel d'utilisateur

Legatralci elettronica <i>Manuale d'uso</i>	ITALIANO <i>Pagina 2</i>
Electronic Tying Machine <i>User Manual</i>	ENGLISH <i>Page 25</i>
Elektronische Bindemaschine <i>Handbuch</i>	DEUTSCH <i>Seite 46</i>
Электронный инструмент для подвязки <i>Руководство пользователя</i>	Русский <i>Страница 69</i>
Atadora eléctrica <i>Manual del usuario</i>	ESPAÑOL <i>Página 91</i>
Attacheur électronique <i>Manuel d'utilisateur</i>	FRANÇAIS <i>Page 113</i>

ITALIANO – Istruzioni originali



ATTENZIONE: LEGGERE ATTENTAMENTE TUTTE LE PAGINE E LE ILLUSTRAZIONI PRIMA DI UTILIZZARE L'UTENSILE PERLA PRIMA VOLTA

Indice

1. Informazioni di sicurezza:	3
2. Simboli di sicurezza:	3
3. Informazioni generali di sicurezza per utensili elettrici :	4
4. Istruzioni speciali di sicurezza	6
5. Destinazione d'uso.....	9
6. Descrizione della funzione	9
7. Panoramica dello strumento.....	12
8. Specifiche tecniche	12
9. Lista componenti.....	13
10. Ricarica della batteria	13
11. Ambiente di lavoro.....	14
12. Assemblaggio iniziale.....	14
13. Procedura di lavoro.....	17
14. Attenzione.....	18
15. Pulizia e manutenzione.....	19
16. Rimessaggio	21
17. Smaltimento.....	21
18. Ricambi.....	22
19. Garanzia	22
20. Risoluzione dei problemi	23
21. Dichiarazione di conformità.....	24

1. Informazioni di sicurezza:



Prima di utilizzare la macchina per la prima volta leggere attentamente questo manuale di istruzioni per la propria sicurezza e per la sicurezza altrui. Conservare il manuale in un posto sicuro e metterlo a disposizione di ogni eventuale nuovo proprietario in modo da assicurare che le informazioni qui presenti siano sempre disponibili.

2. Simboli di sicurezza:

Questa sezione include le indicazioni di sicurezza per l'utilizzo di questa macchina.

2.1 Simboli presenti nel manuale :



Simbolo di pericolo



Rischio di sezionamento
o ferimento grave



Superficie calda



Simbolo di istruzioni



Leggere attentamente
il manuale di istruzioni



Indossare guanti protettivi



Indossare occhiali protettivi



Indossare scarpe protettive
con suola anti scivolo



Non utilizzare la macchina in caso
di pioggia o su rami bagnati



Non buttare tra i rifiuti domestici

2.2 Simboli sulla batteria :



Li-ion Batteria agli ioni di Litio, non buttare tra i rifiuti domestici



Non disassemblare la batteria



Non esporre la batteria a fiamme, potrebbe esplodere



La batteria può essere ricaricata e riciclata. Le batterie dismesse devono essere raccolte nel rispetto dell'ambiente

2.3 Simboli sul caricabatteria:



Indicazione di pericolo



Classe di isolamento II



Utilizzare il caricabatterie solo in ambienti chiusi



Attrezzatura elettrica, non buttare con i rifiuti domestici



Limitatore di temperatura di sicurezza

3. Informazioni generali di sicurezza per utensili elettrici :



Attenzione! Leggere attentamente tutte le istruzioni di sicurezza!

La mancata osservanza delle istruzioni di sicurezza può causare shock elettrico e/o lesioni gravi.

Conservare tutte le istruzioni relative alla sicurezza per gli usi future.

Il termine "utensile elettrico" usato nelle istruzioni di sicurezza si riferisce ad utensili a cavo collegati alla distribuzione elettrica e ad utensili a batteria.

3.1 Sicurezza della zona di lavoro :

- Mantenere la zona di lavoro pulita e ben illuminata. Zone di lavoro disordinate e scure possono causare incidenti.
- Non utilizzare l'utensile elettrico in atmosfere infiammabili o esplosive, come in presenza di liquidi, gas o polveri infiammabili. L'utensile elettrico può generare scintille in grado di innescare polveri o fumi infiammabili.
- Mantenere bambini e passanti a distanza durante l'utilizzo dell'utensile elettrico, distrazioni possono causare la perdita del controllo dell'utensile.

3.2 Sicurezza elettrica :

- La spina del caricabatterie deve corrispondere alla presa di corrente. Non modificare la presa. Non modificare la spina per nessun motivo. Non utilizzare adattatori se la spina dell'utensile ha una messa a terra. Il corretto utilizzo di spine non modificate con prese compatibili riduce il rischio di shock elettrico.
- Non utilizzare adattatori CA o spine non omologati.
- Evitare il contatto del corpo con superfici con messa a terra come tubi, radiatori, refrigeratori. C'è un maggiore rischio di shock elettrico se il proprio corpo entra in contatto con oggetti che scaricano a terra.

- Non esporre lo strumento a pioggia o condizioni umide. Un eventuale ingresso di acqua nel caricabatterie o nella macchina può creare rischio di shock elettrico.
- Non maltrattare il cavo. Non utilizzare il cavo per spostare, tirare o scollegare il caricabatterie.
- Tenere il cavo lontano da fonti di calore, olio, spigoli vivi e parti in movimento. Un cavo danneggiato o aggrovigliato può aumentare il rischio di shock elettrico.
- Nel caso di utilizzo del caricabatterie all'esterno, utilizzare un cavo di estensione adatto all'utilizzo esterno. L'utilizzo di un cavo adatto riduce il rischio di shock elettrico.
- Se non è possibile evitare di utilizzare il caricabatterie in una zona umida, utilizzare un'alimentazione con interruttore differenziale RCD. L'utilizzo di un interruttore differenziale riduce il rischio di shock elettrico.

3.3 Avvertimenti per l'utilizzo dell'utensile :

- Non utilizzare l'utensile se l'interruttore non funziona correttamente. L'utensile deve essere riparato se l'interruttore non funziona correttamente.
- Scollegare la batteria dall'utensile prima di eseguire regolazioni, riparazioni e prima di riporre lo strumento. Questo ridurrà il rischio di un'attuazione involontaria dell'utensile.
- Conservare l'utensile lontano dai bambini, non consentire l'utilizzo a persone non formate all'utilizzo dell'utensile. Gli utensili elettrici sono pericolosi nelle mani di utenti inesperti
- Eseguire la manutenzione dell'utensile. Controllare l'utensile e le parti in movimento, componenti danneggiati possono causare incidenti e lesioni. Una corretta manutenzione dell'utensile può ridurre il rischio di incidenti.
- Leggere il manuale prima di utilizzare l'utensile, selezionare correttamente l'utensile e gli accessori per evitare incidenti.

3.4 Avvertimenti per l'utilizzo di utensili a batteria :

- Assicurarsi che l'interruttore e il foro di inserimento della batteria siano in perfetto stato di funzionamento prima di collegare la batteria.
- Utilizzare solo il caricabatterie specificato dal fabbricante. L'utilizzo di carica batterie diversi può danneggiare la batteria e causare rischio di incendio ed esplosione.
- L'utensile è progettato per l'utilizzo con la sola batteria originale. L'utilizzo di batterie diverse può danneggiare l'utensile ed aumentare il rischio di lesioni.
- La batteria deve essere conservata lontano da parti in metallo (come monete, graffette, chiodi, viti). Un corto circuito può causare un incendio.
- L'utilizzo scorretto può causare la fuoriuscita di liquido dalla batteria. In caso di contatto con il liquido, sciacquare abbondantemente con acqua e consultare un medico. Il liquido fuoriuscito dalla batteria può provocare lesioni e bruciature.

3.5 Sicurezza personale :

- Durante l'utilizzo dell'utensile restare concentrati, non distrarsi, utilizzare il buon senso. Non utilizzare l'utensile se troppo stanchi o sotto l'influenza di medicinali, droghe, alcool o altre sostanze.
Un attimo di disattenzione può provocare severe lesioni personali.
- Utilizzare i dispositivi di protezione individuale. Indossare sempre occhiali e attrezzature di sicurezza come maschere antipolvere, scarpe di sicurezza antiscivolo, elmetti, protezioni per l'udito, ecc. per ridurre il rischio di lesioni personali.
- Prevenire l'azionamento accidentale.

- Trasportare l'utensile con l'interruttore in posizione ON e il dito sul grilletto può causare pericolo di azionamento accidentale.
- Rimuovere tutte le chiavi e utensili di riparazione prima di accendere l'interruttore. Una chiave collegata a parti in movimento può causare lesioni personali.
- Non sbilanciarsi. Mantenere il corretto bilanciamento del corpo in ogni situazione. Questo consente un migliore controllo dell'utensile in caso di situazioni inaspettate.
- Utilizzare un abbigliamento adeguato. Non utilizzare con vestiti larghi o gioielli. Tenere vestiti, guanti e capelli lontano dalle parti in movimento per evitare che restino impigliati.

4. Istruzioni speciali di sicurezza

4.1 Istruzioni speciali di sicurezza per legatralci elettronica

- Non rimuovere la cover frontale durante l'utilizzo dell'utensile. Mantenere ogni parte del proprio corpo ad una distanza minima di 5 cm dalla zona di legatura durante l'utilizzo. Ogni negligenza durante l'utilizzo della lega tralci può causare lesioni personali.
- Al termine della legatura tenere saldamente la legatralci durante il movimento di distacco, un uso prudente della lega tralci protegge l'operatore e allunga la vita utile della legatralci.

4.2 Altre istruzioni di sicurezza



Indossare indumenti da lavoro adatti, come stivali con suola antiscivolo, pantaloni lunghi robusti, guanti e occhiali protettivi.

- Mantenere l'attenzione, non distrarsi, utilizzare il buonsenso durante l'utilizzo dell'utensile. Non utilizzare l'utensile se eccessivamente stanchi o sotto l'effetto di farmaci, droghe, alcool o altre sostanze.
- Non utilizzare la legatralci in caso di pioggia.
- Non utilizzare l'utensile in prossimità di sostanze liquidi o gas infiammabili per evitare il rischio di incendio od esplosioni.
- Non cercare di riparare l'utensile da sé, portare sempre l'utensile nei centri assistenza in caso di necessità di riparazioni. Tutte le operazioni di riparazione e manutenzione non descritte all'interno di questo manuale devono essere effettuate dal centro assistenza.
- Il prodotto è progettato per legare tralci di viti o altri rami con diametro massimo di 25mm. Non utilizzare per legare rami oltre i 25mm. Il superamento di questo limite può danneggiare l'utensile.

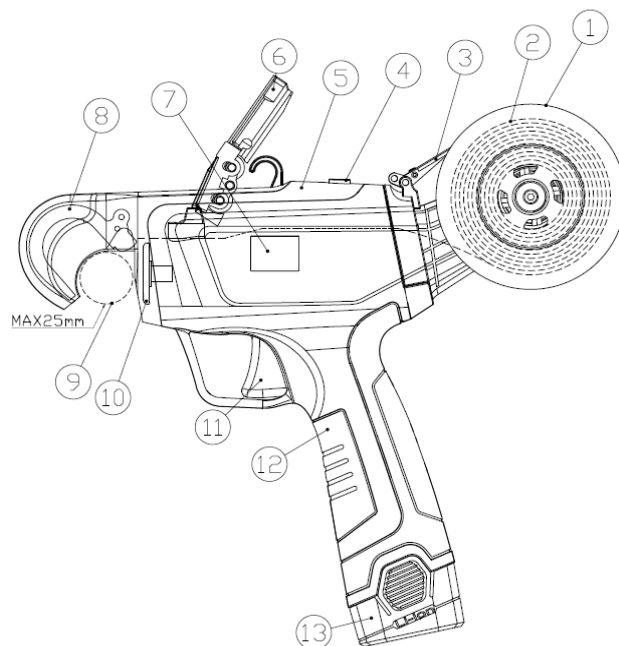

- Non cercare di sbloccare il gancio di alimentazione (8) o il filo (2) eventualmente incastrato prima di aver spento la legatralci. Seguire le istruzioni in questo manuale per eliminare inceppamenti e blocchi.
- Il lavoro di legatura termina quando il gancio di alimentazione (8) ritorna normalmente nella posizione iniziale e non presenta interferenze con materiale estraneo. Prima di cominciare il lavoro verificare che non siano presenti oggetti nascosti tra i rami come cavi elettrici, cavi metallici, altri rami o foglie. Questi oggetti possono influire sul corretto movimento del gancio di alimentazione.
- Durante l'uso dell'utensile, tenerlo saldamente con una mano e mantenere sempre una distanza minima di 5 cm dall'altra mano e da ogni altra parte del corpo.
- Il sistema di alimentazione deve essere controllato e pulito frequentemente. L'accumulo di materiale estraneo può danneggiare la corretta legatura e sovraccaricare l'utensile. La garanzia non copre i danni causati dalla mancata manutenzione secondo quanto riportato in questo manuale.
- Non cercare di riparare l'utensile da sé, portare sempre l'utensile nei centri assistenza in caso di necessità di riparazioni. Tutte le operazioni di riparazione e manutenzione non descritte all'interno di questo manuale devono essere effettuate dal centro assistenza.
- Utilizzare solo il filo suggerito dal produttore. L'utilizzo di un filo non consigliato invalida la garanzia dell'utensile.

4.3 Istruzioni speciali di sicurezza per utensili a batteria

- Assicurarsi che il vano batteria (12) sia pulito, asciutto e che i contatti interni siano in perfette condizioni prima di inserire la batteria (13). Verificare la corretta posizione degli stessi prima dell'inserimento
- Il caricabatterie è progettato per l'utilizzo in ambiente chiuso. Le operazioni di carica devono essere effettuate all'interno.
- Scollegare la batteria prima di pulire il caricabatterie per evitare danni derivanti e rischio di shock elettrico eseguire l'operazione con un panno asciutto.

- Non esporre la batteria al sole o a luce molto intensa. Non posizionare a contatto con superfici calde. Potrebbero causare l'esplosione della batteria.
- Ricaricare la batteria quando il display (7) indica che è al livello di ricarica 1.
- Lasciar raffreddare completamente la batteria prima di iniziare la ricarica.
- Non disassemblare né danneggiare la batteria, per evitare lesioni personali.
- Non riporre la macchina con la batteria (13) inserita nella maniglia (12). È necessario ricaricare la batteria (13) almeno ogni 3 mesi per evitare di danneggiarla. La garanzia non copre i danni causati dal mancato rispetto della frequenza di ricarica.

4.4 Uso corretto del caricabatteria

- Utilizzare il carica batterie solo con batterie ricaricabili. Altrimenti potrebbe causare incendio ed esplosioni.
- Utilizzare solo il carica batterie originale.
- Controllare sempre il carica batterie, il cavo e la spina prima di ogni utilizzo. Se danneggiati recarsi al centro assistenza per la riparazione o la sostituzione. Non utilizzare carica batterie danneggiati. Non cercare di riparare carica batterie danneggiati per mantenere l'utensile sicuro.
- Controllare che la tensione del carica batterie corrisponda con quella della batteria, altrimenti potrebbe causare lesioni personali (vedi sezione caratteristiche tecniche).
- Scollegare correttamente il carica batterie dalla presa, non tirare i cavi e non lasciare il carica batterie collegato una volta completata la carica
- Mantenere il carica batterie pulito, lontano da ambienti umidi e dalla pioggia. Non utilizzare il carica batterie all'esterno, sporco e acqua possono causare danni al carica batterie e lesioni personali.
- Il carica batterie è progettato per l'utilizzo con le batterie originali, altrimenti può causare rischio di incendio o esplosioni.
- Non utilizzare carica batterie danneggiati riduce il rischio di lesioni.
- Non utilizzare il carica batterie su superfici infiammabili (es. carta)
- La batteria non è completamente carica al primo utilizzo, deve essere ricaricata per 3/4 ore prima del primo utilizzo (Collegare la batteria al carica batterie prima di accenderlo).
- Il tempo normale di carica è di 3/4 ore (tempo di ricarica per 2 batterie completamente scariche), non caricare la batteria troppo a lungo per evitare di danneggiarla.
- Il carica batterie ha tre uscite, puoi caricare fino a 3 batterie contemporaneamente (2 + 1 aggiuntiva o opzionale). Il tempo di ricarica è proporzionale al numero di batterie collegate e allo stato della loro carica. Monitorare il tempo di ricarica tramite l'indicatore LED (luce rossa in carica, luce verde fine carica).

4.5 Attenzione (Rischi residui)

Anche se l'utensile è utilizzato correttamente, qualche rischio residuo è ancora presente. L'utensile può generare i seguenti pericoli dovuti alle proprie caratteristiche costruttive:

- Un utilizzo prolungato e irragionevole può causare danni al corpo dell'operatore.



Attenzione !

Il dispositivo può produrre onde elettromagnetiche ed interferire con apparecchi elettromedicali. Si suggerisce di consultare un dottore prima di utilizzare il presente utensile in concomitanza con apparecchi elettromedicali.



Attenzione !

Non toccare il gancio di alimentazione o la ruota di legatura durante l'utilizzo per evitare lesioni personali.

Misurazioni di rumore e vibrazioni:

Livello di pressione sonora: < 70 dB(A)

Vibrazione massima durante l'uso: < 2.5 m/s²

5 Destinazione d'uso

L'utensile è progettato per legare tralci di viti e rami fino ad un diametro di 25 mm. L'utilizzo per fini diversi può causare danni all'utensile e all'utilizzatore.

L'utensile può essere utilizzato solo da adulti o da minori con più di 16 anni sotto la supervisione di un adulto. Non Utilizzare l'utensile in caso di pioggia o su rami bagnati. L'operatore è responsabile di ogni danno causato a terzi o proprietà altrui, causato da incidenti durante l'utilizzo dell'utensile.

Il produttore non è responsabile per i danni causati da un uso improprio dell'utensile.

6 Descrizione della funzione

La legatralci è dotata di una struttura compatta, leggera, velocità elevata e facilmente utilizzabile con una mano sola. Il prodotto combina caratteristiche di sicurezza, efficienza e semplicità di utilizzo. Per l'utilizzo posizionare l'apertura frontale sul ramo da legare e premere il grilletto. Al termine della legatura, sollevare l'utensile e procedere con la prossima legatura.

La legatralci dispone di un selettore con 5 posizioni di regolazione per regolare il numero di torsione del filo di legatura:

- Posizione 2 -> anello di legatura + 2 giri.
- Posizione 3 -> anello di legatura + 3 giri.
- Posizione 4 -> anello di legatura + 4 giri.
- Posizione 5 -> anello di legatura + 5 giri.
- Posizione 6 -> anello di legatura + 6 giri.

La legatrice inoltre dispone di 2 velocità di legatura, da utilizzare a seconda della tipologia di legatura desiderata.



Prima dell'uso verificare che il filo abbia la corretta direzione all'interno della pista di alimentazione, il filo non deve essere arrotolato, annodato o bloccato.







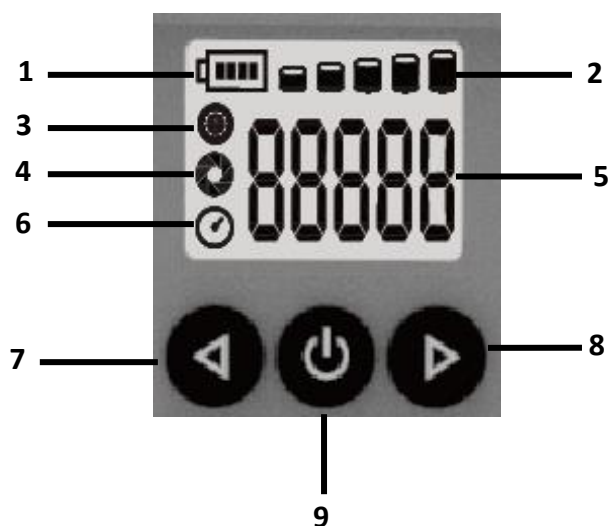







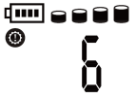

In caso di errata installazione del filo o se il filo è arrotolato, annodato o bloccato, il sistema di alimentazione potrebbe non funzionare correttamente portando alla mancata legatura o al danneggiamento dell'utensile.

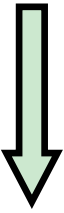
Danni all'utensile dovuti all'errata installazione del filo non sono coperti dalla garanzia.

6.1 Display di visualizzazione



Display e istruzioni				
Cod.		Display	Descrizione	Display
1	Simbolo batteria		Indica solo che la sezione 2 corrisponde al livello di carica della batteria	
2	Livello di carica della batteria		Batteria al 100%	
			Batteria al 75%	
			Batteria al 50%	
			Batteria al 25%	
			Batteria al 10%	
3	Indicatore errori 0 Significa normale Non ci sono 2 e 8	⊕ 6 8	Software danneggiato	1
			Circuito danneggiato	3
			Ingranaggio bloccato	4
			Sottotensione	5
			Sovratensione	6
			Mosfet danneggiato	7
			Batteria scarica	14
			EEPROM danneggiata	10
			Errore Encoder	22

4	Numero di giri		Indica il numero di giri per ogni legatura	Da 2 a 6
5	Numero di legature		Indica il numero totale di legature	Da 1 a 99999
Istruzioni tasti				
6 7	Pulsante sinistro +/- Pulsante destro +/- Premere il pulsante sinistro o destro:	 	Errore	
			Numero di giri	
			Numero di legature	
8	Pulsante di accensione e di conferma 		Premere per 3 secondi per accendere la macchina. Premere per 3 secondi per spegnere la macchina. Premere due volte in sequenza per accedere alla definizione del numero di giri. Premere i pulsanti sinistro e destro per aumentare o diminuire il numero di giri, quindi premere il pulsante centrale per confermare.	  
			Macchina spenta	
9	Regolazione della velocità   	Con i tasti freccia posizionarsi sull'indicatore di errore. Premere due volte in sequenza il tasto di accensione per accedere alla regolazione della velocità. Con i tasti freccia selezionare la velocità "0" oppure "1". Confermare con il tasto di accensione.	 	

10	Macchina inutilizzata per 30 secondi		Modalità standby – premere il grilletto per riattivare	
11	Spegnimento automatico		Se inutilizzata per 10 minuti, la macchina si spegne automaticamente.	

7 Panoramica dello strumento

1. Contenitore filo per bobina da 90 metri
2. Filo per la legatura (bobina da 90 metri)
3. Leva pressa filo
4. Tasto di apertura
5. Cover anteriore
6. Carrello pressa filo
7. Display
8. Gancio di alimentazione filo
9. Posizione di lavoro
10. Ruota di legatura
11. Grilletto
12. Impugnatura
13. Batteria
14. Carica batterie
15. Blocco cover anteriore

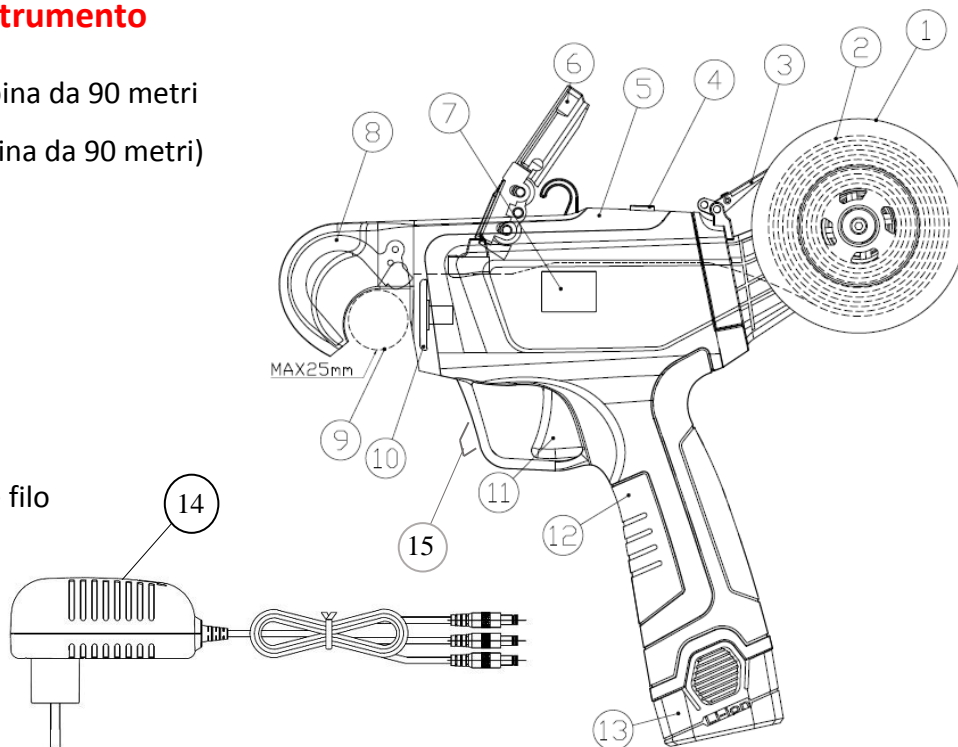

8 Specifiche tecniche

Specifiche tecniche		
Legatralci elettronica		
1	Diametro Massimo legatura	25mm
2	Tensione nominale	14,4 V
3	Potenza nominale	28 W
4	Corrente nominale	2,0 A
5	Protezione corrente	≥3A
6	Classe di isolamento	II
7	Peso a vuoto	0.78 Kg

Batteria al Li-Ioni		
1	Capacità	2,0Ah
2	Tensione massima	16,8V
	Tensione nominale	14,4V
3	Durata	20.000 legature (10.000 per batteria)
4	Peso	0,25 kg
Caricabatteria		
1	Tensione di Input	100-240V AC ,50-60Hz
2	Tensione di output	DC16,8V
3	Corrente di carica	1,4A
4	Classe di isolamento	II
5	Tempo di carica	3-4 h

9 Lista componenti

Aprire l'imballo con cura e controllare la presenza dei componenti elencati di seguito:

- Legatralci
- N° 2 bobine di filo per legatura
- N° 2 Batterie
- Caricabatterie a 3 vie
- Fondina
- Scatola utensili
- Pinzetta
- Forbici
- Manuale d'uso

10 Ricarica della batteria



Non esporre la batteria a condizioni estreme come temperature eccessive o urti. Lesioni possono essere provocate dalla perdita di materiale elettrolitico della batteria.



Scollegare la batteria dalla legatralci prima di caricarla.



Assicurarsi che la batteria sia asciutta e pulita prima di cominciare la ricarica.

- Assicurarsi che la batteria sia completamente carica prima di utilizzarla la prima volta.
- La batteria non è completamente carica all'acquisto, ricaricarla per 3-4 ore prima di utilizzarla per la prima volta.

- Ricaricare la batteria quando l'indicatore sul display della legatralci indica inferiore al 10%.
- Non caricare le batterie per più di 5 ore, non usarle completamente, altrimenti la durata della batteria sarà ridotta. Caricare quando il display (7) indica il livello 1, inferiore al 10%.
- La batteria deve essere sostituita se la durata diventa insufficiente. Utilizzare solo le batterie originali fornite dal fabbricante.
- Rispettare le indicazioni di sicurezza e di rispetto dell'ambiente durante ogni fase.

10.1 Procedura di ricarica della batteria

- Ricaricare in ambiente chiuso, ad una temperatura compresa tra +10°C e 22°C.
- Collegare correttamente l'adattatore del caricabatteria alla batteria
- Assicurarsi che le caratteristiche del caricabatterie e della batteria siano allineate prima di cominciare la ricarica.
- La luce LED rossa sul caricabatterie indica che la batteria è in carica, la luce LED verde indica che è completamente carica. Il tempo di ricarica approssimativo è da 3 a 4 ore (tempo di ricarica per 2 batterie completamente scariche contemporaneamente), non tenere le batterie collegate più a lungo del necessario poiché potrebbero danneggiarle.
- Il caricabatterie ha tre uscite, puoi caricare fino a 3 batterie contemporaneamente (2 + 1 aggiuntiva o opzionale). Il tempo di ricarica è proporzionale al numero di batterie collegate e allo stato della loro carica. Monitorare il tempo di ricarica tramite l'indicatore LED (luce rossa in carica, luce verde fine carica).
- Scollegare i connettori del carica batterie dalle batterie al termine della ricarica.
- Assicurarsi che la batteria venga ricaricata almeno ogni 3 mesi nei periodi di inutilizzo. Non riporre la macchina con la batteria collegata.

11 Ambiente di lavoro

- Mantenere la temperatura dell'ambiente tra 0°C e 45°C durante la fase di ricarica e tra -10°C e 60°C durante l'utilizzo.
- Mantenere la temperatura dell'utensile tra -5°C e 30°C durante l'utilizzo.

12 Assemblaggio iniziale

Controllare che la legatralci e la batteria siano puliti ed asciutti prima di cominciare. Eseguire l'assemblaggio secondo i punti seguenti:

- Caricare la batteria con l'apposito carica batterie.
- Inserire la batteria carica nell'apposita sede nel manico della legatralci.
- Per assemblare la bobina di filo da 90 metri sulla macchina, seguire i passaggi nelle figure da 1 a 10.

	
<p>1 - Aprire la leva pressa filo</p>	<p>2 - Premere il coperchio verso il basso e ruotarlo nella direzione della freccia per rimuovere il coperchio.</p>
	
<p>3 - Rimuovere il coperchio</p>	<p>4 - Inserire la bobina di filo prestando attenzione alla direzione di uscita del filo stesso.</p>
	
<p>5 - Premere il coperchio e ruotarlo nella direzione della freccia.</p>	<p>6 - Chiudere la leva pressa filo</p>

	
<p>7 – Inserire l'estremità del filo nel foro di alimentazione dalla macchina.</p>	<p>8 - Con le pinzette rimuovere i due fili esterni alla bobina. La freccia indica la corretta uscita del filo.</p>
	
<p>9 – Prestare attenzione alla direzione del filo che NON deve avere nodi, distorsioni o arrotolamenti di nessun genere.</p>	<p>10 - Dopo aver posizionato il filo, accendere l'interruttore di alimentazione e premere il grilletto. Assicurarsi che il filo sia guidato correttamente nella macchina.</p>

Al termine di ogni bobina di filo, pulire ogni eventuale residuo di filo dalla macchina.

Se il processo di legatura non va a buon fine, utilizzare le pinzette per rimuovere residui di filo prima di riprendere il lavoro.



Attenzione: la macchina può essere utilizzata solo con bobine di filo da 90 metri fornite e approvate dal produttore, se si vogliono utilizzare bobine più grandi servirà rimuovere il porta bobine dalla macchina. Per poter utilizzare bobine di questo tipo è necessario consultare il servizio tecnico o il proprio punto vendita.

Danni all'utensile dovuti all'utilizzo di bobine di filo diverse da quelle fornite ed indicate dal produttore non sono coperti dalla garanzia.

13 Procedura di lavoro



Indossare guanti e vestiti adatti durante l'utilizzo di questo utensile. L'utensile si deve fermare quando il grilletto viene rilasciato. Non utilizzare la legatralci in caso di malfunzionamento dell'interruttore. Controllare che la tensione della batteria corrisponda alla tensione dell'utensile.



Verificare la frequenza di lavoro della legatralci e selezionare una regolazione di legatura adeguata alle condizioni di utilizzo, questo consentirà di mantenere la lega tralci nelle condizioni di utilizzo migliori.



Se l'apertura frontale della legatralci è bloccata da materiale estraneo durante la legatura, spegnere la macchina e rimuovere il materiale.

- Premere l'interruttore di avvio indicato nella figura 10 nella sezione sopra, si sentirà un segnale acustico e lo schermo LCD si accenderà, la macchina è in stato di lavoro, quindi è possibile premere il grilletto e iniziare a lavorare. Quando la macchina si ferma, controllare sul display lo stato di carica della batteria. Se il display mostra un livello di carica basso, caricarla il prima possibile.
- Per risparmiare energia elettrica ed assicurare la corretta durata dell'utensile non sovraccaricare l'utensile; non utilizzare su ramo di diametro superiore a 25mm.
- Se la legatura non avviene correttamente, spegnere la macchina. Rimuovere il filo eventualmente impigliato nell'apertura di legatura e riaccendere l'utensile.
- Effettuare una legatura di prova, se la legatura avviene normalmente proseguire il lavoro.
- Se la legatura non avviene correttamente per diverse volte, spegnere la macchina per un'ispezione più accurata. Aprire la cover frontale e la leva pressa filo, controllare che il filo non sia annodato o bloccato all'ingresso dell'utensile, pulire e sistemare il filo in caso di necessità.
- Se la legatralci si blocca durante la fase di legatura, il gancio non può essere ritratto e la legatralci si blocca sul ramo. In questo caso spegnere la macchina e spostare il gancio a mano per liberare la lega tralci.

10.1 Procedura di legatura

- Quando l'utensile è in funzione tenere la mano che non sorregge l'utensile ad una distanza minima di 5 cm dall'utensile. Non mettere la mano nell'apertura di legatura.
- Non utilizzare l'attrezzatura su rami con diametro maggiore di 25 mm altrimenti potrebbe bloccarsi. Durante l'utilizzo la lega tralci deve essere perpendicolare ai tralci, non ruotare o muovere l'utensile durante la legatura. Danneggiamenti all'utensile causati da un uso scorretto non sono coperti dalla garanzia.
- Durante le giornate fredde o con tempo umido, per proteggere la batteria e l'elettronica della macchina, evitare che la macchina si bagni. Non utilizzare l'attrezzatura in caso di pioggia.
- Dopo ogni utilizzo si consiglia di togliere la batteria dall'utensile, e posizionare la batteria e l'utensile all'interno della valigetta.

- A seconda della dimensione dei rami, regolare la legatura tramite i pulsanti di comando in modo da trovare la condizione di legatura migliore.
- Posizionare il gancio nella posizione corretta secondo l'immagine, si dovrebbe sempre posizionare il ramo attaccato all'estremità esterna del gancio, mai attaccato all'elica di legatura.



N° visibile sul display	Ø massimo con filo di plastica	Ø massimo con filo in carta
2	25mm	24mm
3	25mm	22mm
4	24mm	18mm
5	22mm	14mm
6	20mm	Non raccomandabile



Se l'operazione di legatura rallenta eccessivamente, verificare lo stato di carica della batteria.



Le operazioni e riparazioni non menzionate in questo manuale devono essere eseguite esclusivamente dal centro assistenza. Per assicurare il sicuro funzionamento dell'utensile utilizzare solo ricambi originali.

14 Attenzione



E' necessario interrompere il lavoro quando il filo residuo ha una lunghezza di circa 20 cm. Rimuovere il filo residuo ed inserire il nuovo filo come visibile sotto. Se non viene estratto il filo residuo si rischiano bloccaggi ed inceppamenti.

	
	<p>1 – Abbassare il blocco cover anteriore, aprire la cover anteriore e rimuovere il carrello pressa filo</p>
	
<p>2 – Rimuovere il filo residuo con le pinze</p>	
	
<p>3 - Inserire il carrello pressa filo e posizionare correttamente la cover anteriore. La macchina può continuare a lavorare con il nuovo filo.</p>	

15 Pulizia e manutenzione





Prima di iniziare operazioni di pulizia o manutenzione, spegnere la macchina e togliere la batteria. Posizionare la batteria in un imballo sicuro.

- Pulizia e manutenzione dell'utensile devono essere effettuate con regolarità per assicurare il funzionamento prolungato e sicuro dell'utensile. Portare la macchina al centro di assistenza più

vicino quando la macchina raggiunge 200.000 legature o una volta all'anno, a seconda di quale condizione si verifica per prima.

- Non spruzzare acqua né immergere l'utensile in acqua, l'utensile verrebbe danneggiato.
- Mantenere l'utensile pulito ed eventuali prese di ventilazione libere. L'utensile deve essere pulito con un panno o una spazzola. Non utilizzare detergenti, potrebbero danneggiare l'utensile in modo permanente.
- Al termine di ogni bobina di filo, pulire il condotto di alimentazione del filo con le pinzette e con una spazzola.
- Ogni 8 ore di lavoro, pulire eventuali residui di filo dal condotto di alimentazione. Verificare che perni, anelli elastici, molle ed ogni componente in movimento sia pulito, rimuovere eventuale materiale estraneo presente.
- Mantenere lubrificato con olio il coltello ed ogni giunto.
- La corretta manutenzione dell'utensile assicura la durata prolungata dell'utensile.
- Seguire la procedura illustrata di seguito per eseguire la pulizia del condotto di alimentazione:

	
<p>1 - Abbassare il blocco cover anteriore e premere il pulsante per spingere la cover anteriore se la macchina è bloccata o non è in grado di alimentare il filo</p>	<p>2 – Rimuovere la cover</p>
	
<p>3 – Rimuovere il carrello pressa filo</p>	<p>4 - Utilizzare un pennello per pulire i corpi estranei nel binario come mostrato nella figura.</p>

	
<p>5 - Utilizzare un pennello per eliminare i corpi estranei nell'area di rilegatura anteriore come mostrato nella figura.</p>	<p>6 - Dopo il completamento della pulizia, lubrificare con olio lubrificante (normale olio bianco o olio per macchine) sulla taglierina e su ciascun giunto mobile come mostrato nella figura</p>

16 Rimessaggio

- Non riporre la batteria in ambienti eccessivamente caldi o freddi.
- Rimuovere la batteria dall'utensile prima di riporre lo strumento per lunghi periodi.
- Conservare la batteria ed il caricatore in una scatola e lontano da fonti di calore, da polvere e dall'umidità.
- La batteria deve essere conservata in ambiente asciutto nei seguenti range di temperatura:

Meno di 1 mese	-20°C ~ +60°C
Meno di 6 mesi	-10°C ~ +35°C
Più di 6 mesi	0°C ~ +30°C

- La batteria deve essere tenuta ad una distanza di almeno 1.5m da possibili sostanze infiammabili.
- Per una buona manutenzione della batteria, ricaricarla completamente prima del rimessaggio. Ricaricare almeno una volta ogni 3 mesi nei lunghi periodi di inutilizzo.

17 Smaltimento

Rimuovere la batteria dall'utensile; smaltire separatamente batteria, utensile, accessori e imballo a seconda del tipo di materiale.



■ Non dismettere l'utensile con i rifiuti domestici.

Portare l'utensile ad un centro di raccolta rifiuti. Le parti in metallo e in plastica possono essere riciclate. Per informazioni dettagliate contattare il centro assistenza.



LI-ION Non dismettere la batteria tra i rifiuti domestici, non bruciare non immergere in acqua. In caso di fuoriuscita di gas o liquidi, la batteria può causare danni all'ambiente e alla salute.

Prima di dismettere la batteria scaricarla completamente. Si raccomanda di coprire i poli con nastro adesivo per prevenire corti circuiti. Non smontare la batteria.

Smaltire le batterie in conformità ai regolamenti locali. La batteria deve essere portata ad un centro di raccolta rifiuti e smaltita nel rispetto dell'ambiente. Per informazioni dettagliate consultare gli uffici locali per lo smaltimento dei rifiuti o il nostro centro di assistenza.

18 Ricambi

Il fabbricante può fornire ricambi originali di alta qualità:

- Batterie
- Carica batterie

Per componenti elettrici e meccanici della legatralci contattate il nostro centro assistenza.

19 Garanzia

La garanzia copre 24 mesi per gli utenti privati e 12 mesi per gli utenti professionali. La garanzia copre le parti meccaniche, incluse batteria, caricabatteria, motore e meccanismo di trasmissione. La garanzia perde validità nei seguenti casi:

- Utilizzo anomalo dell'utensile
- Manutenzione non eseguita nelle modalità indicate nel presente manuale d'uso.
- Modifiche all'utensile
- Danni all'utensile anche se provocati per errore
- Danni dovuti a riparazioni eseguite da personale non qualificato
- Eventi naturali
- Mancata ricarica della batteria con la frequenza richiesta
- Utilizzo di filo non approvato dal produttore
- Rottura di parti interne o esterne dovute all'uso di attrezzi non idonei per sbloccare il filo
- Sono esclusi dalla garanzia i componenti soggetti ad usura durante il normale uso (es. coltello taglia filo e ruota di legatura).

La garanzia è valida solo per i prodotti che sono stati registrati tramite il sito web entro 30 giorni dalla data di acquisto.

Per maggiori informazioni puoi scrivere a info@volpioriginale.it

Attiva la garanzia del tuo nuovo elettroutensile attraverso il nostro sito web:

<https://www.volpioriginale.it/registra-il-tuo-prodotto/>



L'acquirente dovrà, inoltre, conservare copia del documento di vendita (scontrino fiscale, fattura) e della registrazione della garanzia: una copia di questi documenti dovrà essere consegnata al Rivenditore o Riparatore Autorizzato insieme alla macchina da riparare. In mancanza dei suddetti documenti, la macchina verrà in ogni caso considerata fuori garanzia.

20 Risoluzione dei problemi

Problema	Possibile causa	Soluzione
L'utensile non funziona	Batteria scarica	Ricaricare la batteria
	Batteria non inserita correttamente	Verificare il corretto inserimento della batteria nella macchina
	Rottura dell'interruttore di alimentazione	Portare al centro assistenza per riparazione
	Encoder sporco o difettoso	
	Circuito di controllo difettoso	
Funzionamento intermittente	Collegamenti interni intermittenti	Portare al centro assistenza per riparazione
	Rottura dell'interruttore di alimentazione	
	Encoder sporco o difettoso	
	Circuito di controllo difettoso	
Mancata legatura, legatura non corretta	Legatura troppo larga	Regolare correttamente la legatura
	Mancata legatura dovuta a materiale estraneo	Controllare e rimuovere l'eventuale materiale estraneo e residui di filo dal condotto di alimentazione filo
	Mancata alimentazione del filo o fine della bobina	1. Verificare che il filo non sia bloccato nel condotto di alimentazione. 2. Rimuovere eventuale materiale estraneo o residui di filo dal condotto di alimentazione
	Legatura scorretta dovuta al bloccaggio tra i rami	L'operazione potrebbe essere condotta troppo velocemente. Attendere il termine dell'operazione di legatura prima di spostare la lega tralci.

Mancata ricarica. Indicazione luminosa intermittente rossa sul caricabatterie	La batteria non è correttamente collegata al caricabatteria	Verificare la connessione tra batteria e caricabatteria
	Il caricabatterie non è correttamente collegato alla distribuzione di rete	Verificare la connessione tra il caricabatterie e la distribuzione di rete
	La tensione della batteria è troppo bassa	Sostituire la batteria con una carica
	Rottura della batteria	Sostituire la batteria
	Rottura del caricabatteria	Sostituire il caricabatteria

21 Dichiarazione di conformità

DICHIARAZIONE DI CONFORMITÀ CE Testo originale

I	La ditta Davide e Luigi Volpi S.p.A. Via San Rocco, 10 – 46040 Casalromano (MN) ITALIA	CE
DICHIARA CHE LA MACCHINA		
Tipo:	TYING MACHINE	
Codice:	KV5	
È CONFORME ALLA PERTINENTE NORMATIVA DI ARMONIZZAZIONE DELL'UNIONE:		
DIRETTIVA 2006/42/CE	Direttiva Macchine	
DIRETTIVA 2014/30/UE	Compatibilità Elettromagnetica	
DIRETTIVA 2014/35/UE	Direttiva Bassa tensione	
Riferimento alle pertinenti norme armonizzate utilizzate o riferimenti alle altre specifiche tecniche in relazione alle quali è dichiarata la conformità:		
UNI EN ISO 12100:2010	EN 60745-1:2009	
EN 55014-1:2006+A1:2009+A2:2011	EN 60335-1:2012	
EN 55014-2:2015	EN 60335-2-29:2012	
EN 61000-3-2:2014	EN 62233:2008	
EN 61000-3-3:2013	EN 62133: 2013	
Persona autorizzata a costituire la documentazione tecnica:		
Nome:	Davide e Luigi Volpi S.p.A.	
Residenza:	Via San Rocco 10 – 46040 Casalromano (MN) Italia	
La presente dichiarazione di conformità è rilasciata sotto la responsabilità esclusiva del fabbricante.		
Casalromano, 10 settembre 2022	Il legale rappresentante Eligio Volpi	



CAUTION: READ ALL OF PAGE AND FIGURE FIRST BEFORE USE

Contents

1. Note of Safety:	25
2. Safety Symbols:	25
3. General Safety Instructions for Power Tools :	27
4. Special safety instruction	28
5. Purpose	31
6. Function description	31
7. Summary	33
8. Specification	34
9. Part list	34
10. Charging the battery	35
11. Working environment	35
12. Initial assembly	35
13. Operating procedure	38
14. Warning	39
15. Cleaning and maintenance	40
16. Storage	42
17. Waste disposal and environmental protection	42
18. Spare parts	43
19. Warranty	43
20. Trouble shooting and repair	44
21. Declaration of conformity	45

1. Note of Safety:



Before first using the machine, please read this instruction manual carefully, for your own safety and for the safety of others. Keep the manual in a safe place and pass it on to any subsequent owner to ensure that the information therein is available at any times.

2. Safety Symbols:

This part includes safety indications for using the machine.

2.1 Symbols in Manual :



Warning symbol



Risk of cutting and severe injuries



Hot surface



Instruction symbol



Read through the instruction manual carefully



Wear protective gloves



Wear protective goggles



Wear protective shoes with non-slip soles



Do not use the tying machine in the rain or wet hedge or branch.



Do not place with domestic waste.

2.2 Symbols on Battery :



Li-ion Li-ion battery. Don't dispose with household waste.



Don't dispose the battery in fire where it will explode.



Don't disassemble the battery.



The battery can be recharged and recycled. Discarded batteries should be recycled in an environmentally friendly way.

2.3 Symbols on Charger:



Warnings



Only use the charger indoor



Temperature protection limiter



Insulation Class II



Electrical equipment cannot be disposed to domestic waste.

3. General Safety Instructions for Power Tools :



Warning! Read all safety directions and instructions.

Omissions in the compliance with safety directions and instructions can cause electric shock and fire and/or severe injuries.

Retain all safety directions and instructions for future use.

The term “Power Tools” used in the safety instructions refers to mains-operated power tools (with power cord) and battery-operated power tools (without power cord).

3.1 Work area safety :

- Keep work area clean and light. Cluttered or dark areas will cause accidents.
- Do not operate power tools in explosive and flammable atmospheres, such as in the presence of flammable liquids, gases or dust. Power tools create sparks, which may ignite the dust or fumes.
- Keep children and bystanders away while operating a power tool. Distractions can cause you to lose control of power tool.

3.2 Electrical safety :

- Power tool plug must match the outlet. Never modify the plug in anyway. Do not use any adapter plugs with earthed (grounded) power tools. Unmodified plugs and matching outlets will reduce risk of electrical shock.
- Do not use non-approved AC adapters or plugs
- Avoid body contact with earthed or grounded surfaces, such as pipes, radiators, ranges and refrigerators. There is an increased risk of electric shock if your body is earthed or grounded.
- Do not expose power tools to rain or wet conditions. Water entering charger or a power tool will increase the risk of electric shock.
- Do not abuse the cord. Never use the cord for carrying, pulling or unplugging the power tool. Keep cord away from heat, oil, sharp edges or moving parts. Damaged or entangled cords increase the risk of electric shock.
- When operating a power tool out-doors, use an extension cord suitable for outdoor use. Use of a cord suitable for outdoor use reduces the risk of electric shock.
- If operating a power tool in a damp location is unavoidable, use a residual current device (RCD) protected supply. Use of an RCD reduces the risk of electric shock.

3.3 Notice of using the tools :

- Don't use the tool if the switch doesn't work properly. Tool should be repaired if the switch doesn't work.
- Disconnect the battery from tool or power source before adjusting, repair, replace or storage the tool. This will avoid injuries due to unexpected start of the tool.
- Store the tool away from the children, don't put tool to non-training person operate.
- Maintain tools. Always check tool, moving parts, any damage parts are all can cause injury, the correct maintenance of the tool can avoid injury.
- Read manual before using the tool, select suitable tools and right accessories to avoid injury.

3.4 Notice using cordless tool :

- Make sure the switch and battery insertion hole are in perfect working order before connecting the battery.
- Use only the charger specified by the manufacturer. Use of other charger can damage the battery and cause risk of fire.
- The tool is only designed for original battery. Using other battery to match the tool can cause damage and risk of injuries.
- Battery should be stored away from metal parts, like clip, coin, key, nail, screw or other small metal parts. Short circuit the battery will cause fire.
- Inappropriate usage will cause leakage of liquid. If your body is splashed by the liquid, please flush by clean water. Must see a doctor if liquid touches eyes. Liquid of battery will canker or burn.

3.5 Personal safety :

- Keep alert, watch what you are doing and use common sense while shifting the power tool. Do not operate the power tool when you are tired, or under the influence of drugs, alcohol or medication. A moment of inattention when operating the power tool may cause serious personal injury.
- Use personal protective equipment. Always wear goggles. Safety equipment, such as dust mask, anti-skid safety shoes, hard hat, hearing protection and other devices used for appropriate conditions will reduce personal injury.
- Avoid accidental start. Carrying power tool with your finger on the switch or plugging in power tool that have the switch ON, may cause danger.
- Remove all adjustment keys or wrenches before the power tool is switched ON. A wrench or key left attached to a rotating part of the power tool may cause personal injury.
- Do not overreach. Keep proper footing and balance at all time. This enables better control of the power tool in unexpected situations.
- Dress properly. Do not wear loose clothing or wear jewelry. Keep clothes, gloves and hair away from moving parts, because of loose clothing, jewellery or long hair may be caught in moving parts.

4. Special safety instruction

4.1 Special safety instructions of the tying machine

- Don't remove the front cover during the tool operation. Keep any part of your body at a minimum distance of 5 cm from the tying mouth during tool operation. Any negligence during the operation of the tying machine may cause personal injury.
- After tying action is completed, hold the handle to move the tying machine, the prudent usage of the tool will protect the operator effectively and extend the service life of the tying machine.

4.2 Other safety instruction



Wear suitable work clothes such as boots with non-slip soles, sturdy long trousers, gloves and goggles.

- Do not wear long flowing clothing or jewelry, as moving parts may catch this.

- Stay alert, watch what you are doing, and use common sense when operating the tool. Do not use a power tool when you are tired or under the effect of drugs, alcohol or medicines.
- Don't use the tying machine in the rain.
- Do not use the tool in the proximity of flammable liquids or gasses. Fire and explosion risk exist in the event of a short circuit.
- Do not attempt to repair the tool your-self, bring the tool to our Service Center in case of need. All works, which are not described in this manual, may only be performed by our Service-Centre
- The product is designed to tie grape vines and other branches within the effective range of 25mm maximum diameter. Don't use it in all kinds of tying work exceeding the range of 25mm maximum diameter. The excess of this range would damage the tying machine.

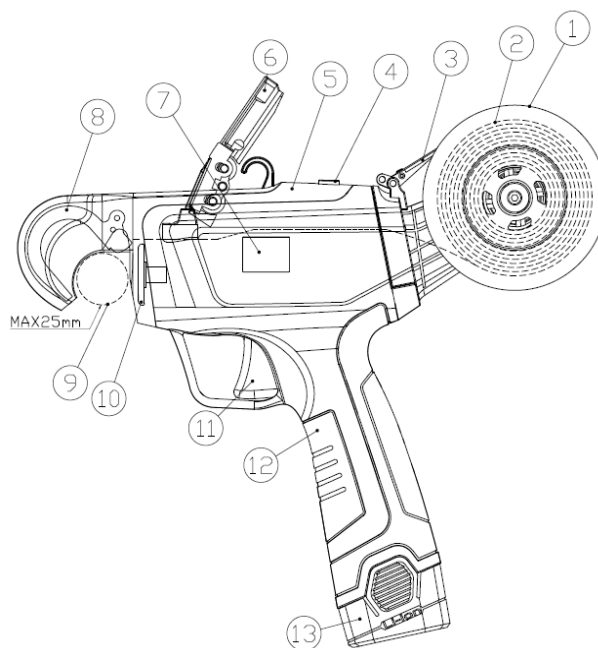

- Do not try to release the power hook (8) or the wire (2) that may be caught before turning off the tying machine. Follow the instructions in this manual to clear jams and blocks.
- Tying work must be finished when feeding hook and wire-outgoing track can stretch out and retract smoothly and there is no interference of other foreign matters. Before starting the work of tying, please check objects hidden in grape vines or branches, for example, electric wire, iron wire, surplus branches and leaves, these things may affect the stretching out and retracting of the feeding hook.
- When operating the tool, always hold it with one hand, and keep a distance of at least 5cm away from the other hand and your whole body.
- Feeding system must be checked and cleaned frequently. If foreign matters are accumulated in the feeding track, it will affect tying effect and increase load to the equipment. Quality assurance does not include the damage caused by the wrong maintenance mentioned above.
- Do not attempt to repair the tool yourself. Repair operations not mentioned in this manual can only be performed by the personnel of our service center.
- Use only the wire suggested by the producers. The usage of other wire will invalid the warranty of the tool.

4.3 Special safety instruction for battery tool

- Make sure the battery compartment (12) is clean, dry and that the internal contacts are in perfect condition before inserting the battery (13). Check the correct position of the same before insertion.
- Charger design for use only indoor. Charging operations have to be performed indoor.
- Disconnect power before to clean the charger to avoid damage and risk of electrical shock; carry out the operation with a dry cloth.
- Don't expose battery in strong light. Don't put battery on hot surface. It can cause battery explosion.
- Recharge the battery when the display (7) indicates that it is at charge level 1.
- Don't disassemble the battery, don't damage battery, in order to avoid injury.
- Do not store the machine with the battery (13) inserted in the handle (12). The battery (13) must be recharged at least every 3 months to avoid damaging it. The warranty does not cover damage caused by failure to comply with the recharge frequency.

4.4 Use charger correctly

- Use the charger only with rechargeable battery. If not it can cause fire or explode. Use original charger to keep safety.
- Always check charger, wire and plug before use. If damaged, please move to Customer Assistance Service to repair. Don't use damaged charger, don't repair by yourself, this will keep the tool safe.
- Check voltage of charger match the battery value, if not may injury yourself.
- Keep charger clean, away from drippy or rain environment. Don't use the charger outdoor, dirt or water can cause injury (see technical characteristics section).
- Properly disconnect the charger from the outlet, do not pull the cables and do not leave the charger plugged in once charging is complete.
- The charger is designed for original battery only. Otherwise may be cause damage or fire.
- Avoid damaged charger will reduce injury.
- Don't use chargers on tinder surface (e.g. paper or dry goods).
- The battery is not fully charged when you buy it, you must charge 3 / 4 hours before first use the tool. Connect the battery to charger before power on.
- Normal charging time is 3 / 4 hours, don't charge the battery for too long time, it will damage the battery.
- The charger has three outputs, you can charge up to 3 batteries simultaneously (2 + 1 additional or optional). The charging time is proportional to the number of batteries connected and the state of their charge. Monitor the charging time by the LED indicator (red light in charge, green light end of charge).

4.5 Caution (residual risk)

Even if the power tool is used properly, some risks will still exist. The power tool may bring the following hidden dangers due to its own structure and structural characteristics:

- Long time or unreasonable manual operation of the tool may cause damage to the user's body.



Warning !

The equipment will bring electromagnetism; it can interfere with some medical device in body. It is suggested to ask for doctor before the usage of the tool by at the same time with medical devices.



Warning !

Do not touch the feeding hook or twisting wheel during the operation to avoid any personal injury.

Sound and vibration measurements:

Sound pressure level: < 70 dB(A)

Total vibration value: < 2.5 m/s²

5. Purpose

The tool is designed for tying the vines or branches up to a diameter of 25 mm. If this tool is used for other unapproved purposes, it may cause damage to the tool and cause harm to the user.

This tool can only be used by adults. Or can be used by minors over 16 years of age under the supervision of adults. Do not use the tool in the rain or on wet hedges. The operator or the user shall assume full responsibility for the harm to others or any property damage to others caused by any accident occurs during the use.

The manufacturer shall not be liable for any damage caused by not normal or improper use.

6. Function description

The tying machine is featured by compact structure, light weight, fast speed, and easy one-handed operation. The product combines the characteristics together such as safety, high efficiency, and simple operation. At the time of usage, position the tying mouth on the front end of the tying machine on the vines or branches needing to be tied, pull the trigger. After confirming the completion of tying action, hold and lift up the machine, then carry out the next tying task.

The tying machine has a selector with 5 adjustment positions to adjust the number of twists of the tying thread:

- Position 2 -> tying ring + 2 turns.
- Position 3 -> tying ring + 3 turns.
- Position 4 -> tying ring + 4 turns.
- Position 5 -> tying ring + 5 turns.
- Position 6 -> tying ring + 6 turns.

The tying machine also has 2 tying speeds, to be used according to the desired tying type.







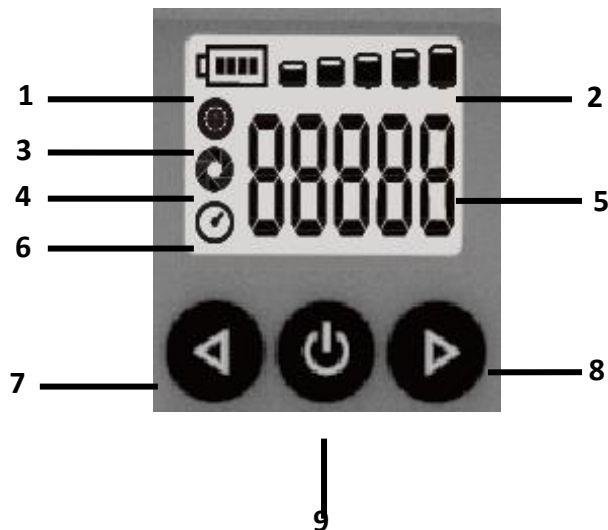



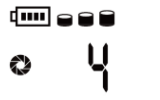
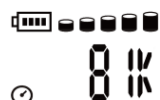

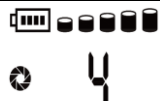
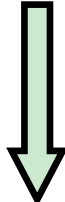
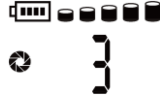
Before usage, please check if the wire has the same direction as the feeding track, the wire shall not be twisted, knotted, and stuck. If installation direction is reverse, or if the wire is twisted, knotted, and stuck, the formal function of feeding system will be affected, which may lead to unsuccessful tying, if it is severe, the equipment will be damaged. Equipment damage caused by reverse installation direction, twist, knot, and jamming is not covered by the warranty.

6.1 Display



Display and instructions				
Code		Display	Description	Display
1	Battery symbol		Battery symbol	
2	Battery charge level		100% battery	
			75% battery	
			50% battery	
			25% battery	
			10% battery	
3	Faults indicator 0 means normal There are no 2 and 8	6	Damaged software	1
			Damaged circuit	3
			Blocked gear	4
			Undervoltage	5
			Overvoltage	6
			Damaged Mosfet	7
			Low battery	14
			EEOROM damaged	10
			Errore Encoder	22
4	Number of twists	3	Shows the number of twists for each binding	From 2 to 6
5	Number of bindings	00200	Shows the total number of bindings	From 1 to 99999
Switch instructions				
6	Left switch +/— Right switch +/—		Fault	6

7	Press the left or right switch		Twist number	
			Number of binding	
8	On-off and confirmatio switch		<p>Press for 3 seconds to turn on the tool.</p> <p>Press for 3 seconds to turn off the tool.</p> <p>Press 2 times consequently to turn on the display of the twist number.</p> <p>Press the left and right switch to increase or decrease the twist number, then press the central switch to confirm it.</p>	  
			Tool shut down	
9	Speed setting	  	<p>Use the arrow keys to position on the error indicator.</p> <p>Press the power button twice in sequence to access the speed setting.</p> <p>Use the arrow keys to select speed "0" or "1."</p> <p>Confirm with the power button.</p>	 
10	No operations for 30 seconds		Standby mode- hold the trigger to re-activate it.	
11	Auto power off		If left unused for 10 minutes, the machine switches off automatically	

7. Summary

Feeding tray per reel of 90 meters

1. Tying wire (reel of 90 meters)

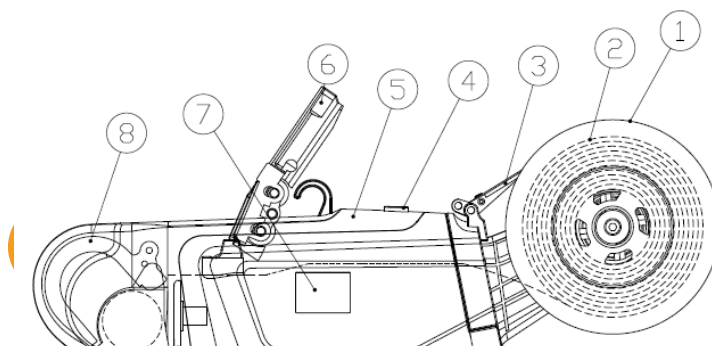

2. Thread press lever
3. Opening switch
4. Front cover
5. Pressing plate
6. Display
7. Feeding hook
8. Tying mouth
9. Twisting wheel
10. Trigger
11. Handle
12. Battery
13. Charger
14. Front cover locking system

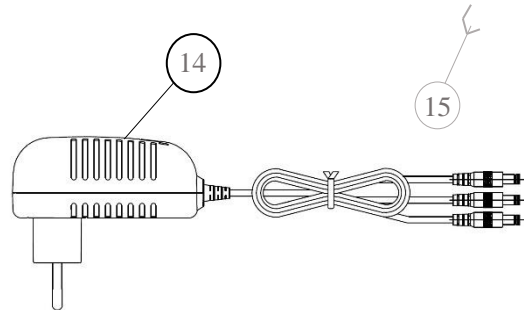

8. Specification

Specification		
Electric tying machine		
1	Max tying diameter	25mm
2	Rated voltage	14,4 V
3	Rated power	25 W
4	Rated current	2,0 A
5	Current protection	3 A
6	Protection class	II
7	Weight	0.78 Kg
Battery (lithium)		
1	Capacity	2,0Ah
2	Max Voltage	16,8V
3	Nominal voltage	14,4V
4	Running hours	20,000 ligatures (10,000 per battery)
5	Weight (battery)	0,25 kg
Charger		
1	Rated voltage	100-240V AC ,50-60Hz
2	Output voltage	DC16,8V
3	Charging current	1.4A
4	Protection class	II
5	Charging time	3 - 4 h

9. Part list

Open the package carefully and check whether the following parts are included:

- Tying machine
- N° 2 Tying wire
- N° 2 Batteries
- Three- way battery charger
- Holster
- Toolbox
- Tweezers
- Scissor
- User's Manual

10. Charging the battery



Never expose the battery to extreme conditions such as high temperatures or shocks. Otherwise, personal injury will be caused by the leakage of electrolytic solution.



Always make sure the battery is dry and clean before charging.

- Make sure the battery is fully charged before first time using.
- The battery is not fully charged when you buy, you must charge 3-4 hours before using first time.
- Before recharging the battery, check the remaining charge on the display.
- Need to replace battery if battery running time is not enough. Users can only use the original equipment manufactured by the customer center (OEM) battery pack.
- Keep safety rules and environment protection information in mind all the time.

10.1 Battery charging procedure

- Charge at temperature of +10°C~+22°C indoor.
- The three-way battery charger allows you to recharge the 2 batteries supplied at the same time
- Make sure specifications on battery and adapter matched before charging.
- The red LED light on the charger indicates the battery is charging, the green LED light indicates it is fully charged. The approximate charging time is 3 to 4 hours (charging time for 2 fully discharged batteries at the same time), do not keep the batteries connected longer than necessary as they may damage them.
- The charger has three outputs, you can charge up to 3 batteries simultaneously. The charging time is proportional to the number of batteries connected and the state of their charge. Monitor the charging time by the LED indicator (red light in charge, green light end of charge).
- Disconnect the battery charger connectors from the batteries after charging is complete.
- Make sure the battery is recharged at least every 3 months when not in use. Do not store the machine with the battery connected.

11. Working environment



- Keep temperature of environment at 0°C ~ 45°C when charging battery, -10°C ~ +60°C when battery is working.
- Keep tool at temperature of -5°C ~ 30°C when working

12. Initial assembly

Please check if tying machine and battery are clean and dry, then conduct assembly according to the following steps:

- Take the previously charged battery from the case and insert it in the appropriate seat of the tying machine
- See the following figures:

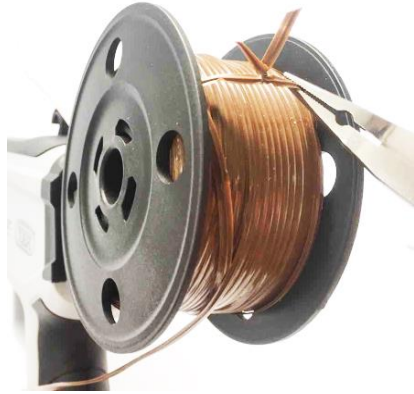
	
<p>1 - Open the thread press lever.</p>	<p>2 - Press the cover down and rotate it in the direction of the arrow, remove the cover.</p>
	
<p>3 - Remove the cover.</p>	<p>4 - Insert the coil of thread paying attention to the direction of the thread coming out.</p>
	
<p>5 - Press the cover and turn it in the direction of the arrow.</p>	<p>6 - Close the thread press lever.</p>

	
<p>7 - Insert the end of the thread into the hole of the machine.</p>	<p>8 - With the tweezers remove the two threads outside the coil.</p>
	
<p>9 - Pay attention to the direction of the thread which must NOT have knots, distortions or wrap-around of any kind.</p>	<p>10 - After positioning the thread, turn on the power switch and pull the trigger. Make sure that the thread is correctly positioned into the machine.</p>

After using up each roll of wire, timely clear up residual wire head.

In the process of tying, if tying is not successful, please use tweezers to clear up residual wire timely, then continue working.



Warning: the tool can only be used with 90 meter spool supplied and approved by the manufacturer, if using larger spools you will need to remove the spool holder from the machine. In order to use reels of this type, it is necessary to check with the technical service or with your dealer.

Damages to the tool due to the use of spools other than supplied and indicated by the manufacturer are not covered by warranty.

13. Operating procedure



Wear suitable cloth and glove when operate this tool. The power should be put off when you loosen the trigger. Stop using the tool in case of switch failure. Always check rated voltage of battery match the tying machine



Confirm the work frequency of the tying machine and select a suitable gear according to the conditions of usage, so as to ensure that the tying machine is in the best state.



If front end tying mouth is blocked by a foreign matter when tying branches, please switch off the machine before removing the foreign matter.

- Switch on the machine, the tying machine is in working state, start working after pulling trigger.
- To save electric quantity and ensure that the tying machine has the longest service life, don't overload the machine; don't use it to tie branches exceeding 25mm.
- In the process of tying, if the tying is not successful, please switch off the machine. Remove the tying wire failing to tie successfully from front end tying mouth with hand, then switch on power.
- Conduct idle running once to see if it can tie successfully. If the tying becomes normal, continue working.
- If the tying fails to be successful for several times, please switch off the machine for inspection. Open front cover and pressing plate, check wire at inlet and in the whole feeding track to see if there is any knotted, accumulated, and jamming phenomenon, and clear up timely in case of any abnormality.
- If tying machine stops half a way during tying, the feeding hook cannot retract, and the tying machine is stuck on branches and cannot be lifted up, please switch off the machine at first, then lift up feeding hook with hand, and take off the tying machine.
 - Check if the diameter of the branches exceeds 25mm.
 - Check if it is stuck by any foreign matters.

13.1 Tying procedure

- When the equipment is operating, keep your other hand at least 5cm away from the area of tying mouth; don't place your hand in the tying mouth.
- Don't use the equipment to tie the branches with a diameter more than 25mm, otherwise the machine may get stuck. During tying operation, the tying machine has to be vertical to branches, and don't tilt or move during tying process. The damage of the equipment caused by incorrect operations is not covered by quality warranty.
- Don't use the equipment during rainy days.
- After daily usage, it is suggested to disconnect the battery to the machine and place them together in the toolbox.
- According to the size of actual branches to be tied, adjust gear switch with the buttons place on the tying machine, so as to achieve the best branch-tying effect.

- Place the hook in the correct position according to the picture, you should always put the branch attached to the outer end of the hook, never attached to the tying helix

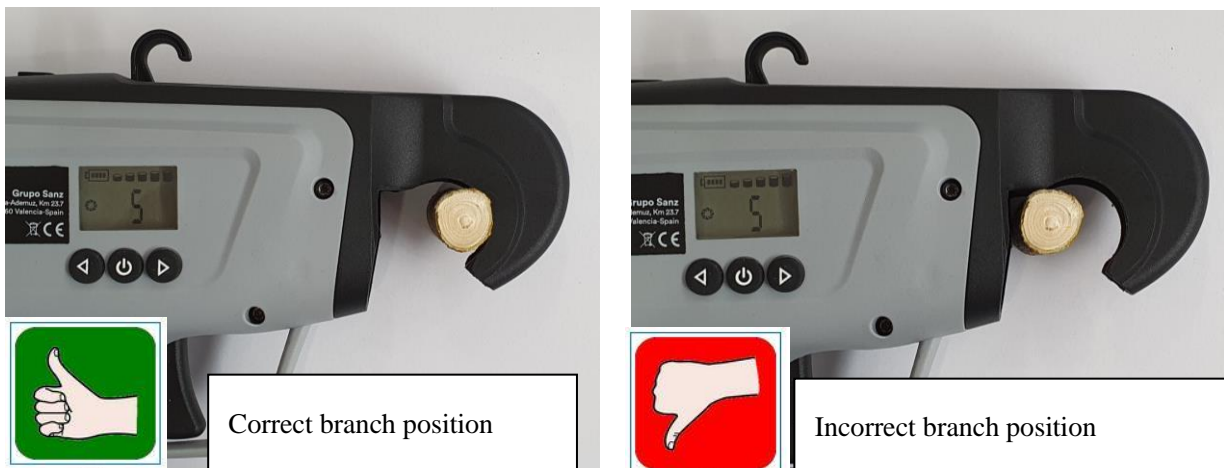

No. on display	Maximum \varnothing with plastic wire	Maximum \varnothing with paper wire
2	25mm	24mm
3	25mm	22mm
4	24mm	18mm
5	22mm	14mm
6	20mm	Not recommendable



In case tying operation speed becomes slow, please check if battery charge is used up.



The repair work and functions unmentioned in the instructions shall be implemented by the Service Centre. To ensure safe usage, only original parts can be used.

14. Warning



It is necessary to stop working when the residual thread has a length of about 20 cm. Remove the remaining thread and insert the new thread as shown below. If the residual thread is not removed, there is a risk of locking and jamming





	
	<p>1 - Lower the front cover locking system, open the front cover and remove the pressing plate.</p>
	
<p>2 - Remove the remaining thread with the tweezers.</p>	
	
<p>3 - Insert the thread press carriage and place the front cover correctly. The tool can now continue to work with the new thread.</p>	

15. Cleaning and maintenance



Before to start any cleaning or maintenance operation, switch off the machine and disconnect the battery to the machine. Place battery in a safe package.

- Cleaning and maintenance must be carried out regularly to ensure the long-term and reliable operation of the equipment.
- Don't spray water on the equipment or immerse it in water, otherwise the equipment will be damaged.
- Keep ventilating slot, engine chamber, and equipment handle clean. It shall be cleaned with a wet cloth or a hair brush. Don't use any cleaning agent; otherwise it may cause permanent damage to the equipment.
- Each time after one roll of tying wire is used up, please use tweezers or a brush to clear up foreign matters in wire track.
- After continuing working for 8 hours, use tweezers or a brush to clear up foreign materials in the wire track. Check if the pin, retaining ring, and spring of each movable joint have any foreign material, if there is any foreign material, remove it immediately.
- Fill sufficient lubricating oil at cutter and each joint.
- Good maintenance habit can extend the service life of the product effectively.
- Wire track cleaning operation shall be performed according following procedure:

	
<p>1 - Lower the front cover locking system and press the switch to push the front cover if the tool is stuck or unable to power the threads</p>	<p>2 - Remove the cover</p>
	
<p>3 - Remove the pressing plate</p>	<p>4 - Use a brush to clean the foreign objects in the rail as shown in the figure.</p>

	
<p>5 - Use a brush to remove foreign objects in the front binding area as shown in the figure</p>	<p>6 - After the cleaning process is complete, lubricate with lubricating oil (ordinary white oil or machine oil) on the cutter and each movable joint as shown in the figure</p>

16. Storage

- Don't disport the battery to hot or cold environment.
- Remove the battery from the device if storage for a long time.
- Storage the battery and charger into box to keep it away from hot temperature, dust and humidity. Check switch is in OFF position before storage.
- Battery should be stored in dry environment, see below:

Storage less than 1 month	-20°C ~ +60°C
Storage less than 6 months	-10°C ~ +35°C
Storage over 6 months	0°C ~ +30°C

- Battery should be kept at least at 1.5m from any possible flammable substance.
- Maintain the battery; please full charging before storage, charging battery every 4 months when storing for a long time.

17. Waste disposal and environmental protection

Remove battery from equipment; recycle battery, tool, accessory and package to kind of waster.



■ The equipment is not part of household waste.

Send the equipment to a recycling center. The metal and plastic in the equipment can be recycled after be screened. For detailed information, please contact the Service Center.



LI-ION Do not discard the battery in household waste, fire (danger of explosion) or water. In case of the leakage of toxic gas or liquid, damaged battery may cause potential environmental and personal health risk.

Before discarding the battery, please use up electricity. It is recommended to stick the two poles with adhesive tape to prevent short circuit. Do not open the battery.

Dispose the battery according to local regulations. The battery shall be sent to a battery recycling station for environmental-friendly recycling. For detailed information, please consult your local waste management agency or our service center.

18. Spare parts

Manufacture can provide high quality spare parts.

- Battery
- Charger
- Electrical and mechanical components of the tying machine

Please contact customer service in case of need.

19. Warranty

24 months warranty for private users and 12 months warranty for professional users. It covers core parts, including Lithium battery, charger, motor and transmission mechanism. 3 months for machinery parts.

The following conditions invalidate the warranty:

Any abnormal operation

Tool not maintained as indicated into the Maintenance Instruction

Tool modifications

Any damages even if made by mistake

Damages after hobby repairing.

Nature disasters

Battery not recharged with the requested frequency

Use of the tool with a thread not approved by the producer

Components subjected to wear (such as the cutter or tying mouth) during normal operation are not covered by the warranty.

The warranty is valid only for products that have been registered through the website within 30 days from the purchase date.

For more information you can write to **info@volpioriginale.it**

Activate the warranty for your new tool through our website:

<https://www.volpioriginale.it/registra-il-tuo-prodotto/>



The buyer must also keep a copy of the sales document (receipt, invoice) and of the warranty registration: a copy of these documents must be given to the Dealer or Authorized Customer Service together with the machine to be repaired. In the absence of these documents, the machine will in any case be considered out of warranty.

20. Trouble shooting and repair

Problem	Possible reason	Corrective measures
The equipment cannot be started	Battery is used up	Charge
	Battery not inserted correctly	Check the correct insertion of the battery in the tool
	on/off switch failure	Send to the Service Centre for repair
Intermittent running	Internal connecting line is loose	Send to the Service Centre for repair
	on/off switch failure	
Tying is not successful, tying effect is not good.	After tying, it is loose and not firm;	Adjust gear switch to a suitable level
	Unsuccessful tying due to foreign material	Check if there are any foreign matters in feeding track, clear up foreign matters and unsuccessfully tied tying wire.
	Incorrect or missing wire feeding	1.Check if the tying wire is stuck in feeding tray, if it is stuck, conduct cleaning timely. 2.Check if there are any residual tying wires or other foreign matters in the whole feeding track, and conduct cleaning timely.
	Tying is easily stuck by branches.	1.Operation may be too fast, please adjust operation speed. Only after confirming the completion of tying action the tying machine can be lifted up.
Cannot charge The red indicator of charger is blinking.	The battery is not placed in the charger correctly.	Verify battery to charger connection
	The connection of charger and power supply is not correct.	Verify correct connection of charger to power supply
	Battery voltage is too low	Wait for 10 minutes.
	Battery failure	Replace battery

	Charger failure	Replace battery charger
--	-----------------	-------------------------

21. Declaration of conformity

CE DECLARATION OF CONFORMITY Translation of the original text

GB	<p>The Company Davide e Luigi Volpi S.p.A. Via San Rocco, 10 – 46040 Casalromano (MN) ITALIA</p>	CE
DECLARES THAT THE MACHINE		
Type:	TYING MACHINE	
Code:	KV5	
IS IN CONFORMITY WITH THE RELEVANT COMMUNITY HARMONISATION LEGISLATION:		
DIRECTIVE 2006/42/CE Machinery Directive DIRECTIVE 2014/30/UE Electromagnetic Compatibility DIRECTIVE 2014/35/UE Low Voltage Directive		
Reference to the relevant harmonized standards used or references to other technical specifications for which conformity is declared:		
UNI EN ISO 12100:2010	EN 60745-1:2009	
EN 55014-1:2006+A1:2009+A2:2011	EN 60335-1:2012	
EN 55014-2:2015	EN 60335-2-29:2012	
EN 61000-3-2:2014	EN 62233:2008	
EN 61000-3-3:2013	EN 62133: 2013	
Authorized person to set up the technical documentation:		
Name:	Davide e Luigi Volpi S.p.A.	
Residence:	Via San Rocco 10 – 46040 Casalromano (MN) Italia	
This Declaration of Conformity is issued under the sole responsibility of the manufacturer.		
Casalromano, September 10, 2022	The legal representative Eligio Volpi	



ACHTUNG: LESEN SIE VOR DER ERSTEN VERWENDUNG DES WERKZEUGS ALLE SEITEN UND ILLUSTRATIONEN SORGFÄLTIG DURCH.

Inhaltsverzeichnis

1. Sicherheitshinweise:	46
2. Sicherheitssymbole:	46
3. Allgemeine Sicherheitshinweise für Elektrowerkzeuge:	47
4. Spezielle Sicherheitsanweisungen	49
5. Bestimmungsgemäße Verwendung	52
6. Funktionsbeschreibung	52
7. Übersicht über das Gerät	55
8. Technische Spezifikationen	56
9. Komponentenliste	56
10. Aufladen der Batterie	57
11. Arbeitsumgebung	57
12. Anfänglich Montage	58
13. Arbeitsvorgang	60
14. Achtung	62
15. Reinigung und Wartung	63
16. Lagerung	65
17. Entsorgung	65
18. Ersatzteile	66
19. Garantie	66
20. Problemlösung	67
21. Konformitätserklärung	68

1. Sicherheitshinweise:



Lesen Sie vor der ersten Verwendung der Maschine diese Betriebsanleitung zu Ihrer eigenen und der Sicherheit anderer sorgfältig durch. Bewahren Sie das Handbuch an einem sicheren Ort auf und übergeben sie es jedem neuen Eigentümer, um sicherzustellen, dass die darin enthaltenen Informationen jederzeit verfügbar sind.

2. Sicherheitssymbole:

Dieser Abschnitt enthält Sicherheitshinweise für die Verwendung dieser Maschine.

2.1 Im Handbuch verwendeten Symbole:



Gefahrensymbol



Gefahr von Schnitten
oder schweren Verletzungen



Heiße Oberfläche



Hinweissymbol



Das Anweisungshandbuch
sorgfältig lesen



Schutzhandschuhe verwenden



Schutzbrille tragen



Schutzschuhe
mit rutschfester Sohle tragen



Verwenden Sie das Gerät nicht
bei Regen oder auf nassen Zweigen



Nicht in den Hausmüll werfen

2.2 Symbole auf der Batterie:



Li-ion Lithium-Ionen-Batterie, nicht in den
Hausmüll werfen



Setzen Sie die Batterie keinen Flammen
aus, sie kann explodieren



Zerlegen Sie die Batterie nicht



Die Batterie kann wieder aufgeladen
und recycelt werden. Ausrangierte
Batterien sollten umweltfreundlich recycelt
werden

2.3 Symbole auf dem Ladegerät



Gefahrenhinweise



Verwenden Sie das Ladegerät nur im
Innenbereich



Sicherheitstemperaturbegrenzer



Isolationsklasse II



Elektrische Geräte dürfen nicht mit dem
Hausmüll entsorgt werden

3. Allgemeine Sicherheitshinweise für Elektrowerkzeuge:



Achtung! Lesen Sie alle Sicherheitshinweise sorgfältig durch!

Die Nichtbeachtung der Sicherheitshinweise kann zu einem elektrischen Schlag und/oder schweren Verletzungen führen.

Bewahren Sie alle Sicherheitshinweise für den zukünftigen Gebrauch auf.

Der in den Sicherheitshinweisen verwendete Begriff „Elektrowerkzeug“ bezieht sich auf kabelgebundene Werkzeuge, die an das Stromverteilungssystem angeschlossen sind, sowie auf batteriebetriebene Werkzeuge.

3.1 Sicherheit des Arbeitsbereichs:

- Halten Sie den Arbeitsbereich sauber und sorgen Sie für eine gute Beleuchtung. Unordentliche und dunkle Arbeitsbereiche können zu Unfällen führen.
- Verwenden Sie das Elektrowerkzeug nicht in brennbaren oder explosiven Atmosphären, z.B. in Gegenwart von brennbaren Flüssigkeiten, Gasen oder Stäuben. Das Elektrowerkzeug kann Funken erzeugen, die brennbare Stäube oder Dämpfe entzünden können.
- Halten Sie Kinder und Passanten während der Benutzung des Elektrowerkzeugs auf Distanz; Ablenkungen können zum Verlust der Kontrolle über das Werkzeug führen.

3.2 Elektrische Sicherheit:

- Der Stecker des Ladegeräts muss mit der Steckdose übereinstimmen. Modifizieren Sie die Steckdose nicht. Modifizieren Sie keinesfalls den Stecker. Verwenden Sie keine Adapter, wenn der Werkzeugstecker geerdet ist. Die korrekte Verwendung von nicht modifizierten Steckern mit kompatiblen Steckdosen reduziert das Risiko eines Stromschlags.
- Verwenden Sie keine CA-Adapter oder nicht zugelassene Stecker.
- Vermeiden Sie den Körperkontakt mit geerdeten Oberflächen wie Rohren, Heizkörpern und Kühlern. Es besteht ein erhöhtes Risiko eines Stromschlags, wenn der Körper mit Gegenständen in Berührung kommt, die zur Erde entladen.
- Setzen Sie das Gerät keinen Regen- oder Nässeinflüssen aus. Wenn Wasser in das Ladegerät oder das Gerät eindringt, besteht die Gefahr eines Stromschlags.
- Beschädigen Sie das Kabel nicht. Verwenden Sie das Kabel niemals zum Tragen, Ziehen oder Abtrennen des Elektrowerkzeugs.
- Kabel von Hitze, Öl, scharfen Kanten oder beweglichen Teilen fernhalten. Beschädigte oder verwickelte Kabel erhöhen das Risiko eines Stromschlags.
- Wenn Sie ein Elektrowerkzeug im Freien verwenden, verwenden Sie ein Verlängerungskabel, das für den Gebrauch im Freien geeignet ist. Die Verwendung eines für den Einsatz im Freien geeigneten Kabels verringert das Risiko eines Stromschlags.
- Wenn der Betrieb eines Ladegeräts an einem feuchten Ort unvermeidbar ist, verwenden Sie eine Fehlerstromschutzeinrichtung (FI-Schalter). Die Verwendung eines FI-Schutzschalters reduziert das Risiko eines Stromschlags.

3.3 Hinweise für die Verwendung des Werkzeugs:

- Verwenden Sie das Werkzeug nicht, wenn der Schalter nicht ordnungsgemäß funktioniert. Das Werkzeug sollte repariert werden, wenn der Schalter nicht funktioniert.
- Trennen Sie die Batterie vom Werkzeug, bevor Sie das Werkzeug einstellen, reparieren oder lagern. Dadurch werden Verletzungen durch unbeabsichtigtes Einschalten des Werkzeugs vermieden.
- Bewahren Sie das Werkzeug nicht in der Nähe von Kinder oder nicht geschulten Personen auf. Die elektrischen Werkzeuge sind gefährlich, wenn sie von nicht geschulten Personen verwendet werden.
- Warten Sie das Werkzeug. Überprüfen Sie immer das Werkzeug, bewegliche Teile, alle beschädigten Teile können Verletzungen verursachen. Eine korrekte Wartung des Werkzeugs kann Verletzungen vermeiden.
- Lesen Sie die Bedienungsanleitung vor der Benutzung des Werkzeugs, wählen Sie geeignete Werkzeuge und das richtige Zubehör, um Verletzungen zu vermeiden.

3.4 Hinweise für die Verwendung von batteriebetriebenen Werkzeugen:

- Stellen Sie sicher, dass der Schalter und das Loch zum Einsetzen der Batterie in einwandfreiem Zustand sind, bevor Sie die Batterie anschließen.
- Verwenden Sie nur das vom Hersteller angegebene Ladegerät. Die Verwendung eines anderen Ladegerätes kann die Batterie beschädigen und Brandgefahr verursachen.
- Das Werkzeug ist nur für die Originalbatterie ausgelegt. Die Verwendung einer anderen Batterie zur Anpassung an das Werkzeug kann Schäden und Verletzungsgefahr verursachen.
- Die Batterie sollte nicht in der Nähe von Metallteilen wie Clips, Münzen, Schlüssel, Nägel, Schrauben oder anderen kleinen Metallteilen gelagert werden. Ein Kurzschließen der Batterie kann einen Brand verursachen.
- Unsachgemäße Verwendung führt zum Auslaufen von Flüssigkeit. Bei Kontakt mit der Flüssigkeit gründlich mit Wasser ausspülen und einen Arzt zurate ziehen. Aus der Batterie austretende Flüssigkeit kann zu Verletzungen und Verbrennungen führen.

3.5 Persönliche Sicherheit:

- Bleiben Sie während der Verwendung des Werkzeugs konzentriert, lassen Sie sich nicht ablenken, verwenden Sie den gesunden Menschenverstand. Betreiben Sie das Elektrowerkzeug nicht, wenn Sie müde sind oder unter dem Einfluss von Drogen, Alkohol oder Medikamenten stehen.
Ein Moment der Unachtsamkeit bei der Bedienung des Elektrowerkzeugs kann zu schweren Verletzungen führen.
- Geeignete persönliche Schutzausrüstung tragen. Tragen Sie immer eine Schutzbrille und Ausrüstung wie Staubmasken, rutschfeste Sicherheitsschuhe, Helme, Gehörschutz usw. um das Risiko von Personenschäden zu verringern.
- Vermeiden Sie einen versehentlichen Start.
- Das Tragen des Werkzeugs mit dem Schalter in der ON-Stellung und dem Finger auf dem Abzug kann zu einem unbeabsichtigten Starten führen.
- Entfernen Sie alle Schlüssel und Reparaturwerkzeuge, bevor das Gerät eingeschaltet wird. Ein Schlüssel, der an einem rotierenden Teil des Elektrowerkzeugs verbleibt, kann zu Verletzungen führen.
- Beachten Sie den richtigen Abstand bei den Arbeiten mit dem Werkzeug. Achten Sie auf Ihre Standsicherheit und das richtige Gleichgewicht. Dies ermöglicht eine bessere Kontrolle des Elektrowerkzeugs in unerwarteten Situationen.
- Tragen Sie geeignete Kleidung. Tragen Sie keine weite Kleidung oder Schmuck. Halten Sie Kleidung, Handschuhe und Haare von beweglichen Teilen fern, da sich lose Kleidung, Schmuck oder lange Haare in beweglichen Teilen verfangen können.

4. Spezielle Sicherheitsanweisungen

4.1 Spezielle Sicherheitshinweise für die elektronische Bindemaschinen

- Entfernen Sie nicht die Frontabdeckung während des Werkzeugbetriebs. Halten Sie während des Werkzeugbetriebs jeglichen Körperteil in einem Mindestabstand von 5 cm von der Bindeöffnung. Jegliche Nachlässigkeit während des Betriebes der Bindemaschine kann zu Personenschäden führen.
- Nachdem der Bindevorgang abgeschlossen ist, halten Sie die Bindemaschine am Griff fest, um sie zu bewegen; der umsichtige Einsatz des Werkzeugs schützt den Bediener effektiv und verlängert die Lebensdauer der Bindemaschine.

4.2 Sonstige Sicherheitshinweise



Tragen Sie geeignete Arbeitskleidung wie Stiefel mit rutschfesten Sohlen, feste lange Hosen, Handschuhe und Schutzbrillen.

- Lassen Sie immer Vorsicht walten und achten Sie darauf was Sie tun, und nutzen Sie den gesunden Menschenverstand, wenn Sie das Werkzeug bedienen. Betreiben Sie das Gerät nicht, wenn Sie müde sind oder unter dem Einfluss von Drogen, Alkohol oder Medikamenten stehen.
- Verwenden Sie die Bindemaschine nicht im Regen.
- Verwenden Sie das Gerät nicht in der Nähe von brennbaren Flüssigkeiten oder Gasen. Im Falle eines Kurzschlusses besteht Brand- und Explosionsgefahr.
- Versuchen Sie nicht, das Werkzeug selbst zu reparieren, sondern bringen Sie es im Bedarfsfall zu unserem Service-Center. Alle Arbeiten, die nicht in diesem Handbuch beschrieben sind, dürfen nur von unserem Service-Center durchgeführt werden.
- Das Produkt wurde entwickelt, um Weinreben und andere Zweige mit einem maximalen Durchmesser von 25 mm zu binden. Verwenden Sie das Gerät nicht zum Binden von Zweigen mit einer Dicke über 25 mm. Ein Überschreiten dieser Stärke würde die Bindevorrichtung beschädigen.

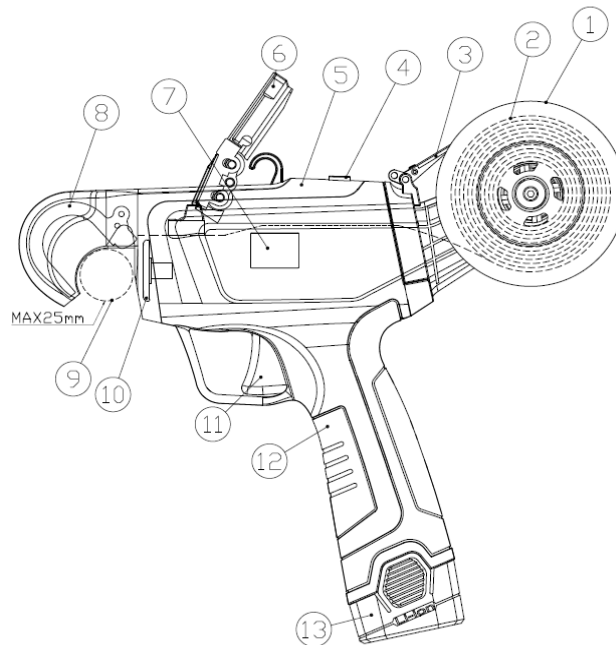

- Versuchen Sie nicht, den eventuell festsitzenden Zuführhaken (8) oder den Draht (2) zu entfernen, bevor Sie die Bindemaschine ausgeschaltet haben. Befolgen Sie die Anweisungen in diesem Handbuch, um Staus und Blockierungen zu beseitigen.
- Die Bindearbeit muss beendet sein, wenn der Zuführhaken (8) wieder normal in seine Ausgangsposition zurückkehrt und keine Behinderungen durch andere Fremdkörper auftreten. Bevor Sie mit der Arbeit des Bindens beginnen, überprüfen Sie, ob Objekte zwischen den Ästen versteckt sind, z. B. elektrische Kabel, Eisendraht, andere Zweige und Blätter. Diese Gegenstände können die korrekte Bewegung des Zuführhakens beeinträchtigen.
- Halten Sie das Werkzeug immer mit einer Hand und halten Sie einen Abstand von mindestens 5 cm von der anderen Hand und Ihrem ganzen Körper ein.
- Das Zuführsystem muss regelmäßig überprüft und gereinigt werden. Eine Ansammlung von Fremdkörpern kann den korrekten Bindevorgang beeinträchtigen und das Werkzeug überlasten.

Die Garantie erstreckt sich nicht auf Schäden, die durch mangelnde Wartung gemäß dieser Anleitung verursacht werden.

- Versuchen Sie nicht, das Werkzeug selbst zu reparieren, sondern bringen Sie es im Bedarfsfall zu unserem Service-Center. Alle Arbeiten, die nicht in diesem Handbuch beschrieben sind, dürfen nur von unserem Service-Center durchgeführt werden.
- Verwenden Sie nur den vom Hersteller empfohlenen Draht. Die Verwendung eines nicht empfohlenen Drahtes führt zum Erlöschen der Werkzeuggarantie.

4.3 Spezielle Sicherheitshinweise für batteriebetriebene Bindemaschinen

- Stellen Sie sicher, dass das Batteriefach (12) sauber und trocken ist und dass die internen Kontakte in einwandfreiem Zustand sind, bevor Sie die Batterie (13) einlegen. Überprüfen Sie vor dem Einsetzen die richtige Position
- Das Ladegerät ist nur für den Gebrauch in Innenräumen konzipiert. Ladevorgänge müssen in Innenbereichen durchgeführt werden.
- Trennen Sie die Batterie, bevor Sie das Ladegerät reinigen, um Schäden und Stromschlaggefahr zu vermeiden und führen Sie die Arbeit mit einem trockenen Tuch durch.
- Setzen Sie die Batterie keinem starken Licht aus. Legen Sie die Batterie nicht auf eine heiße Oberfläche. Dies kann zu einer Explosion der Batterie führen.
- Laden Sie die Batterie auf, wenn das Display (7) anzeigt, dass er sich im Ladezustand 1 befindet.
- Vor dem Laden muss die Batterie komplett abkühlen.
- Zerlegen Sie die Batterie nicht, beschädigen Sie die Batterie nicht, um Verletzungen zu vermeiden.
- Lagern Sie die Maschine nicht mit der Batterie (13) im Griff (12) eingesetzt. Die Batterie (13) muss mindestens alle 3 Monate aufgeladen werden, um eine Beschädigung zu vermeiden. Die Garantie deckt keine Schäden ab, die durch Nichteinhaltung der Aufladefrequenz verursacht wurden.

4.4 Korrekte Verwendung des Ladegeräts

- Verwenden Sie das Ladegerät nur mit aufladbaren Batterien. Andernfalls kann es zu einem Brand oder zu Explosionen kommen.
- Verwenden Sie das Original-Ladegerät, um die Sicherheit zu gewährleisten.
- Überprüfen Sie immer Ladegerät, Kabel und Stecker vor dem Gebrauch. Bei Beschädigungen senden Sie es zur Reparatur an den Kundendienst. Keine beschädigten Ladegeräte verwenden. Reparieren Sie das Ladegerät nicht selbst; nur so bleibt das Gerät sicher.
- Überprüfen Sie, ob die Spannung des Ladegeräts mit dem Batteriewert übereinstimmt, andernfalls kann es zu Verletzungen kommen (siehe Abschnitt der technischen Eigenschaften).
- Trennen Sie das Ladegerät ordnungsgemäß von der Steckdose, ziehen Sie nicht an den Kabeln und lassen Sie das Ladegerät nach Abschluss des Ladevorgangs nicht angeschlossen
- Halten Sie das Ladegerät sauber, schützen Sie es vor Wasser oder Regen. Verwenden Sie das Ladegerät nicht im Freien. Schmutz und Wasser können das Ladegerät beschädigen und Verletzungen verursachen.
- Verwenden Sie das Ladegerät nur mit wiederaufladbaren Batterien. Schmutz und Wasser können Verletzungen verursachen.
- Verwenden Sie kein beschädigtes Ladegerät, um das Verletzungsrisiko zu verringern.
- Verwenden Sie das Ladegerät nicht auf leicht entflammbar Materialien (z. B. Papier).
- Die Batterie ist beim ersten Gebrauch nicht vollständig geladen, sie muss vor dem ersten Gebrauch 34 Stunden lang aufgeladen werden (Die Batterie mit dem Ladegerät verbinden bevor Sie es einschalten).

- Die normale Ladezeit beträgt 3/4 Stunden (Ladezeit für 2 vollständig entladene Batterien), laden Sie die Batterie nicht zu lange, es würde die Batterie beschädigen.
- Das Ladegerät hat drei Ausgänge, kann also bis zu 3 Batterien gleichzeitig laden (2 + 1 zusätzlich oder optional). Die Ladezeit ist proportional zur Anzahl der Batterien und zum Status der Ladung. Die Ladezeit über die LED-Anzeige beobachten (rotes Licht beim Laden, grünes Licht bei Ende der Ladung).

4.5 Vorsicht (Restrisiken)

Selbst bei richtiger Anwendung des Werkzeugs besteht noch ein Restrisiko. Das Elektrowerkzeug kann aufgrund seiner konstruktiven Eigenschaften folgende Gefahren mit sich bringen:

- Eine lange oder unvernünftige Verwendung des Werkzeugs kann für den Körper des Benutzers schädlich sein.



Achtung!

Das Gerät kann elektromagnetische Wellen erzeugen und medizinische elektrische Geräte stören. Wenn Sie eine medizinische Vorrichtung tragen (Herzschrittmacher usw.) müssen Sie vor der Verwendung des Elektrowerkzeugs eventuelle negative Auswirkungen mit Ihrem Arzt abklären.



Achtung!

Berühren Sie während der Verwendung nicht den Zuführhaken oder das Binderad, um Verletzungen zu vermeiden.

Geräusch- und Vibrationsmessungen:

Schalldruckpegel: < 70 dB(A)

Maximale Vibration während des Gebrauchs: < 2,5 m/s²

5 Bestimmungsgemäße Verwendung

Das Werkzeug dient zum Binden von Ranken oder Zweigen bis zu einem Durchmesser von 25 mm. Wenn dieses Werkzeug für andere nicht zugelassene Zwecke verwendet wird, kann dies zu Schäden am Werkzeug und Verletzungen des Benutzers führen.

Dieses Werkzeug darf nur von Erwachsenen oder von Minderjährigen über 16 Jahren unter der Aufsicht von Erwachsenen verwendet werden. Verwenden Sie das Gerät nicht im Regen oder auf nassen Zweigen. Der Betreiber ist für alle Schäden verantwortlich, die Dritten oder dem Eigentum Dritter durch Unfälle während der Benutzung des Werkzeugs entstehen.

Der Hersteller haftet nicht für Schäden, die durch unsachgemäße Verwendung verursacht werden.

6 Funktionsbeschreibung

Die Bindemaschine hat eine kompakte, leichte Struktur, hohe Geschwindigkeit, die einfach mit nur einer Hand zu bedienen ist. Das Produkt kombiniert Sicherheit, hohe Effizienz und einfache Bedienung.

Positionieren Sie die Bindeöffnung auf den Zweig, die gebunden werden muss, und ziehen Sie den Abzug. Heben Sie das Gerät nach Abschluss des Bindevorgangs an und führen Sie dann den nächsten Bindevorgang durch.

Die Bindemaschine verfügt über einen Wahlschalter mit 5 Einstellpositionen zum Einstellen der Anzahl der Drehungen des Bindedrahts:

- Position 2 -> Bindering + 2 Umdrehungen.
- Position 3 -> Bindering + 3 Umdrehungen.
- Position 4 -> Bindering + 4 Umdrehungen.
- Position 5 -> Bindering + 5 Umdrehungen.
- Position 6 -> Bindering + 6 Umdrehungen.

Die Bindemaschine verfügt außerdem über 2 Bindungsgeschwindigkeiten, die je nach Art der gewünschten Bindung verwendet werden können.



Überprüfen Sie vor der Verwendung, ob der Draht die richtige Richtung innerhalb der Zuführschiene hat, der Draht darf nicht aufgerollt, verknotet oder festgeklemmt sein.







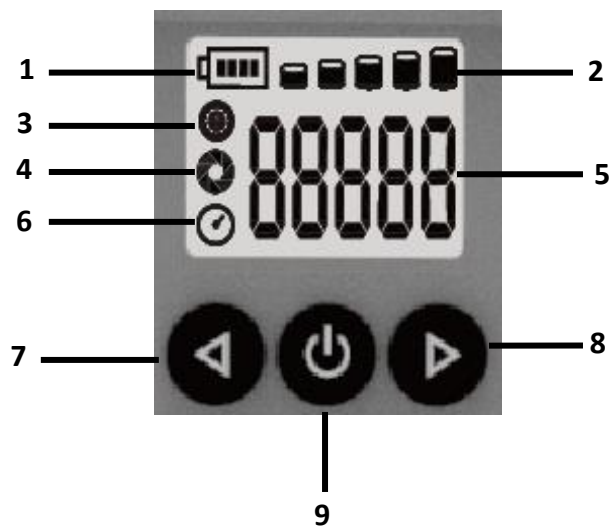





Wenn der Draht falsch installiert ist oder wenn der Draht verdreht, geknotet oder verklemmt ist, kann es vorkommen, dass das Zuführsystem nicht ordnungsgemäß funktioniert, was zu einer Fehlbindung oder Beschädigung des Werkzeugs führt.

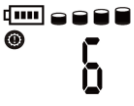

Beschädigungen am Werkzeug durch unsachgemäße Installation des Drahtes sind nicht von der Garantie gedeckt.

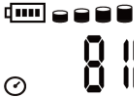
6.1 Anzeigedisplay

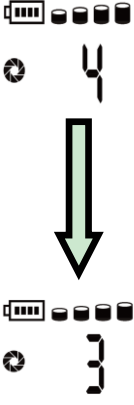

Display und Anweisungen				
Code		Display	Beschreibung	Display
1	Batteriesymbol		Es zeigt nur an, dass Abschnitt 2 dem Ladezustand der Batterie entspricht	
2	Ladezustand der Batterie		Batterie 100% geladen	
			Batterie 75% geladen	
			Batterie 50% geladen	
			Batterie 25% geladen	

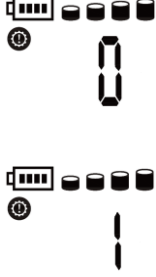
			Batterie 10% geladen	
3 Fehleranzeige 0 bedeutet normal Es gibt keine 2 und 8			Software beschädigt	1
			Steuerkreis beschädigt	3
			Zahnrad blockiert	4
			Unterspannung	5
			Überspannung	6
			Mosfet beschädigt	7
			Batterie leer	14
			EEPROM beschädigt	10
			Encoder-Fehler	22
4 Anzahl der Umdrehungen			Gibt die Anzahl der Umdrehungen für jede Bindung an	von 2 bis 6
5 Anzahl der Bindungen			Gibt die Gesamtzahl der Bindungen an	von 1 bis 99999
Tasten-Anweisungen				
6 Linke Taste +/— Rechte Taste +/— Die linke oder rechte Taste drücken:	 	Fehler		
		Anzahl der Umdrehungen		
		Anzahl der Bindungen		
8 Taste zum Einschalten und Bestätigen		3 Sekunden lang drücken, um das Gerät einzuschalten. 3 Sekunden lang drücken, um das Gerät auszuschalten. Zwei Mal nacheinander drücken, um auf die Bestimmung der Anzahl der Umdrehungen zu gelangen. Drücken Sie die linke und rechte Taste, um die Anzahl der Umdrehungen zu erhöhen oder zu verringern, und drücken Sie dann zur Bestätigung die mittlere Taste.		
		Maschine ausgeschaltet		

9	Geschwindigkeitseinstellung		<p>Positionieren Sie sich mit den Pfeiltasten auf dem Fehlerindikator.</p> <p>Drücken Sie die Einschalttaste zweimal hintereinander, um die Geschwindigkeitseinstellung aufzurufen.</p> <p>Verwenden Sie die Pfeiltasten, um die Geschwindigkeit "0" oder "1" auszuwählen.</p> <p>Bestätigen Sie mit der Ein-Taste.</p>	
10	Maschine 30 Sekunden lang nicht benutzt		Standby-Modus - Drücken Sie den Abzug, um sie wieder zu aktivieren	
11	Automatisches Abschalten		Wenn, das Gerät 10 Minuten lang nicht benutzt wird, schaltet es sich automatisch aus.	

7 Übersicht über das Gerät

1. Drahtbehälter für Spule von 90 Meter
2. Draht für die Bindung (Spule von 90 Meter)
3. Draht-Druckhebel
4. Öffnungstaste
5. Vordere Abdeckung
6. Draht-Druckwagen
7. Display
8. Drahtzufuhrhaken
9. Arbeitsposition
10. Binderad
11. Abzug
12. Griff
13. Batterie
14. Batterieladegerät
15. Verschluss der Frontabdeckung

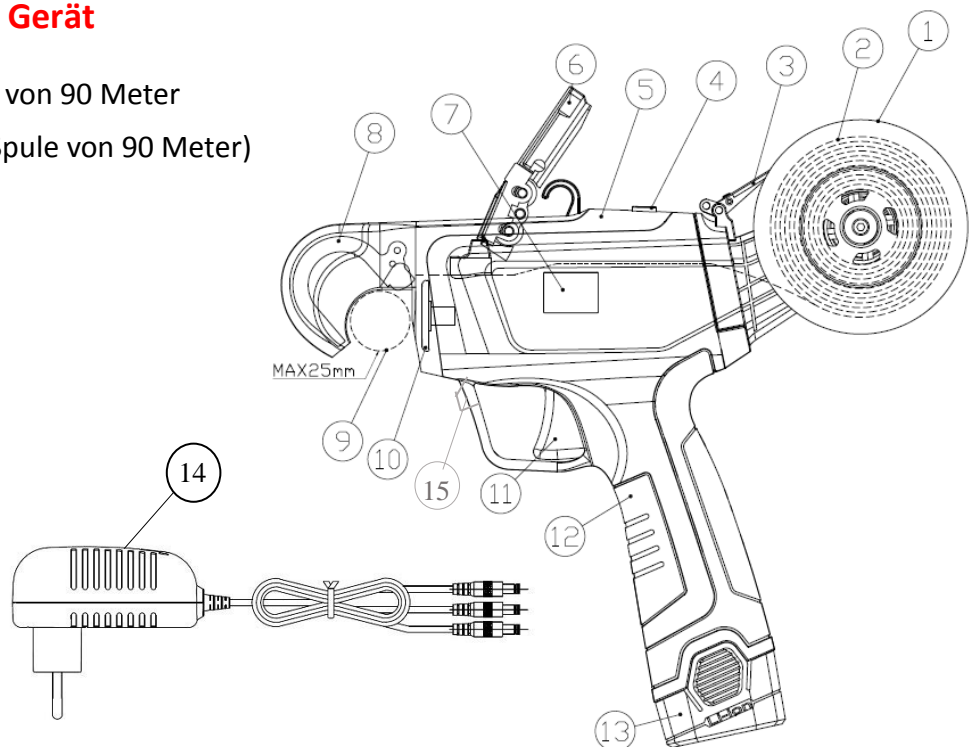

8 Technische Spezifikationen

Technische Spezifikationen		
Elektronische Bindemaschine		
1	Maximaler Bindedurchmesser	25mm
2	Nennspannung	14,4 V
3	Nennleistung	28 W
4	Nennstrom	2.0 A
5	Stromschutz	≥ 3A
6	Isolationsklasse	II
7	Leergewicht	0.78 Kg
Li-Ionen-Batterie		
1	Fassungsvermögen	2,0Ah
2	Maximale Spannung	16,8V
	Nennspannung	14,4V
3	Dauer	20.000 Bindungen (10.000 pro Batterie)
4	Gewicht	0,25 kg
Ladegerät		
1	Eingangsspannung	100-240V AC ,50-60Hz
2	Ausgangsspannung	DC16,8V
3	Ladestrom	1.4A
4	Isolationsklasse	II
5	Ladezeit	3-4 h

9 Komponentenliste

Öffnen Sie das Paket sorgfältig und prüfen Sie, ob folgende Teile vorhanden sind:

- Bindemaschine
- 2 Drahtspulen pro Bindung
- 2 Batterien
- 3-Wege-Ladegerät
- Gürteltasche
- Werkzeugkasten
- Pinzette
- Schere
- Benutzerhandbuch

10 Aufladen der Batterie



Setzen Sie die Batterie niemals extremen Bedingungen wie hohen Temperaturen oder Stößen aus. Das Austreten von Elektrolytlösung kann Verletzungen verursachen.



Die Batterie vor dem Aufladen von der Bindemaschine trennen.



Stellen Sie vor dem Laden sicher, dass die Batterie trocken und sauber ist.

- Vergewissern Sie sich, dass die Batterie vollständig geladen ist, bevor Sie sie zum ersten Mal verwenden.
- Die Batterie ist beim Kauf nicht voll aufgeladen, Sie muss vor dem ersten Gebrauch 3-4 Stunden aufgeladen werden.
- Laden Sie die Batterie auf, wenn die Anzeige auf dem Bindemaschinen-Display weniger als 10% anzeigt.
- Laden Sie die Batterien nicht länger als 5 Stunden auf, verwenden Sie sie nicht vollständig, da sich sonst die Batterielebensdauer verkürzt. Laden Sie das Gerät auf, wenn auf dem Display (7) Stufe 1 unter 10% angezeigt wird.
- Die Batterie muss ausgetauscht werden, wenn die Batterielaufzeit unzureichend wird. Verwenden Sie nur die vom Hersteller gelieferten Originalbatterien.
- Beachten Sie bei jedem Arbeitsschritt die Sicherheits- und Umweltvorschriften.

10.1 Ladevorgang der Batterie

- Laden Sie bei einer Temperatur von + 10 ° C bis + 22 ° C im Innenbereich.
- Schließen Sie den Ladegerätadapter richtig an die Batterie an
- Stellen Sie vor dem Laden sicher, dass die Spezifikationen für Batterie und Adapter übereinstimmen.
- Das rote Licht der LED am Ladegerät weist darauf hin, dass die Batterie geladen wird, das grüne Licht der LED weist darauf hin, dass die Aufladung abgeschlossen ist. Die ungefähre Ladezeit beträgt 3 bis 4 Stunden (Ladezeit für 2 vollständig entladene Batterien gleichzeitig), die Batterien nicht länger als erforderlich angeschlossen lassen, da sie beschädigt werden können.
- Das Ladegerät hat drei Ausgänge, kann also bis zu 3 Batterien gleichzeitig laden (2 + 1 zusätzlich oder optional). Die Ladezeit ist proportional zur Anzahl der Batterien und zum Status der Ladung. Die Ladezeit über die LED-Anzeige beobachten (rotes Licht beim Laden, grünes Licht bei Ende der Ladung).
- Ziehen Sie die Stecker aus der Steckdose und aus den Batterien heraus, nachdem Sie diese vollständig aufgeladen haben.
- Stellen Sie sicher, dass die Batterie mindestens einmal alle 3 Monate geladen wird, wenn sie nicht verwendet wird. Lagern Sie das Gerät nicht mit angeschlossener Batterie.

11 Arbeitsumgebung

- Während des Ladevorgangs muss die Umgebungstemperatur zwischen 0 °C und 45 °C betragen, während der Verwendung -10 °C und + 60 °C.
- Während der Arbeit muss die Temperatur des Werkzeugs zwischen -5°C und 30°C liegen.

12 Anfänglich Montage

Prüfen Sie, ob die Maschine und die Batterie sauber und trocken sind. Führen Sie dann die Montage gemäß den folgenden Schritten durch:

- Laden Sie die Batterie mit dem entsprechenden Ladegerät auf.
- Setzen Sie die geladene Batterie in den entsprechenden Sitz im Griff der Bindemaschine ein.
- Befolgen Sie die Schritte in den Abbildungen 1 bis 10, um die 90-Meter-Drahtspule am Gerät zu montieren.

 A white and black cordless binding machine with a black wire trigger extended from the top.	 A close-up of the top of the machine. A green arrow indicates the downward and clockwise rotation of a black cover.
<p>1 - Den Draht-Druckhebel öffnen</p>	<p>2 - Drücken Sie die Abdeckung nach unten und drehen Sie sie in Pfeilrichtung, um die Abdeckung zu entfernen.</p>
 The machine with the black cover removed and placed to the right. The internal spool area is visible.	 A close-up of the wire spool being inserted into the machine's spool holder. The spool is made of brown wire.
<p>3 - Entfernen Sie die Abdeckung</p>	<p>4 - Führen Sie die Drahtspule unter Beachtung der Richtung des Drahtausgangs ein.</p>



5 - Drücken Sie auf die Abdeckung und drehen Sie sie in Pfeilrichtung.



6 - Den Draht-Druckhebel schließen



7 - Führen Sie das Ende des Drahtes in das Zufuhrloch des Gerätes ein.

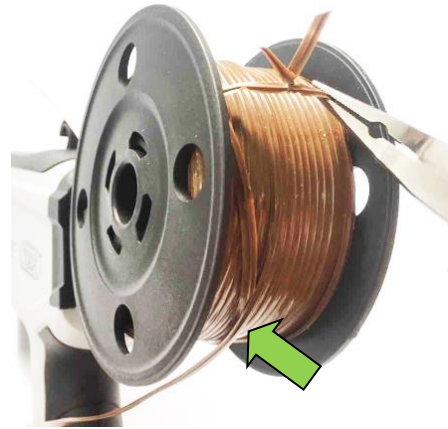

8 - Ziehen Sie mit einer Pinzette zwei Drähte heraus. Der Pfeil zeigt den richtigen Drahtausgang an.



9 - Achten Sie auf die Richtung des Drahtes, der KEINE Knoten, Verzerrungen oder Wicklungen jeglicher Art aufweisen darf.



10 - Schalten Sie nach dem Positionieren des Drahts den Netzschalter ein und drücken Sie den Abzug. Stellen Sie sicher, dass der Draht richtig in das Gerät geführt wird.

Ist eine Drahtspule aufgebraucht, entfernen Sie eventuelle Drahtreste aus der Maschine

Wenn der Bindevorgang fehlschlägt, entfernen Sie mit einer Pinzette Drahtreste, bevor Sie mit den Arbeiten fortfahren.



Achtung: Das Gerät kann nur mit 90-Meter-Spulen verwendet werden, die vom Hersteller geliefert und genehmigt wurden. Wenn Sie größere Spulen verwenden möchten, müssen Sie den Spulhalter vom Gerät entfernen. Um Spulen dieses Typs verwenden zu können, müssen Sie den technischen Service oder Ihre Verkaufsstelle konsultieren.

Schäden am Werkzeug durch die Verwendung anderer als der vom Hersteller gelieferten und angegebenen Drahtspulen fallen nicht unter die Garantie.

13 Arbeitsvorgang



Bei der Verwendung dieses Gerätes geeignete Handschuhe und Kleidung tragen. Das Werkzeug muss anhalten, wenn der Abzug losgelassen wird. Verwenden Sie das Werkzeug nicht mehr, wenn der Schalter nicht richtig funktioniert. Überprüfen Sie immer die Nennspannung der Batterie, die der Bindemaschine entsprechen muss.



Überprüfen Sie die Arbeitsfrequenz der Bindemaschine und wählen Sie eine

geeignete Bindeeinstellung entsprechend den Nutzungsbedingungen, um sicherzustellen, dass die Bindemaschine im besten Zustand ist.



Wenn beim Binden die Mündung am vorderen Ende durch Fremdkörper blockiert wird, schalten Sie das Gerät aus, bevor Sie dieses entfernen.

- Drücken Sie den in Abbildung 10 im obigen Abschnitt gezeigten Startschalter. Sie hören einen Piepton und der LCD-Bildschirm schaltet sich ein. Das Gerät befindet sich im Betriebszustand. Anschließend können Sie den Abzug drücken und mit der Arbeit beginnen. Wenn das Gerät stoppt, überprüfen Sie den Ladezustand der Batterie auf dem Display. Wenn das Display einen niedrigen Ladezustand anzeigt, laden Sie die Batterie so schnell wie möglich auf.
- Um Strom zu sparen und um eine lange Lebensdauer der Bindemaschine sicherzustellen, sollten Sie die Maschine nicht überlasten. Verwenden Sie sie nicht zum Binden von Zweigen mit mehr als 25 mm.
- Wenn die Bindeprozess nicht erfolgreich ist, schalten Sie das Gerät aus. Entfernen Sie den in der Bindeöffnung verfangenen Draht und schalten Sie das Gerät wieder ein.
- Führen Sie einem Probe-Bindevorgang durch; wenn diese erfolgreich ist, kann weitergearbeitet werden.
- Wenn der Bindevorgang mehrere Male fehlschlägt, schalten Sie das Gerät für eine genauere Überprüfung aus. Öffnen Sie die vordere Abdeckung und den Draht-Druckhebel, überprüfen Sie, ob der Draht am Einlass geknotet oder blockiert ist, reinigen und ordnen Sie den Draht bei Bedarf.

- Wenn die Bindemaschine während des Bindevorgangs stoppt, kann der Versorgungshaken nicht zurückgezogen werden, und die Bindevorrichtung bleibt am Zweig hängen. Schalten Sie zuerst das Gerät aus, schieben Sie dann den Versorgungshaken mit der Hand zurück und nehmen Sie die Bindevorrichtung ab.

13.1 Bindeverfahren

- Wenn das Gerät in Betrieb ist, halten Sie Ihre andere Hand mindestens 5 cm vom Bereich der Bindeöffnung entfernt; Legen Sie Ihre Hand nicht in die Bindeöffnung.
- Verwenden Sie das Gerät nicht zum Binden von Zweigen mit einem Durchmesser von mehr als 25 mm, da sonst die Maschine stecken bleiben kann. Während des Bindevorgangs muss die Bindevorrichtung senkrecht zu den Ästen stehen und sich während des Bindevorgangs nicht neigen oder bewegen. Schäden aufgrund von unsachgemäßer Bedienung des Werkzeugs sind nicht durch die Garantie gedeckt.
- Um die Batterie und die Elektronik des Geräts zu schützen, verhindern Sie an kalten Tagen oder bei nassem Wetter, dass das Gerät nass wird. Verwenden Sie das Gerät nicht im Regen.
- Nach jedem Gebrauch wird empfohlen, die Batterie vom Werkzeug zu trennen und die Batterie und das Werkzeug im Koffer zu verstauen.
- Stellen Sie die Steuertaste je nach Größe der zu bindenden Zweige richtig ein, um den besten Binde-Effekt zu erzielen.
- Positionieren Sie den Haken in der richtigen Position gemäß dem Bild. Sie sollten den Zweig immer am äußeren Ende des Hakens platzieren, niemals an der Bindespirale.

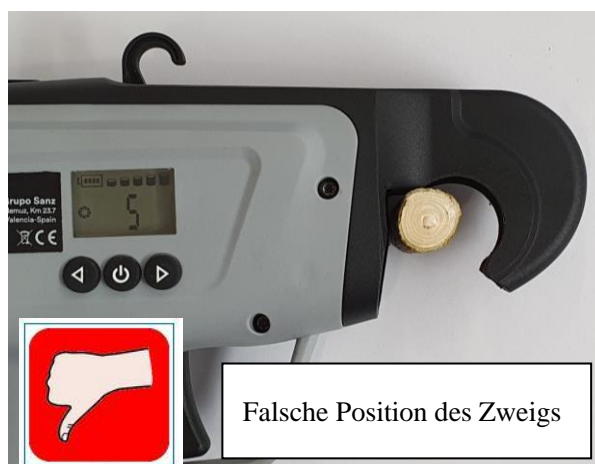

Sichtbare Anzahl auf dem Display	Maximaler \varnothing mit Kunststoffdraht	Maximaler \varnothing mit Papierdraht
2	25mm	24mm
3	25mm	22mm
4	24mm	18mm
5	22mm	14mm
6	20mm	Nicht empfohlen



Wenn sich der Bindungsvorgang stark verlangsamt, überprüfen Sie den Ladezustand der Batterie.







Die in den Anweisungen nicht erwähnten Reparaturarbeiten und Funktionen müssen vom Service Center durchgeführt werden. Um eine sichere Verwendung zu gewährleisten, dürfen nur Originalteile verwendet werden.

14 Achtung



Die Arbeit muss unterbrochen werden, wenn der verbleibende Draht eine Länge von ca. 20 cm hat. Entfernen Sie den verbleibenden Draht und führen Sie den neuen Draht wie unten gezeigt ein. Wenn der verbleibende Draht nicht herausgezogen wird, besteht die Gefahr von Verstopfungen und Staus.

	
	1 - Senken Sie den Frontabdeckung, Öffnen Sie die vordere Abdeckung und entfernen Sie den Draht-Druckwagen
	
2 - Entfernen Sie den verbleibenden Draht mit der Zange	

	
<p>3 - Setzen Sie den Draht-Druckwagen ein und positionieren Sie die vordere Abdeckung richtig. Das Gerät kann mit dem neuen Draht weiterarbeiten.</p>	

15 Reinigung und Wartung



Vor Beginn der Reinigungs- und/oder Instandhaltungsverfahren, muss das Gerät ausgeschaltet und die Batterie entfernt werden. Legen Sie die Batterie in eine sichere Verpackung.

- Die Reinigung und Wartung müssen regelmäßig durchgeführt werden, um den langfristigen und zuverlässigen Betrieb des Geräts zu gewährleisten. Bringen Sie die Maschine zum nächstgelegenen Service-Zentrum, wenn die Maschine 200.000 Bindungen erreicht hat, oder einmal im Jahr, je nachdem, was zuerst eintritt.
- Spritzen Sie kein Wasser auf das Gerät oder tauchen Sie es nicht in Wasser, da das Gerät sonst beschädigt wird.
- Halten Sie das Gerät und eventuelle Belüftungsschlitze immer sauber. Das Werkzeug sollte mit einem feuchten Tuch oder einem Pinsel gereinigt werden. Verwenden Sie kein Reinigungsmittel; Andernfalls kann das Gerät dauerhaft beschädigt werden.
- Jedes Mal, wenn eine Rolle Bindedraht aufgebraucht ist, verwenden Sie bitte eine Pinzette oder einen Pinsel, um Fremdkörper in der Drahtführung zu entfernen.
- Entfernen Sie nach 8 Betriebsstunden eventuelle Drahtreste aus der Drahtführung. Überprüfen Sie, ob Stifte, der elastische Ringe und die Federn jeder beweglichen Verbindung Fremdkörper enthalten. Wenn Fremdkörper vorhanden sind, entfernen Sie diese sofort.
- Schmieren Sie das Drahtschneidemesser und jedes Gelenk mit Öl.
- Eine korrekte Wartung kann die Lebensdauer des Produkts effektiv verlängern.
- Die Reinigung der Drahtführung erfolgt nach folgendem Verfahren:



1 - Senken Sie den Frontabdeckung ab drücken Sie die Taste, um die vordere Abdeckung zu schieben, wenn die Maschine blockiert ist oder den Faden nicht zuführen kann



2 – Entfernen Sie die Abdeckung



3 – Entfernen Sie den Draht-Druckwagen



4 - Reinigen Sie die Fremdkörper in der Schiene mit einer Bürste wie in der Abbildung gezeigt.



5 - Entfernen Sie Fremdkörper im vorderen Bindungsbereich mit einer Bürste, wie in der Abbildung gezeigt.



6 - Nach Abschluss der Reinigung mit Schmieröl (normales Weißöl oder Maschinenöl) an der Schneidanlage und an jeder beweglichen Verbindung wie in der Abbildung gezeigt schmieren

16 Lagerung

- Bewahren Sie die Batterie nicht in übermäßig heißer oder kalter Umgebung auf.
- Entfernen Sie die Batterie aus dem Gerät, wenn Sie es für längere Zeit lagern.
- Bewahren Sie die Batterie und das Ladegerät in der Verpackung auf, um sie vor Hitze, Staub und Feuchtigkeit zu schützen.
- Die Batterie sollte in trockener Umgebung gelagert werden, siehe unten:

Lagerung weniger als 1 Monat	-20 °C ~ +60 °C
Lagerung weniger als 6 Monate	-10°C ~ +35°C
Lagerung mehr als 6 Monate	0°C ~ +30°C

- Der Abstand der Batterie zu potenziell brennbaren Stoffen muss mindestens 1,5 m betragen.
- Um die Batterie richtig zu warten, laden Sie sie vor der Lagerung vollständig auf. Bei längerer Nichtbenutzung mindestens einmal alle 3 Monate aufladen.

17 Entsorgung

Entfernen Sie die Batterie aus dem Werkzeug; entsorgen Sie die Batterie, das Werkzeug, das Zubehör und die Verpackung getrennt nach der Art des Materials.a



Entsorgen Sie das Gerät nicht im Hausmüll.

Senden Sie das Gerät an ein Recyclingcenter. Metall- und Kunststoffteile können recycelt werden. Für detaillierte Informationen kontaktieren Sie bitte das Service Center.



LI-ION Entsorgen Sie die Batterie nicht im Hausmüll, verbrennen Sie ihn nicht, tauchen Sie ihn nicht in Wasser. Wenn Gase oder Flüssigkeiten austreten, kann die Batterie Umwelt- und Gesundheitsschäden verursachen.

Bevor Sie die Batterie entsorgen, entladen Sie sie vollständig. Es wird empfohlen, die Pole mit Klebeband abzudecken, um Kurzschlüsse zu vermeiden. Zerlegen Sie die Batterie nicht.

Entsorgen Sie die Batterien gemäß den örtlichen Vorschriften. Die Batterie sollte zu einer Abfallsammelstelle gebracht und umweltfreundlich entsorgt werden. Detaillierte Informationen erhalten Sie bei Ihrem örtlichen Entsorgungsunternehmen oder unserem Service-Center.

18 Ersatzteile

Der Hersteller kann qualitativ hochwertige Original-Ersatzteile liefern:

- Batterien
- Batterieladegerät

Für elektrische und mechanische Komponenten der Bindemaschine unseren Kundendienst kontaktieren.

19 Garantie

Die Garantie erstreckt sich auf 24 Monate für Privatanwender und 12 Monate für professionelle Anwender. Die Garantie erstreckt sich auf mechanische Teile, einschließlich Batterie, Ladegerät, Motor und Getriebe. Die Garantie erlischt in den folgenden Fällen:

- Jede abnormale Verwendung
- Wartung, die nicht in der in dieser Bedienungsanleitung angegebenen Weise durchgeführt wird.
- Modifikationen am Werkzeug
- Werkzeugschäden, auch wenn sie durch einen Fehler verursacht wurden
- Schäden durch Reparaturen durch unqualifiziertes Personal
- Naturereignisse
- Batterie wurde nicht mit der erforderlichen Häufigkeit aufgeladen
- Verwendung eines vom Hersteller nicht zugelassenen Drahtes
- Bruch von internen oder externen Teilen durch Verwendung ungeeigneter Werkzeuge zum Lösen des Drahtes
- Die Garantie erstreckt sich nicht auf Komponenten, die bei normalem Gebrauch einem Verschleiß unterliegen (z. B. Drahtschneidmesser und Binderad).

Die Garantie gilt nur für Produkte, die innerhalb von 30 Tagen nach dem Kaufdatum über die Website registriert wurden.

Schreiben Sie für weitere Informationen an

info@volpioriginale.it

Aktivieren Sie die Garantie für Ihr neues Elektrowerkzeug über unsere Website:

<https://www.volpioriginale.it/registra-il-tuo-prodotto/>



Der Käufer muss außerdem eine Kopie der Verkaufsunterlagen (Kassenzettel, Rechnung) und der Garantiekarte aufbewahren: eine Kopie dieser Unterlagen muss zusammen mit dem zu reparierenden Gerät an den Händler oder den autorisierten Reparaturdienst gesendet werden. Wenn diese Unterlagen nicht vorhanden sind, gilt das Gerät in jedem Fall als außerhalb der Garantie.

20 Problemlösung

Problem	Mögliche Ursache	Lösung
Das Werkzeug funktioniert nicht	Batterie leer	Die Batterie laden
	Batterie nicht richtig eingesetzt	Das richtige Einsetzen der Batterie im Gerät prüfen
	Fehler im Schalter	Zur Reparatur ins Service-Center bringen
	Encoder verschmutzt oder defekt	
	Steuerkreis defekt	
Intermittierender Betrieb	Interne Verbindungsleitung ist lose	Zur Reparatur ins Service-Center bringen
	Fehler im Schalter	
	Encoder verschmutzt oder defekt	
	Steuerkreis defekt	
Nicht ausgeführter Bindevorgang , falscher Bindevorgang	Zu breite Bindung	Die Bindung richtig einstellen
	Nicht ausgeführter Bindevorgang aufgrund von Fremdkörper	Überprüfen und Fremdkörper und Drahtreste aus der Drahtführung entfernen
	Keine Drahtzufuhr oder Spulenende	1. Überprüfen, ob der Draht in der Zuleitung blockiert ist. 2. Fremdkörper und Drahtreste aus der Drahtführung entfernen
	Falscher Bindevorgang durch Blockierung zwischen den Zweigen	Der Vorgang wurde eventuell zu schnell durchgeführt. Vor dem Versetzen der Bindemaschine warten, bis der Bindevorgang abgeschlossen ist.
Ladevorgang wird nicht ausgeführt. Rote Blinkanzeige am Ladegerät	Die Batterie ist nicht richtig mit dem Ladegerät verbunden	Verbindung zwischen Batterie und Ladegerät überprüfen
	Das Ladegerät ist nicht richtig an das Stromnetz angeschlossen	Verbindung zwischen dem Ladegerät und Stromnetz überprüfen
	Die Batteriespannung ist zu niedrig	Die Batterie mit einer geladenen austauschen
	Batterie defekt	Batterie ersetzen
	Ladegerät defekt	Ladegerät ersetzen

21 Konformitätserklärung

CE-KONFORMITÄTSERKLÄRUNG Übersetzung des Originaltexts

DE	Die Firma Davide e Luigi Volpi S.p.A. Via San Rocco, 10 – 46040 Casalromano (MN) ITALIEN	CE
ERKLÄRT, DASS DIE MASCHINE		
Typ:	Bindemaschine	
Code:	KV5	
DEN EINSCHLÄGIGEN EU-RECHTSVORSCHRIFTEN ZUR HARMONISIERUNG ENTSPRICHT: RICHTLINIE 2006/42/EG Maschinenrichtlinie RICHTLINIE 2014/30/EU Elektromagnetische Verträglichkeit RICHTLINIE 2014/35/EU Niederspannungsrichtlinie		
Bezugnahme auf die verwendeten einschlägigen harmonisierten Normen oder Bezugnahme auf sonstige technische Spezifikationen, zu denen Konformität erklärt wird:		
UNI EN ISO 12100:2010	EN 60745-1:2009	
EN 55014-1:2006+A1:2009+A2:2011	EN 60335-1:2012	
EN 55014-2:2015	EN 60335-2-29:2012	
EN 61000-3-2:2014	EN 62233:2008	
EN 61000-3-3:2013	EN 62133: 2013	
Zur Erstellung der technischen Unterlagen befugte Person:		
Name:	Davide e Luigi Volpi S.p.A.	
Wohnsitz:	Via San Rocco 10 – 46040 Casalromano (MN) Italien	
Diese Konformitätserklärung wird unter der alleinigen Verantwortung des Herstellers ausgestellt.		
Casalromano, 10. September 2022	Der gesetzliche Vertreter Eligio Volpi	



ВНИМАНИЕ: ПЕРЕД ПЕРВЫМ ИСПОЛЬЗОВАНИЕМ ИНСТРУМЕНТА ВНИМАТЕЛЬНО ПРОЧИТАЙТЕ ВСЕ СТРАНИЦЫ И ИЛЛЮСТРАЦИИ

Оглавление

1. Информация по технике безопасности:.....	69
2. Символы безопасности:.....	69
3. Общие сведения по технике безопасности для электроинструментов:	71
4. Специальные инструкции по безопасности	73
5. Назначение использования	75
6. Описание действия	76
7. Общее изображение инструмента	78
8. Техническая спецификация	79
9. Список компонентов.....	79
10. Зарядка аккумулятора	80
11. Рабочая среда.....	80
12. Начальная сборка.....	81
13. Порядок работы	83
14. Внимание	85
15. Чистка и обслуживание	86
16. Хранение.....	87
17. Утилизация.....	88
18. Запчасти	88
19. Гарантия	88
20. Устранение неполадок.....	89
21. Декларация соответствия	90

1. Информация по технике безопасности:



Перед первым использованием устройства внимательно прочитайте данное руководство для обеспечения собственной безопасности и безопасности других лиц. Сохраните это руководство в надежном месте и предоставьте его в распоряжение возможных новых владельцев, чтобы приведенная здесь информация всегда была доступна.

2. Символы безопасности:

Этот раздел содержит указания по технике безопасности при использовании данного устройства.

2.1 Символы, содержащиеся в руководстве:



Знак опасности



Риск рассечения
или серьезных травм



Горячая поверхность



Символ инструкции



Внимательно прочитайте
руководство по эксплуатации



Надевайте защитные перчатки



Надевайте защитные очки



Надевайте защитную обувь
с нескользящей подошвой



Не используйте устройство в случае
дождя или мокрых ветвей



■ Не выбрасывайте вместе с бытовыми
отходами

2.2 Символы на аккумуляторе:



Li-ion Литий-ионный аккумулятор, не
выбрасывайте вместе с бытовыми
отходами



Не бросайте аккумулятор в огонь, он
может взорваться



Не разбирайте аккумулятор



Аккумулятор можно перезаряжать и
перерабатывать. Отслужившие
аккумуляторы следует собирать в
соответствии с природоохранными
нормами

2.3 Символы на зарядном устройстве:



Предупреждение об опасности



Используйте зарядное устройство
только в помещениях



Предохранительный ограничитель температуры



Класс изоляции II



Электрооборудование, не выбрасывайте вместе с бытовыми отходами

3. Общие сведения по технике безопасности для электроинструментов:



Внимание! Внимательно прочитайте все инструкции по технике безопасности!

Несоблюдение инструкций по технике безопасности может привести к поражению электрическим током и/или серьезным травмам.

Сохраните все инструкции по технике безопасности для использования в будущем.

Термин “электроинструмент”, используемый в инструкциях по технике безопасности, относится к проводным инструментам, подключенным к электросети, и к инструментам с питанием от аккумулятора.

3.1 Безопасность в рабочей зоне:

- Следите за тем, чтобы рабочая зона была чистой и хорошо освещенной. Грязные и темные рабочие зоны могут привести к несчастным случаям.
- Не работайте с электроинструментом в легковоспламеняющейся или взрывоопасной атмосфере, например, в присутствии легковоспламеняющихся жидкостей, газов или пыли. Электроинструмент может генерировать искры, которые могут воспламенить горючую пыль или пары.
- Не позволяйте приближаться детям и прохожим при использовании электроинструмента, отвлекаясь, вы можете потерять контроль над инструментом.

3.2 Электрическая безопасность:

- Вилка зарядного устройства должна соответствовать розетке. Не модифицируйте розетку. Ни в коем случае не модифицируйте вилку. Не используйте переходники, если вилка инструмента заземлена. Правильное использование неизменных вилок с подходящими розетками снижает риск поражения электрическим током.
- Не используйте адаптеры переменного тока или вилки, которые не соответствуют стандартам.
- Избегайте контакта тела с заземленными поверхностями, такими как трубы, радиаторы, холодильники. Существует повышенный риск поражения электрическим током, если ваше тело соприкасается с предметами, разряжающимися на землю.
- Не подвергайте инструмент воздействию дождя или влажности. Попадание воды на зарядное устройство или инструмент может привести к опасности поражения электрическим током.
- Бережно обращайтесь с проводом. Не тяните за провод, чтобы переместить или отключить зарядное устройство.
- Держите провод вдали от источников тепла, масла, острых краев или движущихся частей. Поврежденный или запутанный провод может увеличить риск поражения электрическим током.
- При использовании зарядного устройства на открытом воздухе используйте удлинитель, подходящий для наружного применения. Использование подходящего провода снижает риск поражения электрическим током.
- Если невозможно избежать использования зарядного устройства во влажных условиях, используйте источник питания с дифференциальным выключателем УЗО. Использование дифференциального выключателя снижает риск поражения электрическим током.

3.3 Предупреждения по использованию инструмента:

- Не используйте инструмент если выключатель не работает должным образом. Инструмент необходимо отремонтировать, если выключатель не работает должным образом.
- Отсоедините аккумулятор от инструмента перед настройкой, ремонтом и перед тем, как убрать инструмент. Это уменьшит риск непреднамеренного включения инструмента.
- Храните инструмент в недоступном для детей месте, не позволяйте пользоваться инструментом людям, не обученным им пользоваться. Электроинструменты опасны в руках неопытных пользователей
- Проводите техническое обслуживание инструмента. Проверяйте инструмент и движущиеся части, поврежденные компоненты могут привести к несчастным случаям и травмам. Правильное обслуживание инструмента может снизить риск несчастных случаев.
- Прочитайте руководство перед использованием инструмента, правильно выбирайте инструмент и вспомогательное оборудование во избежание несчастных случаев.

3.4 Предупреждения по использованию инструментов с аккумулятором:

- Перед подключением аккумулятора убедитесь, что выключатель и отсек для аккумулятора находятся в исправном рабочем состоянии.
- Используйте только зарядное устройство, указанное изготовителем. Использование других зарядных устройств может повредить аккумулятор и привести к возгоранию и взрыву.
- Инструмент предназначен для использования только с оригинальной аккумуляторной батареей. Использование других батарей может повредить инструмент и увеличить риск получения травм.
- Аккумулятор следует хранить вдали от металлических предметов (таких как монеты, скрепки, гвозди, винты). Короткое замыкание может вызвать возгорание.
- Неправильное использование может привести к протечке жидкости из аккумулятора. В случае контакта с жидкостью, обильно промойте водой и обратитесь к врачу. Вытекание жидкости из аккумулятора может привести к травмам и ожогам.

3.5 Личная безопасность:

- При работе с инструментом будьте внимательны, не отвлекайтесь, руководствуйтесь здравым смыслом. Не работайте с инструментом, если вы сильно устали или находитесь под воздействием лекарств, наркотиков, алкоголя или других веществ.
Мгновенное отвлечение может привести к серьезным личным травмам.
- Применяйте индивидуальные средства защиты. Всегда надевайте очки и средства защиты, такие как респираторы, защитная нескользящая обувь, каски, защита для слуха и т.д. для снижения риска получения травм.
- Предотвращайте случайное включение.
- Перенос инструмента с переключателем во включенном положении и с пальцем на спусковом крючке может вызвать опасность случайного включения.
- Перед включением переключателя удалите все ключи и ремонтные инструменты. Ключ, соединенный с движущимися частями, может привести к получению травм.
- Не теряйте равновесия. Сохраняйте правильное равновесие тела в любой ситуации. Это позволяет лучше контролировать инструмент в непредвиденных ситуациях.
- Используйте подходящую одежду. Не надевайте свободную одежду или украшения. Держите одежду, перчатки и волосы подальше от движущихся частей во избежание зацепления.

4. Специальные инструкции по безопасности

4.1 Специальные инструкции по безопасности для электрического устройства для подвязки лозы

- Не снимайте переднюю крышку во время работы с инструментом. Во время работы все части тела должны находиться на расстоянии не менее 5 см от зоны подвязки. Во время использования устройства для подвязки любая небрежность может привести к травмам.
- Закончив подвязку, крепко держите устройство во время отсоединения, осторожное использование устройства для подвязки защищает оператора и продлевает срок службы устройства.

4.2 Прочие инструкции по безопасности



Носите подходящую рабочую одежду, например, сапоги с нескользящей подошвой, прочные длинные брюки, перчатки и защитные очки.

- Будьте внимательны, не отвлекайтесь, руководствуйтесь здравым смыслом при работе с инструментом. Не работайте с инструментом, если вы сильно устали или находитесь под воздействием лекарств, наркотиков, алкоголя или других веществ.
- Не используйте устройство для подвязки в случае дождя.
- Не используйте инструмент вблизи легковоспламеняющихся жидкостей или газов во избежание возгорания или взрыва.
- Не пытайтесь отремонтировать инструмент самостоятельно, всегда обращайтесь в сервисные центры при необходимости ремонта инструмента. Все операции по ремонту и обслуживанию, не описанные в данном руководстве, должны выполняться сервисным центром.
- Продукт предназначен для подвязки виноградной лозы или других веток диаметром не более 25 мм. Не использовать для подвязки веток толще 25 мм. При превышении этого ограничения можно повредить инструмент.

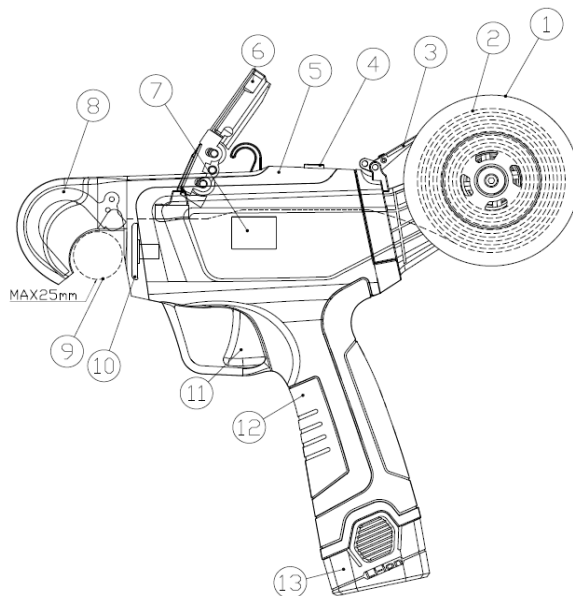

- Не пытайтесь освободить подающий крюк (8) или нить (2), которая, возможно, застряла, до выключения устройства. Следуйте инструкциям, содержащимся в этом руководстве, чтобы устранить застревания и застопоривание.

- Работа по подвязке завершается, когда подающий крюк (8) возвращается в исходное положение без столкновения с посторонним материалом. Перед началом работы убедитесь в отсутствии среди ветвей скрытых предметов, таких как электрические провода, проволока, другие ветки или листья. Эти предметы могут влиять на правильное движение подающего крюка.
- При работе с инструментом крепко держите его одной рукой, всегда на расстоянии не менее 5 см от другой руки и от любой другой части тела.
- Систему подачи следует часто проверять и чистить. Скопление постороннего материала может привести к нарушению правильной обвязки и перегрузке инструмента. Гарантия не распространяется на повреждения из-за отсутствия обслуживания, описанного в данном руководстве.
- Не пытайтесь отремонтировать инструмент самостоятельно, всегда обращайтесь в сервисные центры при необходимости ремонта инструмента. Все операции по ремонту и обслуживанию, не описанные в данном руководстве, должны выполняться сервисным центром.
- Используйте только нить, рекомендуемую изготовителем. Использование нити которая не была рекомендована, ведет к утрате гарантии на инструмент.

4.3 Специальные инструкции по безопасности для инструментов с аккумулятором

- Перед установкой аккумулятора (13) убедитесь, что батарейный отсек (12) чистый, сухой, а внутренние контакты в хорошем состоянии. Проверьте их правильное положение перед установкой.
- Зарядное устройство предназначено для использования в помещении. Зарядка должна проводиться в помещении.
- Отсоедините батарею перед чисткой зарядного устройства во избежание повреждений и риска поражения электрическим током, используйте для чистки сухую ткань.
- Не подвергайте аккумулятор воздействию солнца или яркого света. Не допускайте контакта с горячими поверхностями. Это может привести к взрыву аккумулятора.
- Зарядите аккумулятор, если на дисплее (7) указано, что уровень зарядки 1.
- Перед началом зарядки дайте аккумулятору полностью остыть.
- Не разбирайте и не повреждайте аккумулятор во избежание травм.
- Не убирайте устройство со аккумулятором (13), вставленным в рукоятку (12). Необходимо заряжать аккумулятор (13) не реже одного раза в 3 месяца во избежание его повреждения. Гарантия не распространяется на повреждения, вызванные несоблюдением частоты зарядки.

4.4 Правильное использование зарядного устройства

- Используйте зарядное устройство только с перезаряжаемыми батареями. В противном случае это может привести к возгоранию и взрыву.
- Используйте только оригинальное зарядное устройство.
- Всегда проверяйте зарядное устройство, провод и вилку перед каждым использованием. В случае повреждения обратитесь в сервисный центр для ремонта или замены. Не используйте поврежденное зарядное устройство. Не пытайтесь отремонтировать поврежденное зарядное устройства для сохранения безопасности инструмента.
- Убедитесь, что напряжение зарядного устройства соответствует напряжению батареи, в противном случае это может привести к травмам (см. раздел технических характеристик).
- Правильно отключайте зарядное устройство от розетки, не тяните за провода и не оставляйте зарядное устройство подключенным после завершения зарядки.
- Содержите зарядное устройство в чистоте, защищайте от влажной среды и дождя. Не используйте зарядное устройство снаружи, грязь и вода могут вызвать повреждения зарядного устройства и травмы.

- Зарядное устройство предназначено для использования с оригинальными батареями, в противном случае это может стать причиной возгорания или взрыва.
- Не используйте поврежденные зарядные устройства, это снижает риск травм.
- Не используйте зарядные поверхности на легковоспламеняющихся поверхностях (например, бумаге)
- Аккумулятор не полностью заряжен при первом использовании, его необходимо зарядить в течение 3/4 часов перед первым использованием (Подсоедините аккумулятор к зарядному устройству перед включением).
- Нормальное время зарядки составляет 3/4 часа (время зарядки 2-х полностью разряженных батарей), не заряжайте батарею слишком долго во избежание ее повреждения.
- Зарядное устройство имеет три выхода, вы можете заряжать 3 батареи одновременно (2 + 1 дополнительная). Время зарядки пропорционально числу подключенных батарей и состоянию их зарядки. Контролируйте время зарядки с помощью светодиодного индикатора (красный - идет зарядка, зеленый - конец зарядки).

4.5 Внимание (Остаточные риски)

Даже при правильном использовании инструмента остаются некоторые остаточные риски. Инструмент может создавать следующие опасности из-за своих конструктивных характеристик:

- Продолжительное и необоснованное использование может быть вредным для оператора.



Внимание !

Устройство может производить электромагнитные волны и создавать помехи электромедицинским приборам. Рекомендуем посоветоваться с врачом перед использованием этого инструмента в сочетании с электромедицинскими приборами.



Внимание !

Не касайтесь подающего крюка или колеса обвязки во время использования, чтобы избежать травм.

Измерения шума и вибрации:

Уровень звукового давления: < 70 дБ(А)

Максимальная вибрация при использовании: < 2.5 м/с²

5 Назначение использования

Инструмент предназначен для подвязки виноградной лозы и веток диаметром до 25 мм. Использование для других целей может повлечь вред для инструмента и пользователя.

Инструмент могут использовать только взрослые или дети старше 16 лет под наблюдением взрослого. Не используйте инструмент во время дождя или на мокрых ветках. Оператор несет ответственность за любой ущерб причиненный третьим лицам или имуществу третьих лиц, в результате происшествий при использовании инструмента.

Производитель не отвечает за ущерб, вызванный неправильным использованием инструмента.

6 Описание действия

Устройство для подвязки имеет компактную конструкцию, легкий вес, высокую скорость и легко используется одной рукой. Продукт сочетает в себе характеристики безопасности, эффективности и простоты использования.

Для использования поместите переднее отверстие на подвязываемую ветку и нажмите на спусковой крючок. Завершив подвязку, поднимите инструмент и приступайте к следующей подвязке.

Устройство для подвязки имеет переключатель на 5 позиций для регулировки числа оборотов нити:

- Позиция 2 -> кольцо обвязки + 2 оборота.
- Позиция 3 -> кольцо обвязки + 3 оборота.
- Позиция 4 -> кольцо обвязки + 4 оборота.
- Позиция 5 -> кольцо обвязки + 5 оборотов.
- Позиция 6 -> кольцо обвязки + 6 оборотов.

Обвязывающая машина также имеет 2 скорости обвязки, которые можно использовать в зависимости от желаемого типа обвязки.



Перед использованием убедитесь, что нить имеет правильное направление внутри подающей дорожки, не перекручена, не имеет узлов или заблокирована.







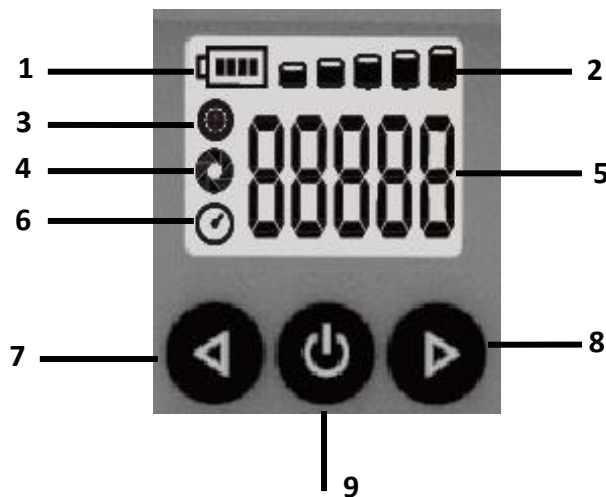





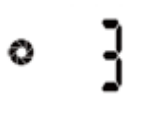

В случае неправильной установки нити или если нить перекручена, имеет узлы или заблокирована, система подачи может работать неправильно, не проводя обвязку или повреждая инструмент.

Гарантия не распространяется на повреждения инструмента в результате неправильной установки нити.

6.1 Дисплей

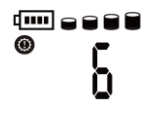
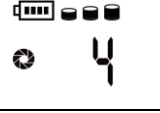

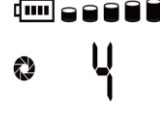
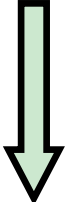
Дисплей и инструкции				
Код		Дисплей	Описание	Дисплей
1	Символ батареи		Означает, что раздел 2 соответствует уровню заряда батареи	

2	Уровень заряда батареи		Батарея на 100%	
			Батарея на 75%	
			Батарея на 50%	
			Батарея на 25%	
			Батарея на 10%	
3	Индикатор ошибок 0 означает нормально Нет 2 и 8		Повреждено программное обеспечение	1
			Поврежденная цепь	3
			Заблокированная передача	4
			Недонапряжение	5
			Перенапряжение	6
			Повреждение Mosfet	7
			Низкий заряд батареи	14
			Повреждение EEPROM	10
	Ошибка кодера	22		
4	Число оборотов		Указывает число витков для каждой подвязки	От 2 до 6
5	Число подвязок		Указывает общее число подвязок	От 1 до 99999
Инструкции по кнопкам				
6 7	Левая кнопка +/— Правая кнопка +/— Нажмите левую или правую кнопку:	 	Ошибка	
			Число оборотов	
			Число подвязок	
8	Кнопка включения и подтверждения		Нажмите и удерживайте 3 секунды, чтобы включить устройство. Нажмите и удерживайте 3 секунды, чтобы выключить устройство. Нажмите подряд два раза для получения доступа к числу оборотов. Нажимайте левую и правую кнопки для увеличения или уменьшения числа оборотов, затем нажмите	  

			центральную кнопку для подтверждения.	
			Устройство выключено	
9	настройке скорости		Используйте клавиши со стрелками для позиционирования на индикаторе ошибки. Последовательно нажмите кнопку питания дважды, чтобы перейти к настройке скорости. Используйте кнопки со стрелками, чтобы выбрать скорость "0" или "1". Подтвердите нажатием кнопки питания.	
10	Устройство не использовалось в течение 30 секунд		Режим ожидания – нажмите на спусковой крючок для активации	
11	Автоматическое выключение		Если устройство не используется в течение 10 минут, оно автоматически отключается.	

7 Общее изображение инструмента

1. Контейнер нити для бобины на 90 метров
2. Нить для обвязки (бобина на 90 метров)
3. Рычаг прижима нити
4. Кнопка открытия
5. Передняя крышка
6. Каретка прижима нити
7. Дисплей
8. Крюк подачи нити
9. Рабочее положение
10. Колесо обвязки
11. Спусковой крючок
12. Ручка

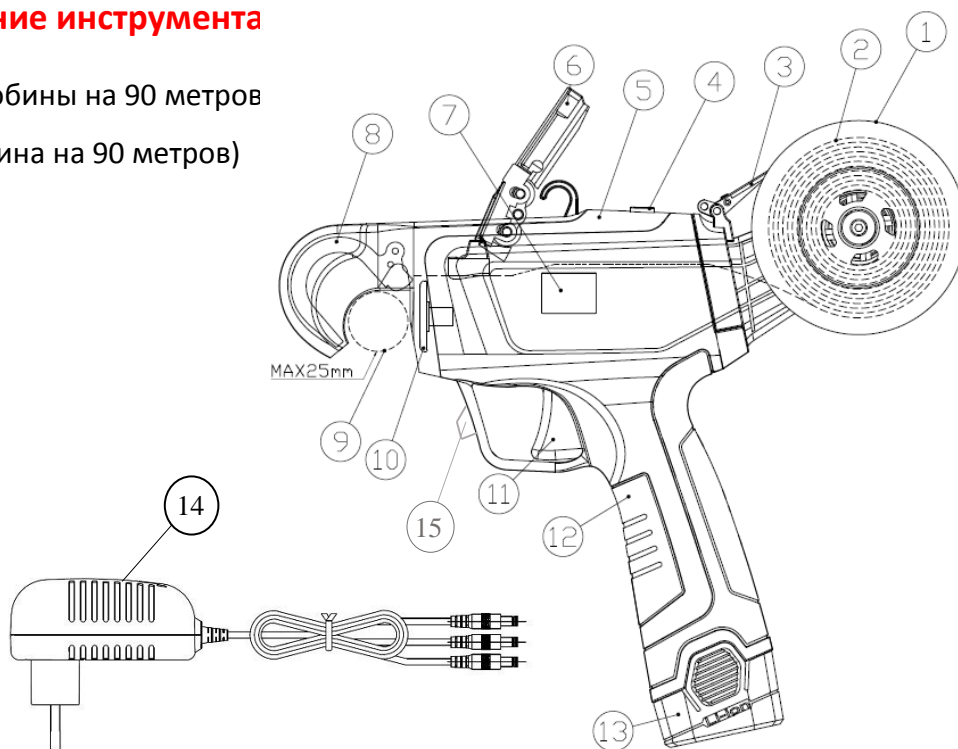

- 13. Батарея
- 14. Зарядное устройство
- 15. замок передней крышки

8 Техническая спецификация

Техническая спецификация		
Электрическое устройство для подвязки лозы		
1	Максимальный диаметр обвязки	25 мм
2	Номинальное напряжение	14,4 В
3	Номинальная мощность	28 Вт
4	Номинальный ток	2,0 А
5	Токовая защита	≥3А
6	Класс изоляции	II
7	Пустой вес	0.78 кг
Li-ионный аккумулятор		
1	Емкость	2,0 Ач
2	Максимальное напряжение	16,8 В
	Номинальное напряжение	14,4 В
3	Срок службы	20.000 обвязок (10.000 для аккумулятора)
4	Вес	0,25 кг
Зарядное устройство		
1	Входное напряжение	100-240 В пер.т., 50-60 Гц
2	Выходное напряжение	пост.т. 16,8 В
3	Зарядный ток	1,4 А
4	Класс изоляции	II
5	Время зарядки	3-4 ч

9 Список компонентов

Аккуратно откройте упаковку и проверьте наличие нижеперечисленных компонентов:

- Устройство для подвязки лозы
- 2 бобины с нитью для обвязки
- 2 батареи
- Зарядное устройство на 3 выхода
- Сумка
- Коробка для инструментов
- Пинцет
- Ножницы
- Руководство по эксплуатации

10 Зарядка аккумулятора



Не подвергайте аккумулятор воздействию экстремальных условий, таких как чрезмерные температуры или удары. Утечка электролита из батареи может привести к травмам.



Перед зарядкой отсоедините батарею от устройства для обвязки.



Убедитесь, что батарея сухая и чистая перед началом зарядки.

- Перед первым использованием проверьте, что батарея полностью заряжена.
- При покупке батарея заряжена не полностью, зарядите ее в течение 3-4 часов до первого использования.
- Заряжайте аккумулятор, когда индикатор на дисплее устройства показывает меньше 10%.
- Не заряжайте батареи дольше 5 часов, не расходуйте их полностью, иначе срок службы батареи снизится. Заряжайте, когда на дисплее (7) указан уровень 1, ниже 10%.
- Батарею следует заменить, если время работы станет недостаточным. Используйте только оригинальные батареи, поставляемые изготовителем.
- Соблюдайте правила по технике безопасности и охране окружающей среды на каждом этапе.

10.1 Процедура зарядки батареи

- Проводить зарядку в помещении при температуре от +10°C до 22°C.
- Правильно подключайте адаптер зарядного устройства к аккумулятору
- Перед началом зарядки убедитесь в соответствии характеристик зарядного устройства и батареи.
- Красный светодиод на зарядном устройстве означает, что батарея заряжается, зеленый светодиод означает, что она полностью заряжена. Примерное время зарядки составляет от 3 до 4 часов (время одновременной зарядки 2 полностью разряженных батарей), не оставляйте батареи подключенными дольше, чем это необходимо, поскольку они могут повредиться.
- Зарядное устройство имеет три выхода, вы можете заряжать 3 батареи одновременно (2 + 1 дополнительная). Время зарядки пропорционально числу подключенных батарей и состоянию их зарядки. Контролируйте время зарядки с помощью светодиодного индикатора (красный - идет зарядка, зеленый - конец зарядки).
- Отсоедините разъемы зарядного устройства от батарей после завершения зарядки.
- Заряжайте аккумулятор не реже одного раза в три месяца во время неиспользования. Не убирайте устройство с подключенной батареей.



11 Рабочая среда

- Температура окружающей среды должна быть от 0°C до 45°C на этапе зарядки и от -10°C до 60°C во время использования.
- Поддерживайте температуру инструмента от -5°C до 30°C во время использования.

12 Начальная сборка

Вначале убедитесь, что устройство для подвязки и батарея чистые и сухие. Выполните сборку в соответствии со следующими шагами:

- Зарядите батарею с помощью специального зарядного устройства.
- Вставьте заряженную батарею в специальный отсек в рукоятке устройства для подвязки.
- Для установки бобины с 90-метровой нитью на устройство выполните шаги, приведенные на рисунках 1 - 10.

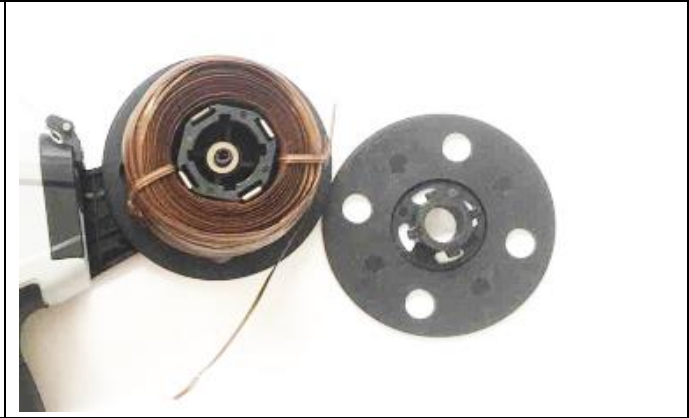
	
1 - Откройте рычаг прижима нити	2 - Нажмите на крышку вниз и поверните ее по направлению стрелки, чтобы снять крышку.
	
3 – Снимите крышку	4 – Вставьте бобину с нитью, обращая внимание на направление выхода нити.

	
<p>5 - Нажмите на крышку и поверните ее по направлению стрелки.</p>	<p>6 - Закройте рычаг прижима нити</p>
	
<p>7 – Вставьте конец нити в отверстие подачи устройства.</p>	<p>8 - С помощью пинцета удалите две нити снаружи бобины. Стрелка указывает правильный выход нити.</p>
	
<p>9 – Обратите внимание на направление нити, которая НЕ должна иметь никаких узлов, перекосов или перекручивания.</p>	<p>10 - После установки нити включите питание и нажмите спусковой крючок. Убедитесь, что нить правильно направляется в устройство.</p>

По окончании каждой бобины с нитью очистите устройство от возможных остатков нити.

Если процесс подвязки не удался, используйте пинцет для удаления остатков нити, прежде чем продолжить работу.



Внимание: устройство может использоваться только с бобинами на 90 метров, поставляемыми и одобренными производителем. Если вы хотите использовать более крупные бобины, следует снять держатель бобины с устройства. Чтобы использовать бобины этого типа, вам необходимо проконсультироваться с технической службой или в вашем магазине.

Гарантия не распространяется на повреждения инструмента из-за использования бобин с нитью, отличных от поставляемых и указанных производителем.

13 Порядок работы



При использовании этого инструмента надевайте подходящие перчатки и одежду. Инструмент должен остановиться при спускании пускового крючка. Не используйте устройство для подвязки в случае неисправности переключателя. Проверьте, что напряжение батареи соответствует напряжению инструмента.



Проверьте рабочую частоту устройства и подберите настройку подвязки, подходящую для условий использования, это позволит сохранить устройство для подвязки в наилучших условиях эксплуатации.



Если во время подвязки переднее отверстие устройства оказалось заблокировано посторонним материалом, выключите устройство и удалите материал.

- Нажмите пусковой переключатель, указанный на рисунке 10 в разделе выше, вы услышите звуковой сигнал и включится ЖК-экран, устройство находится в рабочем состоянии, затем можно нажать спусковой крючок и начать работу. Когда устройство останавливается, проверьте состояние зарядки батареи. Если на дисплее отображается низкий уровень заряда, зарядите ее как можно скорее.
- Для экономии электроэнергии и обеспечения соответствующего срока службы инструмента не перегружайте инструмент; не используйте на ветке диаметром больше 25 мм.
- Если подвязка проходит неправильно, выключите устройство. Удалите нить, которая, возможно, запуталась в отверстии обвязки и снова включите инструмент.
- Проведите пробную подвязку, если подвязка проходит нормально, продолжайте работу.
- Если подвязка проходит неправильно несколько раз, выключите устройство для более тщательной проверки. Откройте переднюю крышку и рычаг прижима нити, проверьте, что нить не имеет узлов и не заблокирована на входе инструмента, очистите и установите нить, при необходимости.
- Если устройство блокируется при подвязке, крюк не может быть убран и устройство застревает на ветке. В таком случае выключите инструмент и сдвиньте крюк вручную, чтобы освободить устройство.

13.1 Порядок подвязки

- Когда инструмент находится в действии, рука, которая не держит инструмент, должна находиться на расстоянии не менее 5 см от инструмента. Не вводите руку в отверстие обвязки.
- Не используйте инструмент на ветках диаметром больше 25 мм, в противном случае, он может застопориться. Во время использования инструмент должен располагаться перпендикулярно веткам, не поворачивайте и не перемещайте устройство во время подвязки. Гарантия не распространяется на повреждения инструмента в результате неправильного обращения.
- В холодные дни или в сырую погоду, для защиты батареи и электроники устройства, не допускайте намокания устройства. Не используйте устройство в случае дождя.
- После каждого использования советуем вынимать батарею из инструмента и помещать батарею и инструмент в футляр.
- В зависимости от размера ветвей, отрегулируйте подвязку с помощью кнопок управления, чтобы найти наилучшие условия подвязки.
- Установите крюк в правильное положение, как показано на рисунке, ветка должна всегда располагаться с внешнего конца крюка, никогда не прижиматься к витку обвязки.



Число на дисплее	максимальный \varnothing с пластиковой нитью	максимальный \varnothing с бумажной нитью
2	25 мм	24 мм
3	25 мм	22 мм
4	24 мм	18 мм
5	22 мм	14 мм
6	20 мм	Не рекомендуется



Если операция обвязки слишком замедляется, проверьте состояние зарядки батареи.



Операции и ремонтные работы, которые не упомянуты в данном руководстве, должны выполняться исключительно сервисным центром. Для обеспечения надежной работы инструмента используйте только оригинальные запчасти.

14 Внимание



Необходимо прекратить работу, когда остаток нити имеет длину около 20 см.

Удалите остаточную нить и вставьте новую нить, как показано ниже.

Если не извлечь остаток нити, существует риск застопоривания.

	<p>1 – Опустите замок передней крышки Откройте переднюю крышку и снимите каретку прижима нити</p>
<p>2 – Удалите остаток нити щипцами</p>	
<p>3 - Вставьте каретку прижима нити и правильно установите переднюю крышку. Устройство может продолжить работу с новой нитью.</p>	

15 Чистка и обслуживание



Перед началом любых операций по чистке или обслуживанию выключите устройство и извлеките батарею. Поместите батарею в надежную упаковку.

- Чистка и обслуживание инструмента должны проводиться регулярно для обеспечения длительной и безопасной работы инструмента. Доставьте устройство в ближайший сервисный центр по достижении 200.000 подвязок или делайте это раз в год, в зависимости от того, что произойдет раньше.
- Не обрызгивать водой и не погружать инструмент в воду, это может привести к повреждению инструмента.
- Следите за чистотой инструмента, а возможные вентиляционные отверстия должны быть свободны. Инструмент следует чистить тканью или щеткой. Не используйте моющие средства, они могут необратимо повредить инструмент.
- По окончании каждой бобины с нитью очистите канал подачи нити с помощью щипцов и щетки.
- Каждые 8 часов работы очищайте подающий канал от возможных остатков нити. Убедитесь в чистоте штифтов, упругих колец, пружин и любых движущихся компонентов, удалите возможный посторонний материал.
- Поддерживайте смазку маслом ножа и любых соединений.
- Правильное обслуживание инструмента обеспечивает его долгий срок службы.
- Выполните следующие действия, чтобы очистить подающий канал:



1 - Опустите замок передней крышки
Нажмите кнопку, чтобы надавить на переднюю крышку, если устройство заблокировано или не может подавать нить



2 – Снимите крышку

	
<p>3 – Снимите каретку прижима нити</p>	<p>4 - С помощью щетки очистите путь от постороннего материала, как показано на рисунке.</p>
	
<p>5 - С помощью щетки очистите переднюю область обвязки от постороннего материала, как показано на рисунке.</p>	<p>6 - Завершив чистку, смажьте смазочным маслом (обычным белым маслом или машинным маслом) резак и все подвижные соединения, как показано на рисунке</p>

16 Хранение

- Не храните батарею в слишком жарких или холодных местах.
- Перед длительным хранением инструмента извлеките батарею.
- Храните батарею и зарядное устройство в коробке вдали от источников тепла, пыли и влаги.
- Батарею следует хранить в сухом месте при следующей температуре:

Меньше 1 месяца	-20°C ~ +60°C
Меньше 6 месяцев	-10°C ~ +35°C
Больше 6 месяцев	0°C ~ +30°C

- Батарею следует держать на расстоянии не менее 1.5 м от возможных воспламеняющихся веществ.
- Хорошее обслуживание батареи требует полностью зарядить ее перед хранением. Заряжайте не реже одного раза каждые 3 месяца в течение продолжительного периода неиспользования.

17 Утилизация

Снимите батарею с инструмента; утилизируйте отдельно батарею, инструмент, принадлежности и упаковку, в зависимости от типа материала.



■ Не выбрасывайте инструмент вместе с бытовыми отходами.

Доставьте инструмент в центр сбора отходов. Части из металла и пластика могут быть переработаны. Для получения подробной информации обратитесь в сервисный центр.



Li-ION Не выбрасывайте аккумулятор с домашними отходами, не сжигайте, не погружайте в воду. В случае утечки газа или жидкости аккумуляторная батарея может нанести вред окружающей среде и здоровью.

Перед тем как выбросить батарею полностью разрядите ее. Рекомендуем заклеить полюса изолентой для предотвращения коротких замыканий. Не разбирайте аккумулятор.

Утилизируйте батареи в соответствии с местными правилами. Батарею необходимо сдать в пункт сбора отходов и утилизировать с соблюдением природоохранных норм. Для получения более детальной информации обратитесь в местное предприятие по утилизации отходов или в наш сервисный центр.

18 Запчасти

Производитель может поставить оригинальные запчасти высокого качества:

- Батареи
- Зарядное устройство

За электрическими и механическими компонентами устройства для подвязки обращайтесь в наш сервисный центр.

19 Гарантия

Гарантия выдается на 24 месяца для домашних пользователей и на 12 месяцев для профессиональных пользователей. Гарантия распространяется на механические части, включая батарею, зарядное устройство, мотор и приводной механизм. Гарантия теряет силу в следующих случаях:

- Неправильное использование инструмента
- Техническое обслуживание не выполняется в порядке, указанном в настоящем руководстве по эксплуатации.
- Модификации инструмента
- Повреждение инструмента, даже по ошибке
- Повреждения в результате ремонта, проведенного неквалифицированным персоналом
- Природные явления
- Непроведение зарядки батареи с требуемой частотой
- Использование нити, не одобренной производителем
- Поломка внутренних или внешних частей из-за использования неподходящих приспособлений для разблокирования нити

- Гарантия не распространяется на компоненты, подверженные износу при нормальном использовании (например, резак нити и колесо обвязки).

Гарантия действительна только для продуктов, которые были зарегистрированы через веб-сайт в течение 30 дней с даты покупки.

За получения дополнительной информации вы можете написать на **info@volpioriginale.it**

Активируйте гарантию вашего нового электроинструмента на нашем веб-сайте:

<https://www.volpioriginale.it/registra-il-tuo-prodotto/>



Кроме того, покупатель должен будет сохранить копию документа о продаже (квитанция, счет-фактура) и регистрацию гарантии: копия этих документов должна быть передана дилеру или уполномоченному ремонтному предприятию вместе с ремонтируемым устройством. При отсутствии указанных документов устройство в любом случае будет считаться вне гарантии.

20 Устранение неполадок

Проблема	Возможная причина	Решение
Инструмент не работает:	Низкий заряд батареи	Перезарядить аккумулятор
	Неправильно вставлена батарея	Проверьте правильность установки батареи в устройство
	Поломка выключателя питания	Передать для ремонта в сервисный центр
	Грязный или неисправный кодер	
	Неисправная цепь управления	
Прерывистая работа	Прерывистые внутренние соединения	Передать для ремонта в сервисный центр
	Поломка выключателя питания	
	Грязный или неисправный кодер	
	Неисправная цепь управления	
Обвязка не срабатывает, обвязка не правильная	Обвязка слишком широкая	Правильно отрегулируйте обвязку
	Обвязка не получается из-за постороннего материала	Проверьте и удалите посторонний материал и остатки нити из канала подачи нити
	Нет подачи нити или конец бобины	1. Проверьте, что нить не застряла в канале подачи. 2. Удалите возможный посторонний материал или остатки нити из канала подачи

	Неправильная подвязка из-за застревания среди веток	Возможно, операция проведена слишком быстро. Дождитесь завершения операции подвязки перед перемещением устройства.
Нет зарядки. Красный мигающий индикатор на зарядном устройстве	Батарея неправильно подсоединена к зарядному устройству	Проверьте соединение между батареей и зарядным устройством
	Зарядное устройство неправильно подключено к электросети	Проверьте соединение между зарядным устройством и электросетью
	Напряжение батареи слишком низкое	Замените батарею на заряженную
	Поломка батареи	Замените батарею
	Поломка зарядного устройства	Замените зарядное устройство

21 Декларация соответствия

ДЕКЛАРАЦИЯ СООТВЕТСТВИЯ ЕС Перевод с оригинального текста

RU	Фирма Davide e Luigi Volpi S.p.A. Виа Сан Рокко, 10 – 46040 Казалромано (Провинции Мантуи) ИТАЛИЯ	CE
УДОСТОВЕРЯЕТ, ЧТО УСТРОЙСТВО:		
Тип:	Вязальная машина	
Код:	KV5	
ОТВЕЧАЕТ СООТВЕТСТВУЮЩИМ УНИФИЦИРОВАННЫМ СОЮЗНЫМ НОРМАМ:		
ДИРЕКТИВА 2006/42/CE Директива по машинам ДИРЕКТИВА 2014/30/UE Электромагнитная совместимость ДИРЕКТИВА 2014/35/UE Директива о низком напряжении		
Ссылка на соответствующие унифицированные применяемые нормы или на другие технические спецификации, в отношении которых декларируется соответствие:		
UNI EN ISO 12100:2010	EN 60745-1:2009	
EN 55014-1:2006+A1:2009+A2:2011	EN 60335-1:2012	
EN 55014-2:2015	EN 60335-2-29:2012	
EN 61000-3-2:2014	EN 62233:2008	
EN 61000-3-3:2013	EN 62133: 2013	
Лицо уполномоченное предоставлять техническую документацию:		
Наименование:	Davide e Luigi Volpi S.p.A.	
Юридический адрес:	Виа Сан Рокко, 10 – 46040 Казалромано (Провинции Мантуи) Италия	
Настоящая декларация соответствия выдана под исключительную ответственность изготовителя. Казалромано, 10 сентября 2022 г.		
Законный представитель Элиджио Волпи		



PRECAUCIÓN: LEA ATENTAMENTE ESTE MANUAL ANTES DE USAR LA MÁQUINA.

Índice

1. Consideraciones de seguridad	91
2. Símbolos de seguridad.....	91
3. Instrucciones generales de seguridad para herramientas eléctricas	92
4. Instrucción de seguridad especial.....	94
5. Uso conforme previsto.....	97
6. Descripción del funcionamiento	97
7. Partes de la atadora	100
8. Especificaciones técnicas	101
9. Lista de componentes	101
10. Carga de la batería	102
11. Ambiente de trabajo	102
12. Puesta en marcha	103
13. Procedimiento de trabajo	105
14. Atención:.....	106
15. Limpieza y mantenimiento.....	107
16. Almacenamiento.....	109
17. Eliminación de residuos y protección del medio ambiente.....	109
18. Piezas de repuesto	110
19. Garantía	110
20. Problemas y soluciones.....	111
21. Declaración de conformidad.....	112

1. Consideraciones de seguridad



Antes de usar por primera vez la máquina, lea atentamente este manual de instrucciones, por su propia seguridad y la de los demás. Guarde el manual en un lugar seguro y a disposición de cualquier propietario posterior para asegurarse de que la información esté disponible en todo momento.

2. Símbolos de seguridad

En este apartado se incluyen todas las indicaciones de seguridad para el correcto uso de la máquina.

2.1 Símbolos en el manual



Símbolo de Peligro/Advertencia



Riesgo de corte o lesiones graves



Superficie caliente



Símbolo de instrucción



Revisa atentamente el manual de instrucciones



No use la atadora en la lluvia o el seto o rama mojada.



No tirar junto con los desperdicios domésticos.

2.2 Símbolos en la batería



Batería Li-ion. No deseche con la basura doméstica.



No tirar la batería al fuego por peligro de explosión.



No desmontar la batería.



La batería se puede recargar y reciclar. Las baterías desechadas deben reciclarse de una manera respetuosa con el medio ambiente.

2.3 Símbolos en el cargador



Peligro/Advertencia



Use solo el cargador en el interior



Limitador de temperatura de seguridad



Clase de aislamiento II



El equipo eléctrico no se puede tirar con la basura doméstica.

3. Instrucciones generales de seguridad para herramientas eléctricas



¡Advertencia! Lea todas las instrucciones y direcciones de seguridad.

Las omisiones en el cumplimiento de las instrucciones y las direcciones de seguridad pueden causar descargas eléctricas, incendios y / o lesiones graves.

Guarde todas las instrucciones de seguridad para uso futuro.

El término "herramientas eléctricas" utilizado en las instrucciones de seguridad se refiere a las herramientas eléctricas conectadas a la red (con cable de alimentación) y también para herramientas conectadas a una batería.

3.1 Seguridad en el área de trabajo

- Mantenga el área de trabajo limpia y ordenada. Las áreas desordenadas u oscuras pueden causar accidentes.
- No utilice la herramienta eléctrica en atmósferas explosivas e inflamables, tampoco en presencia de líquidos, gases o polvo inflamables. Las herramientas eléctricas crean chispas que pueden encender el polvo o los humos.
- Mantenga a los niños y otras personas alejados mientras opera una herramienta eléctrica. Las distracciones pueden hacer que pierdas el control de la herramienta eléctrica.

3.2 Seguridad eléctrica para el cargador de la batería

- El enchufe del cargador debe coincidir con la salida. No cambie el enchufe. No modifique el enchufe por ningún motivo. No use adaptadores si el pin de la herramienta está conectado a tierra. El uso correcto de enchufes no modificados con enchufes compatibles reduce el riesgo de descarga eléctrica.
- No utilice adaptadores CA o enchufes no aprobados.
- Evite el contacto del cuerpo con superficies puestas a tierra, como tuberías, radiadores, enfriadores. Existe un mayor riesgo de descarga eléctrica si su cuerpo entra en contacto con objetos que se descargan en el suelo.
- No exponga el instrumento a la lluvia o a condiciones de humedad. Cualquier entrada de agua en el cargador de la batería puede crear un riesgo de descarga eléctrica.
- No maltrate el cable. Nunca use el cable para transportar, tirar o desenchufar la herramienta eléctrica.
- Mantenga el cable alejado del calor, aceite, bordes afilados o partes móviles. Los cables dañados o enredados aumentan el riesgo de descarga eléctrica.
- Cuando use el cargador en el exterior, use un cable de extensión adecuado para uso en exteriores. El uso de un cable adecuado para uso en exteriores reduce el riesgo de descarga eléctrica.
- Si no puede evitar el uso del cargador en un área húmeda, use una fuente de alimentación con un interruptor diferencial RCD. El uso de un interruptor diferencial reduce el riesgo de descarga eléctrica.

3.3 Advertencias para el uso de la herramienta

- No sobrecargue la herramienta, seleccionar una herramienta adecuada para el propósito hace que el trabajo sea más seguro y más eficiente.
- Desconecte la batería de la herramienta antes de realizar ajustes, reparaciones y antes de guardar la herramienta. Esto reducirá el riesgo de activación inadvertida de la herramienta.
- Guarde la herramienta fuera del alcance de los niños, no permita que la utilicen personas que no estén capacitadas para usarla. Las herramientas eléctricas son peligrosas en manos de usuarios inexpertos.

- Realice el mantenimiento de la herramienta. Compruebe la herramienta y las piezas móviles. Los componentes dañados pueden causar accidentes y lesiones. El mantenimiento adecuado de la herramienta puede reducir el riesgo de accidentes.
- Lea el manual antes de usar la herramienta, seleccione las herramientas adecuadas y los accesorios correctos para evitar lesiones.

3.4 Advertencias para utilizar la herramienta:

- Asegúrese de que el interruptor y el hueco para la batería estén en perfecto estado de funcionamiento antes de conectar la batería.
- Use solo el cargador especificado por el fabricante. El uso de otro cargador puede dañar la batería y causar riesgo de incendio y/o explosión.
- La herramienta está diseñada para usarse solo con la batería original. El uso de diferentes baterías puede dañar la herramienta y aumentar el riesgo de lesiones.
- La batería debe almacenarse lejos de piezas metálicas (como monedas, clips, clavos, tornillos). Un cortocircuito puede causar un incendio.
- El uso incorrecto puede ocasionar fugas de líquido de la batería. En caso de contacto con el líquido, enjuague bien con agua y consulte a un médico. El líquido que se escapa de la batería puede causar lesiones y quemaduras.

3.5 Seguridad personal

- Cuando use la herramienta eléctrica manténgase atento, observe lo que está haciendo y use el sentido común. No use la herramienta eléctrica cuando esté cansado o bajo la influencia de drogas, alcohol o medicamentos. Un momento de falta de atención cuando se usa la herramienta eléctrica puede causar lesiones personales graves.
- Utilice equipo de protección personal. Utilice siempre gafas de seguridad y equipos como máscaras contra el polvo, zapatos de seguridad antideslizante, cascos, protección auditiva, etc. para reducir el riesgo de lesiones personales.
- Evite la activación accidental.
- Transportar la herramienta con el interruptor en la posición ON y su dedo sobre el gatillo puede causar peligro de activación accidental.
- Retire todas las llaves y herramientas de reparación antes de encender el interruptor. Una llave conectada a partes móviles puede causar lesiones personales.
- Mantenga una postura y un equilibrio adecuados en todo momento. Esto permite un mejor control de la herramienta eléctrica en situaciones inesperadas.
- Use ropa apropiada. No use ropa suelta ni joyas. Mantenga la ropa, los guantes y el cabello alejados de las piezas móviles para evitar posibles lesiones accidentales.

4. Instrucción de seguridad especial

4.1. Instrucciones especiales de seguridad de la atadora

- No retire la cubierta frontal cuando use la herramienta. Mantenga cualquier parte de su cuerpo a una distancia mínima de 5 cm de la boca de la atadura durante el uso. Cualquier negligencia durante el funcionamiento de la máquina de atar puede causar lesiones personales.

- Después de completar la acción de atar, sostenga el mango para mover la máquina de atar, el uso prudente de la herramienta protegerá al operador de manera efectiva y extenderá la vida útil de la máquina de atar.

4.2. Otras instrucciones de seguridad



Use ropa de trabajo adecuada, como botas con suela antideslizante, pantalones largos resistentes, guantes y gafas de seguridad

- Mantenga la atención, observe lo que está haciendo y use el sentido común cuando use la herramienta. No use una herramienta eléctrica cuando esté cansado o bajo el efecto de drogas, alcohol o medicamentos.
- No use la atadora en caso de lluvia.
- No use la atadora en la proximidad de líquidos o gases inflamables. Existe riesgo de incendio y explosión en caso de cortocircuito.
- No intente reparar la herramienta usted mismo siempre lleve la herramienta a nuestro Servicio de Asistencia Técnica en caso de necesidad. Todos los trabajos, que no se describen en este manual, solo pueden ser realizados por nuestro Servicio de Asistencia Técnica.
- El producto está diseñado para unir viña de uva y otras ramas dentro del rango efectivo de 25 mm de diámetro máximo. No lo use en todo tipo de trabajos de atado que superen el rango de 25 mm de diámetro máximo. El exceso de este rango dañaría la máquina de atar.

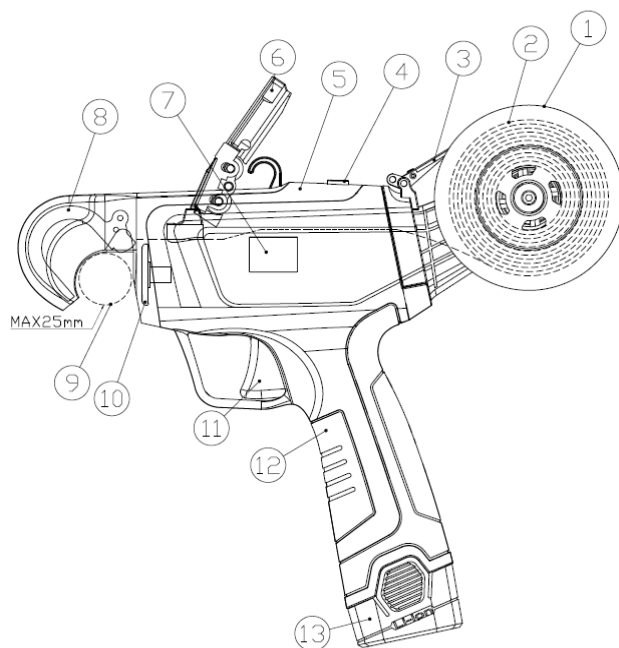

- No intente soltar el gancho de alimentación (8) o el hilo (2) que pueda estar atascado antes de apagar la atadora. Siga las instrucciones de este manual para eliminar atascos y bloqueos.
- El proceso de atado finaliza cuando el gancho de alimentación vuelve a su posición inicial y no presenta interferencia con material extraño. Antes de comenzar a trabajar, verifique que no

haya objetos ocultos entre las ramas, como cables eléctricos, cables de metal, otras ramas u hojas. Estos objetos pueden afectar el movimiento correcto del gancho de alimentación.

- Mientras usa la herramienta, sujétela firmemente con una mano y manténgala siempre a una distancia mínima de 5 cm de la otra mano y de cualquier otra parte del cuerpo.
- El sistema de alimentación debe verificarse y limpiarse con frecuencia. La acumulación de material extraño puede dañar la unión correcta y sobrecargar la herramienta. La garantía no cubre daños causados por el mantenimiento incorrecto mencionado anteriormente.
- Use solo el cable específico del fabricante. El uso de otro cable invalidará la garantía de la herramienta.

4.3. Instrucciones especiales de seguridad para la utilización de la batería

- Asegúrese de que el compartimento de la batería (12) esté limpio, seco y que los contactos internos estén en perfecto estado antes de insertar la batería (13). Compruebe la posición correcta de los mismos antes de la inserción.
- El cargador está diseñado para uso solo en interiores. Las operaciones de carga deben realizarse en interiores.
- Desconecte la batería antes de limpiar el cargador para evitar daños resultantes y riesgo de descarga eléctrica, realice la operación con un paño seco.
- No exponga la batería a la luz solar o luz muy brillante. No ponga la batería en la superficie caliente. Puede causar una explosión de la batería.
- Recargue la batería cuando la pantalla (7) indique que está al nivel de carga 1.
- No desarme ni dañe la batería para evitar lesiones personales
- No guarde la herramienta con la batería (13) insertada en el mango (12). La batería (13) debe recargarse al menos cada 3 meses para evitar dañarla. La garantía no cubre los daños causados por el incumplimiento de la frecuencia de recarga.

4.4. Uso adecuado del cargador

- Use el cargador solo con la batería recargable. De lo contrario, podría provocar un incendio o explotar. Use solo el cargador original para mantener la seguridad.
- Utilice solo cargador original
- Siempre revise el cargador, el cable y el enchufe antes de cada uso. Si está dañado, póngase en contacto con el Servicio de Asistencia Técnico para repararlo. No use el cargador dañado. No intente reparar los cargadores de batería dañados por su seguridad.
- Controlar que la tensión del cargador se corresponda con la de la batería, de lo contrario podría provocar lesiones personales (ver apartado características técnicas).
- Desconecte correctamente el cargador de la fuente de energía, no tire los cables y no deje el cargador conectado después de que se complete la carga.
- Mantenga el cargador limpio, alejado de ambientes húmedos y lluvia. No use el cargador al aire libre, la suciedad y el agua pueden causar daños al cargador y lesiones personales.
- El cargador está diseñado solo para la batería original. De lo contrario, puede causar daño o incendio.
- No use cargadores dañados para reducir el riesgo de lesiones.
- No use cargadores en superficies inflamables (por ejemplo, papel o productos secos).
- La batería no está completamente cargada al primer uso, debe recargarse durante 3/4 horas antes del primer uso (conecte la batería al cargador antes que encenderla).
- El tiempo de carga normal es de 3/4 horas (tiempo de carga para 2 baterías completamente

descargadas), no cargue la batería por mucho tiempo para evitar dañarla.

- El cargador tiene tres vías, se pueden cargar hasta 3 baterías al mismo tiempo (2 + 1 opcional). El tiempo de carga es proporcional al número de baterías conectadas y al estado de carga. Controle el tiempo de carga por medio del indicador LED (luz roja en carga, luz verde al final de la carga).

4.5. Precaución (riesgo residual)

Incluso si la herramienta eléctrica se usa correctamente, aún existe algún riesgo residual. La herramienta eléctrica puede traer los siguientes peligros ocultos debido a su propia estructura y características estructurales:

- El funcionamiento manual prolongado o no razonable de la herramienta puede causar daños al cuerpo del usuario.



¡Atención !

El dispositivo puede producir ondas electromagnéticas e interferir con dispositivos electromédicos. Se sugiere consultar a un médico antes de usar esta herramienta junto con dispositivos electromédicos.



¡Atención !

No toque el gancho de alimentación o la rueda giratoria durante el uso para evitar lesiones personales.

Medidas de sonido y vibración:

Nivel de presión acústica: < 70 dB(A)

Valor de vibración total: < 2.5 m/s²

5. Uso conforme previsto

La herramienta está diseñada para atar ramas de vid hasta un diámetro de 25 mm. El uso para otros fines puede causar daños a la herramienta y al usuario.

Esta herramienta solo puede ser utilizada por adultos o por menores de más de 16 años bajo la supervisión de adultos. No use la herramienta bajo la lluvia o ramas mojadas. El operador o el usuario asumirá toda la responsabilidad por el daño a terceros o cualquier daño a la propiedad causado por accidentes durante el uso.

El fabricante no es responsable de los daños causados por el uso inadecuado de la herramienta.

6. Descripción del funcionamiento

La atadora está equipada de una estructura compacta, ligera, de alta velocidad y fácil de usar solo con una mano. El producto combina características de seguridad, eficiencia y sencillez en el uso.

Para su uso, coloque la abertura frontal en la rama a atar y presione el gatillo. Al final del proceso de atado, levante la herramienta y proceda con la siguiente atadura.

La máquina de atado tiene un selector con 5 posiciones de ajuste para regular el número de lazos de atado:

- Posición 2 -> hueco de atado + 2 vueltas
- Posición 3 -> hueco de atado + 3 vueltas
- Posición 4 -> hueco de atado + 4 vueltas
- Posición 5 -> hueco de atado + 5 vueltas
- Posición 6 -> hueco de atado + 6 vueltas

La atadora también dispone de 2 velocidades de atado, que pueden utilizarse en función del tipo de atado deseado.







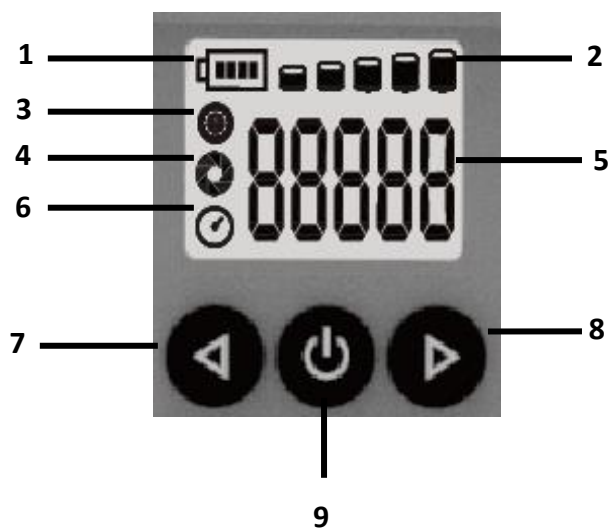











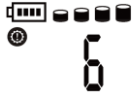

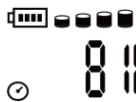
Antes del uso, verifique que el hilo tenga la dirección correcta dentro de la pista de alimentación, el hilo no debe enrollarse, anudarse ni bloquearse. En caso de una instalación incorrecta del cable o si el cable está enrollado, anudado o bloqueado, el sistema de alimentación podría no funcionar correctamente, lo que provocaría una falta de unión o daños a la herramienta. La garantía no cubre daños a la herramienta debido a una instalación incorrecta del cable.

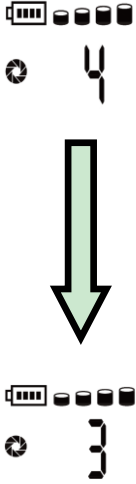
6.1. Pantalla de visualización

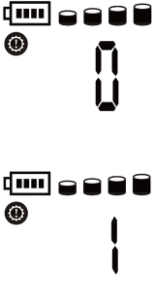

Indicaciones en pantalla				
Cod.		pantalla	Descripción	Pantalla
1	Batería		Solo indica que la sección 2 corresponde al nivel de carga de la batería.	

2	Nivel de carga de la batería		Batería al 100%	
			Bateria al 75%	
			Bateria al 50%	
			Bateria al 25%	
			Bateria al 10%	
3	Indicador de fallas 0 significa normal No hay 2 y 8	 6	Software dañado	1
			Circúito dañado	3
			Engranaje bloqueado	4
			Baja tensión	5
			Sobretensión	6
			Mosfet dañado	7
			Batería baja	14
			EEPROM dañada	10
			Error Encoder	22
4	Número de vueltas	 3	Indica el número de vueltas por cada atado	Da 2 a 6
5	Número de atados	 00200	Indica el número total de atados	Da 1 a 99999
Instrucciones de botón				
6	Botón izquierda +/— Botón derecha +/—		Error	
			Número de vueltas	
7	Toque el botón izquierda o derecha:		Número de atados	
8	Botón de encendido y confirma selección		Mantenga presionado para 3 segundos para encender la herramienta. Mantenga presionado para 3 segundos para apagar la herramienta. Presione dos veces en secuencia para acceder a la definición del número de giros. Mantenga presionado los botones izquierda y derecha para disminuir el número de vueltas y luego	

			<p>presione el botón central para confirmar.</p> <p>Herramienta apagada</p>	
9	Reglaje de la velocidad	  	<p>Utilice las flechas para posicionarse en el indicador de error.</p> <p>Pulse el botón de encendido dos veces seguidas para acceder al reglaje de la velocidad.</p> <p>Utilice las flechas para seleccionar la velocidad '0' o '1'.</p> <p>Confirme con el botón de encendido.</p>	
10	Herramienta utilizada para 30 segundos		Modo standby – presionar el gatillo para reactivar.	
11	Apague automático		Si no está utilizada durante 10 minutos, la herramienta se apaga automáticamente.	

7. Partes de la atadora

1. Carrete para bobina de 90 metros
2. bobina de hilo de 90 metros
3. tapa fijación de hilo
4. Botón de apertura
5. cubierta frontal
6. fijador hilo
7. Pantalla
8. Gancho de alimentación de alambre
9. hueco de atado
10. hélice de atado
11. Gatillo
12. Mango

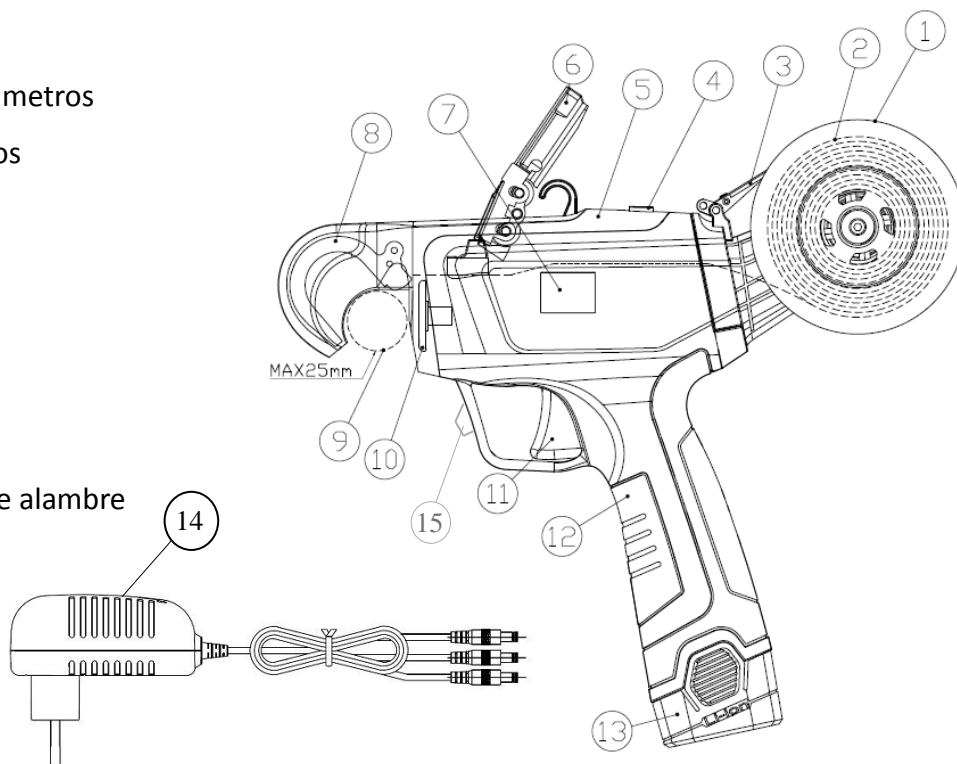

- 13. Batería
- 14. Cargador de batería
- 15. Sistema de bloqueo de la cover frontal

8. Especificaciones técnicas

Especificaciones		
Atadora eléctrica		
1	Máx. Diámetro de atado	25mm
2	Voltaje nominal	14,4V
3	Potencia nominal	28 W
4	Corriente nominal	2,0 A
5	Protección corriente	≥3A
6	Clase de protección	II
7	Peso en vacío	0,78 Kg
Batería (litio)		
1	Capacidad	2,0 Ah
2	Tensión máxima	16,8V
3	Tensión nominal	20h
4	Duración	20.000 ligaduras (10,000 por batería)
4	Peso (batería)	0,25kg
Cargador		
1	Voltaje nominal entrada	100-240V AC ,50-60Hz
2	Voltaje de salida	DC16,8V
3	Corriente de carga	1.4A
4	Clase de protección	II
5	Tiempo de carga	3-4 h

9. Lista de componentes

Abra el paquete cuidadosamente y verifique si se incluyen los siguientes componentes:

- Atadora
- 2 carretes de alambre
- 2 Baterías
- Cargador de 3 vías
- Funda
- Caja de herramientas
- Alicates
- Tijeras
- Manual de uso

10.Carga de la batería



Nunca exponga la batería a condiciones extremas, como altas temperaturas o golpes. De lo contrario, las lesiones pueden ser causadas por la fuga de la solución electrolítica.



Desconecte la batería de la atadura antes de cargarla.



Siempre asegúrese de que la batería esté seca y limpia antes de comenzar a cargar.

- Asegúrese de que la batería esté completamente cargada antes de usarla por primera vez.
- La batería no está completamente cargada cuando la compra, debe cargar entre 3 y 4 horas antes de usarla por primera vez.
- Recargue la batería cuando el indicador de la pantalla de la atadora muestre menos del 10%.
- No cargue las baterías durante más de 5 horas, no las use por completo, de lo contrario, la vida útil de la batería se reducirá. Cargue cuando la pantalla (7) indique el nivel 1, menos del 10%.
- La batería debe ser reemplazada si la duración es insuficiente. Use solo las baterías originales suministradas por el fabricante.
- Respete las precauciones de seguridad y medioambientales durante cada fase.

10.1 Procedimiento de carga de la batería

- Cargue en un entorno cerrado, a una temperatura de entre +10°C y +22°C.
- Conecte correctamente el adaptador del cargador a la batería.
- Asegúrese de que las especificaciones de la batería y el adaptador coincidan antes de la carga.
- La luz LED roja en el cargador indica que la batería se está cargando, la luz LED verde indica que está completamente cargada. El tiempo de carga aproximado es de 3 a 4 horas (tiempo de carga para 2 baterías completamente descargadas al mismo tiempo), no mantenga las baterías conectadas más tiempo del necesario ya que pueden dañarlas.
- El cargador tiene tres vías, puede cargar hasta 3 baterías al mismo tiempo. (2 + 1 opcional). El tiempo de carga es proporcional al número de baterías conectadas y al estado de sus carga. Controle el tiempo de carga mediante el indicador LED (luz roja en carga, luz verde al final de la carga).
- Desconecte los conectores del cargador de baterías de las baterías después de que se complete la carga.
- Asegúrese de que la batería se recargue al menos cada 3 meses cuando no esté en uso. No guarde la máquina con la batería conectada.

11.Ambiente de trabajo

- Mantenga la temperatura del ambiente a 0°C ~ 45°C al cargar la batería, -10°C ~ + 60°C cuando la batería está funcionando.
- Mantenga la herramienta a una temperatura de -5°C ~ 30°C cuando trabaje.

12. Puesta en marcha

Verifique si la atadora, el cable eléctrico y la batería están limpios y secos antes de empezar. Realice el ensamblaje de acuerdo con los siguientes pasos:

- Cargue la batería con el cargador adecuado.
- Inserte la batería cargada en el alojamiento apropiado en el mango de la atadora.
- Para montar la bobina de hilo de 90 metros en la máquina, siga los pasos de las figuras 1 a 10.

	
<p>1 - Abra la tapa de fijación del hilo.</p>	<p>2 - Presione hacia abajo la cubierta para girar de acuerdo con la dirección de la flecha, para quitar la cubierta.</p>
	
<p>3 - Quitar la cubierta</p>	<p>4 - Ponga el cable, preste atención a la dirección de la línea saliente.</p>
	

<p>5 - Presione la tapa hacia abajo y gire en la dirección de la flecha.</p>	<p>6 - Cierre la tapa de fijación del hilo.</p>
	
<p>7 - Coloque el extremo del hilo por la alimentación de la herramienta.</p>	<p>8 - Utilice unos alicates para sacar los dos cables de unión. La flecha indica la dirección correcta de salida del hilo.</p>
	
<p>9 - Preste atención a la dirección de salida del hilo que no debe tener nudos, distorsiones o enrollamientos.</p>	<p>10 - Después de colocar el hilo en su lugar, encienda la herramienta y apriete el gatillo. Asegúrese de que el hilo pueda funcionar normalmente después de introducirlo en la herramienta.</p>

Al final de cada bobina de hilo, limpie de cualquier resto de hilo de la máquina.

Si el proceso de atado falla, use los alicates para quitar cualquier resto de hilo antes de reanudar el trabajo.



Atención: la máquina sólo se puede utilizar con bobinas de 90 metros suministradas y aprobadas por el fabricante, si desea utilizar bobinas más grandes deberá quitar el carrete de la herramienta. Para utilizar bobinas de este tipo es necesario consultar con el servicio técnico o el punto de venta.

Los daños a la herramienta debidos al uso de bobinas de hilo distintas a las suministradas e indicadas por el fabricante no están cubiertos por la garantía.

13. Procedimiento de trabajo



Utilice guantes y ropa adecuados cuando utilice esta herramienta. La herramienta debe detenerse cuando se suelta el gatillo. No utilice la atadora en caso de malfuncionamiento del interruptor. Compruebe que el voltaje de la batería coincida con el voltaje de la herramienta.



Verifique la frecuencia de trabajo de la atadora y seleccione un ajuste de ligadura apropiado a las condiciones de uso, esto le permitirá a la atadora mantener las ligaduras en las mejores condiciones de uso.



Si la boca de la atadora del extremo delantero está bloqueada por residuos o suciedad, apague la corriente antes de quitarlos.

- Presione el botón de encendido que se muestra en la figura 10 en la sección anterior, escuchará un pitido y la pantalla LCD se encenderá, la herramienta está activa, luego es posible presionar el gatillo y comenzar a trabajar. Cuando la máquina se detiene, verifique el estado de carga de la batería en la pantalla. Si la pantalla muestra un nivel de carga bajo, cárguelo lo antes posible.
- Para ahorrar energía y asegurarse de que la atadora tenga la mayor vida útil, no sobrecargue la máquina; no lo use para atar ramas que excedan los 25 mm.
- Si el atado no se realiza correctamente, apague la máquina. Retire cualquier cable enredado en la abertura de atado y vuelva a encender la herramienta.
- Realice una encuadernación de prueba, si ocurre encuadernación normalmente continúe el trabajo.
- Si el atado no se realiza correctamente varias veces, apague la máquina para una inspección más precisa. Abra la tapa frontal y la palanca de presión del hilo, compruebe que el hilo no esté anudado o bloqueado en la entrada de la herramienta, limpie y acomode el hilo si es necesario.
- Si la atadora se bloquea durante la fase de atado, el gancho no puede retraerse y la atadora se bloquea en la rama. En este caso, apague la máquina y mueva el gancho con la mano para liberar la atadora

13.1. Procedimientos de atado

- Cuando el equipo esté en funcionamiento, mantenga la otra mano a una distancia de al menos 5 cm del área de la atadura de la boca; no coloque su mano en la boca de atar.
- No use el equipo para atar las ramas con un diámetro de más de 25 mm, de lo contrario, la máquina podría atascarse. Durante la operación de atado, la boca de la atadora debe estar insertada a las ramas, y no se debe inclinar o mover durante el proceso de atado. El daño del equipo causado por operaciones incorrectas no está cubierto por la garantía.
- Durante los días fríos o en clima húmedo, para proteger la batería y los componentes electrónicos de la herramienta, no permita que la máquina se moje. No utilice el equipo en caso de lluvia.

- Después de cada uso, se recomienda retirar la batería de la herramienta y colocar la batería y la herramienta dentro de la caja.
- Dependiendo del tamaño de las ramas, ajuste el atado con los botones de control para encontrar la mejor condición de atado.
- Coloque el gancho en la posición correcta de acuerdo con la figura, siempre se debería colocar la rama unida al extremo exterior del gancho, nunca unida al hélice de atado.



nr. visible sobre la pantalla	diam. max con hilo de plástico	diam. max con hilo de papel
2	25mm	24mm
3	25mm	22mm
4	24mm	18mm
5	22mm	14mm
6	20mm	no se recomienda



En caso de operación lenta, verifique si la batería está agotada.



El trabajo de reparación y las funciones serán implementadas por el Servicio de Asistencia Técnica. Para garantizar un uso seguro, solo se pueden usar piezas originales.



14. Atención:



Es necesario dejar de trabajar cuando el hilo restante tenga una longitud de unos 20 cm.

Quite el hilo restante e inserte el hilo nuevo como se muestra a continuación.

Si no se extrae el hilo restante, se corre el riesgo de bloqueos y atascos.

	
	<p>1 – Bajar el sistema de bloqueo de la cover frontal, abra la cubierta superior y saque el fijador del hilo.</p>
	
<p>2 – Quite el hilo restante con unos alicates.</p>	
	
<p>3 - Instale el fijador del hilo e posicionar bien la cubierta superior. La herramienta puede seguir trabajando con el nuevo hilo.</p>	

15.Limpieza y mantenimiento



Antes de iniciar cualquier operación de limpieza o mantenimiento, apague la máquina y retire la batería. Coloque la batería en un lugar seguro.

- La limpieza y el mantenimiento de la herramienta se deben llevar a cabo con regularidad para garantizar un funcionamiento prolongado y seguro de la herramienta. Lleve la máquina al centro de servicio más cercano cuando la atadora llegue a los 200.000 atados o una vez al año, lo que antes ocurra.
- No rocíe agua sobre el equipo ni lo sumerja en agua, de lo contrario, el equipo se dañará.
- Mantenga limpia la ranura de ventilación, la cámara del motor y el mango del equipo. Se debe limpiar con un paño húmedo o con un cepillo para el cabello. No use ningún agente de limpieza; de lo contrario, puede causar daños permanentes al equipo.
- Cada vez que se agote un rollo de hilo de atado, use pinzas o un cepillo para aclarar las materias extrañas en la guía del cable.
- Cada 8 horas de trabajo, use pinzas o un cepillo para limpiar materiales extraños en la guía de cables. Compruebe si el pasador, el anillo de retención y el resorte de cada junta móvil tienen algún material extraño, si hay algún material extraño, quítelo inmediatamente.
- Mantenga la cuchilla y cada junta lubricadas con aceite.
- Un buen hábito de mantenimiento puede extender la vida útil del producto de manera efectiva.
- La operación de limpieza de la guía del hilo se realizará de acuerdo con el siguiente procedimiento:

	
<p>1 - Bajar el sistema de bloqueo de la cover frontal y presione el botón y empuje la cobertura anterior si la herramienta está bloqueada o no puede alimentar el hilo.</p>	<p>2 – Quite la cobertura.</p>
	
<p>3 – Quite el fijador hilo.</p>	<p>4 - Utilice un cepillo para limpiar materias extrañas en la pista como se muestra en figura.</p>

	
<p>5 - Utilice un cepillo para limpiar restos en el área delantera de atado como en la figura.</p>	<p>6 - Después de completar la limpieza, lubrique ligeramente las partes móviles con aceite lubricante (aceite blanco o de motor) como en figura.</p>

16. Almacenamiento

- No almacene la batería en ambientes excesivamente cálidos o fríos.
- Retire la batería del dispositivo antes de guardar el instrumento por períodos prolongados.
- Guarde la batería y el cargador en la caja para mantenerla alejada de la temperatura, el polvo y la humedad. El interruptor tiene que estar en la posición de APAGADO antes del almacenamiento.
- La batería debe almacenarse en un ambiente seco, dentro de los siguientes rangos de temperatura:

Almacenamiento menos de 1 mes	-20°C ~ +60°C
Almacenamiento menos de 6 meses	-10°C ~ +35°C
Almacenamiento durante 6 meses	0°C ~ +30°C

- La batería debe mantenerse a una distancia mínima de 1,5 m de posibles sustancias inflamables.
- Para un buen mantenimiento de la batería, recárguela por completo antes de guardarla. Recargue al menos una vez cada 3 meses durante largos períodos sin uso.
- El interruptor debe estar en la posición OFF durante el almacenamiento.

17. Eliminación de residuos y protección del medio ambiente

Retire la batería del equipo; recicle la batería, la herramienta, los accesorios y el embalaje por separado, según el tipo de material.



- El equipo no es parte de la basura doméstica. Envíe el equipo a un centro de reciclaje. El metal y el plástico en el equipo se pueden reciclar después de ser examinados. Para obtener información detallada, comuníquese con el servicio técnico autorizado.



LI-ION No deseche la batería en la basura doméstica, fuego (peligro de explosión) o agua. En caso de fuga de gas o líquido tóxico, la batería dañada puede ocasionar riesgos potenciales para la salud ambiental y personal.

Antes de desechar la batería, descárguela por completo. Se recomienda cubrir los polos con cinta adhesiva para evitar cortocircuitos. No desmonte la batería.

Deseche las baterías de acuerdo con las regulaciones locales. La batería debe llevarse a un centro de recolección de residuos y desecharse de forma respetuosa con el medio ambiente. Para obtener información detallada, consulte las oficinas locales de eliminación de desechos o nuestro centro de servicio.

18. Piezas de repuesto

La fabricación puede proporcionar piezas de repuesto de alta calidad:

- Batería
- Cargador

Para los componentes eléctricos y mecánicos de la atadora, póngase en contacto con nuestro centro de servicio.

19. Garantía

La garantía cubre 12 meses para uso profesional. La garantía cubre las partes mecánicas, incluida la batería, el cargador de batería, el motor y el mecanismo de transmisión. La garantía pierde validez en los siguientes casos:

- Uso no apropiado o no conforme al previsto de la herramienta
- El mantenimiento no se realiza de la manera indicada en este manual del usuario.
- Cambios de herramienta.
- Daño a la herramienta incluso si fue causado por error
- Daño debido a reparaciones realizadas por personal no cualificado
- Eventos naturales
- No recargar la batería con la frecuencia requerida
- Uso de hilo no aprobado por el fabricante
- Rotura de partes internas o externas debido al uso de herramientas inadecuadas para liberar el hilo.
- Los componentes sujetos a desgaste durante el uso normal están excluidos de la garantía (p. Ej., Cuchilla, cortador de hilo y rueda de atado).

La garantía es válida solo para productos que se hayan registrado a través del sitio web dentro de los 30 días posteriores a la fecha de compra.

Para más información puede escribir a

info@volpioriginale.it

Active la garantía de su nueva herramienta electrónica a través de nuestro sitio web:

<https://www.volpioriginale.it/registra-il-tuo-prodotto/>



El comprador también debe conservar una copia del documento de venta (recibo, factura) y registrar la garantía: una copia de estos documentos debe entregarse al Distribuidor o Reparador Autorizado junto con la herramienta a reparar. En ausencia de dichos documentos, la atadora se considerará en cualquier caso fuera de garantía.

20. Problemas y soluciones

Problema	Posible causa	Solución
La herramienta no funciona	Batería baja	Recargue la batería
	batería no insertada bien	Verifique la correcta inserción de la batería en la máquina.
	Interruptor de encendido roto	Enviar al centro de reparaciones
	encoder sucio o defectuoso	
	Circuito de control defectuoso	
Funcionamiento intermitente	La línea de conexión interna está suelta	Enviar al centro de reparaciones
	Interruptor de ON / OFF no funciona correctamente	
	encoder sucio o defectuoso.	
	Circuito de control defectuoso	
Falta ligadura, ligadura incorrecta	Después de atarlo, la ligadura es demasiado ancha	Ajuste el enlace correctamente con el selector
	Sin ataduras debido a material extraño	Verifique y elimine cualquier material extraño y residuos de alambre del conducto de alimentación de alambre
	falta de alimentación del hilo o fin de bobina	1. Verifique que el cable no esté bloqueado en la línea de suministro. 2. Retire cualquier material extraño o restos de cables de la línea de suministro
	Atado incorrecto debido al bloqueo entre las ramas	La operación podría llevarse a cabo demasiado rápido. Espere a que finalice la operación de atado.

No se puede cargar. El indicador rojo del cargador está parpadeando	La batería no está conectada correctamente con el cargador.	Verificar la conexión entre la batería y el cargador
	El cargador no está conectado correctamente a la red	Verifique la conexión correcta del cargador a la red
	El voltaje de la batería es demasiado bajo.	Reemplace la batería por una cargada
	Fallo de la batería.	Reemplazar la batería
	Fallo del cargador	Reemplazar el cargador de batería

21. Declaración de conformidad

DECLARACION DE CONFORMIDAD CE Traducción del texto original

E	La empresa Davide e Luigi Volpi S.p.A. Via San Rocco, 10 – 46040 Casalromano (MN) ITALIA DECLARA QUE LA MAQUINA	CE										
<table border="1" style="width: 100%;"> <tr> <td style="width: 50%;">Tipo:</td> <td style="width: 50%;">Atadora</td> </tr> <tr> <td>Código:</td> <td>KV5</td> </tr> </table>			Tipo:	Atadora	Código:	KV5						
Tipo:	Atadora											
Código:	KV5											
ES CONFORME CON LA LEGISLACIÓN DE ARMONIZACIÓN PERTINENTE DE LA UNIÓN: DIRECTIVA 2006/42/CE Directiva Sobre Máquinas DIRECTIVA 2014/30/UE Compatibilidad Electromagnética DIRECTIVA 2014/35/UE Directiva de baja tensión												
Referencias a las normas armonizadas pertinentes utilizadas o referencias a otras especificaciones respecto a las cuales se declara la conformidad:												
<table border="1" style="width: 100%;"> <tr> <td style="width: 50%;">UNI EN ISO 12100:2010</td> <td style="width: 50%;">EN 60745-1:2009</td> </tr> <tr> <td>EN 55014-1:2006+A1:2009+A2:2011</td> <td>EN 60335-1:2012</td> </tr> <tr> <td>EN 55014-2:2015</td> <td>EN 60335-2-29:2012</td> </tr> <tr> <td>EN 61000-3-2:2014</td> <td>EN 62233:2008</td> </tr> <tr> <td>EN 61000-3-3:2013</td> <td>EN 62133: 2013</td> </tr> </table>			UNI EN ISO 12100:2010	EN 60745-1:2009	EN 55014-1:2006+A1:2009+A2:2011	EN 60335-1:2012	EN 55014-2:2015	EN 60335-2-29:2012	EN 61000-3-2:2014	EN 62233:2008	EN 61000-3-3:2013	EN 62133: 2013
UNI EN ISO 12100:2010	EN 60745-1:2009											
EN 55014-1:2006+A1:2009+A2:2011	EN 60335-1:2012											
EN 55014-2:2015	EN 60335-2-29:2012											
EN 61000-3-2:2014	EN 62233:2008											
EN 61000-3-3:2013	EN 62133: 2013											
Persona autorizada para la elaboración de la documentación técnica:												
<table border="1" style="width: 100%;"> <tr> <td style="width: 50%;">Nombre:</td> <td style="width: 50%;">Davide e Luigi Volpi S.p.A.</td> </tr> <tr> <td>Residencia:</td> <td>Via San Rocco 10 – 46040 Casalromano (MN) Italia</td> </tr> </table>			Nombre:	Davide e Luigi Volpi S.p.A.	Residencia:	Via San Rocco 10 – 46040 Casalromano (MN) Italia						
Nombre:	Davide e Luigi Volpi S.p.A.											
Residencia:	Via San Rocco 10 – 46040 Casalromano (MN) Italia											
Esta declaración de conformidad se expide bajo la exclusiva responsabilidad del fabricante.												
Casalromano, 10 de septiembre de 2022		El representante legal Eligio Volpi										



ATTENTION: Lisez attentivement ce manuel avant d'utiliser la machine.

Index

1. Informations de sécurité.....	113
2. Symboles de sécurité	113
3. Consignes de sécurité générales pour les outils électriques	114
4. Instruction de sécurité spéciale	116
5. Usage selon prévu.....	119
6. Description de l'opération	120
7. Parties de l'attacheur électronique.....	122
8. Especificaciones técnicas	123
9. Liste des composants.....	123
10. Charge de la batterie.....	124
11. Ambiance de travail	125
12. Mise en marche	125
13. Procédure de travail.....	127
14. Attention:	129
15. Nettoyage et entretien	130
16. Stockage	132
17. Élimination des déchets et protection de l'environnement	132
18. Element de réponses	133
19. Garantie	133
20. Problèmes et solutions	134
21. Déclaration de conformité	135

1. Informations de sécurité



Avant d'utiliser la machine pour la première fois, veuillez lire attentivement ce manuel d'instructions pour votre sécurité et celle des autres. Conservez le manuel dans un endroit sûr et mettez-le à la disposition de tout nouveau propriétaire afin de vous assurer que les informations sont toujours disponibles.

2. Symboles de sécurité

Cette section comprend des instructions de sécurité pour l'utilisation de cette machine.

2.1 Symboles du manuel



Symboles de danger



Risque de coupure ou de blessure



Surface chaude



Symbole d'instruction



Lisez attentivement le manuel
d'instructions



N'utilisez pas le motoculteur sous la
pluie ou dans la haie ou la branche humide.



Ne pas jeter avec les ordures
ménagères.

2.2 Symboles sur la batterie



Batería Li-ion. No deseche con la basura
doméstica.



Ne jetez pas la batterie dans le feu en
raison du danger d'explosion.



Ne pas démonter la batterie.



La batterie peut être rechargée et
recyclée. Les piles jetées doivent être
recyclées de manière écologique.

2.4 Symboles dans le chargeur



Danger / Avertissement



Utilisez uniquement le chargeur à
l'intérieur



Classe d'isolation II



Les équipements électriques ne peuvent
pas être jetés avec les ordures ménagères.



Limiteur de température de sécurité.

3. Consignes de sécurité générales pour les outils électriques



Attention! Lisez toutes les instructions et les consignes de sécurité.

Le non-respect des instructions et des consignes de sécurité peut provoquer un choc électrique, un incendie et / ou des blessures graves.

Conservez toutes les instructions de sécurité pour une utilisation future.

Le terme "outils électriques" utilisé dans les consignes de sécurité désigne les outils électriques connectés au réseau (avec câble d'alimentation) ainsi que les outils connectés à une batterie.

3.1 Sécurité dans la zone de travail

- Gardez la zone de travail propre et ordonnée. Des zones malpropres ou sombres peuvent causer des accidents.
- N'utilisez pas l'outil électrique dans des atmosphères explosives et inflammables, ni en présence de liquides, gaz ou poussières inflammables. Les outils électriques créent des étincelles qui peuvent enflammer la poussière ou les émanations.
- Tenez les enfants et les autres personnes à l'écart lors de l'utilisation d'un outil électrique. Les distractions peuvent vous faire perdre le contrôle de l'outil électrique.

3.2 Sécurité électrique pour le chargeur de batterie

- La fiche du chargeur doit correspondre à la prise. Ne changez pas la fiche. Ne modifiez pas la fiche pour quelque raison que ce soit. N'utilisez pas d'adaptateur si la broche de l'outil est mise à la terre. L'utilisation correcte de fiches non modifiées avec des fiches compatibles réduit le risque de choc électrique.
- N'utilisez pas d'adaptateurs ni de fiches secteur non approuvés.
- Évitez tout contact du corps avec des surfaces mises à la terre, telles que des tuyaux, des radiateurs, des refroidisseurs. Le risque d'électrocution est plus grand si votre corps entre en contact avec des objets déchargés dans le sol.
- N'exposez pas l'instrument à la pluie ou à l'humidité. Toute entrée d'eau dans le chargeur de batterie peut créer un risque de choc électrique.
- N'abusez pas du câble. N'utilisez jamais le câble pour transporter, tirer ou débrancher l'outil électrique.
- Tenez le câble à l'écart de la chaleur, de l'huile, des arêtes vives ou des pièces mobiles. Les câbles endommagés ou emmêlés augmentent le risque de choc électrique.
- Lors de l'utilisation du chargeur à l'extérieur, utilisez une rallonge adaptée à une utilisation en extérieur. L'utilisation d'un câble adapté à une utilisation en extérieur réduit les risques d'électrocution.
- Si vous ne pouvez pas éviter d'utiliser le chargeur dans une zone humide, utilisez une source d'alimentation avec un commutateur différentiel RCD. L'utilisation d'un interrupteur différentiel réduit le risque de choc électrique.

3.3 Avertissements pour l'utilisation de l'outil

- N'utilisez pas l'outil si le commutateur ne fonctionne pas correctement. L'outil doit être réparé si le commutateur ne fonctionne pas.
- Débranchez la batterie de l'outil avant d'effectuer des réglages, des réparations et avant de ranger l'outil. Cela réduira le risque de mise en œuvre accidentelle de la machine.
- Rangez l'outil hors de portée des enfants, ne laissez pas les personnes non formées à l'utiliser. Les outils électriques sont dangereux entre les mains d'utilisateurs inexpérimentés.
- Effectuez la maintenance des outils. Vérifiez l'outil et les pièces mobiles. Les composants endommagés peuvent causer des accidents et des blessures. Un bon entretien de l'outil peut réduire le risque d'accident.
- Lisez le manuel avant d'utiliser l'outil, sélectionnez les bons outils et les bons accessoires pour éviter les blessures.

3.4 Avertissements pour utiliser l'outil:

- Assurez-vous que l'interrupteur et le compartiment d'insertion de la batterie sont en parfait état de fonctionnement avant de connecter la batterie.
- Utilisez uniquement le chargeur spécifié par le fabricant. L'utilisation d'un autre chargeur peut endommager la batterie et entraîner un risque d'incendie et / ou d'explosion.
- L'outil est conçu pour être utilisé uniquement avec la batterie d'origine. L'utilisation de différentes piles peut endommager l'outil et augmenter le risque de blessure.
- La batterie doit être conservée à l'écart des pièces métalliques (pièces de monnaie, trombones, clous, vis, etc.). Un court-circuit peut provoquer un incendie.
- Une utilisation incorrecte peut provoquer une fuite du liquide de la batterie. En cas de contact avec le liquide, bien rincer à l'eau et consulter un médecin. Les fuites de liquide de la batterie peuvent causer des blessures et des brûlures.

3.5 Sécurité personnelle

- Lorsque vous utilisez l'outil électrique, restez à l'écoute, observez ce que vous faites et utilisez votre bon sens. N'utilisez pas l'outil électrique lorsque vous êtes fatigué ou sous l'influence de drogues, d'alcool ou de médicaments. Un moment d'inattention lors de l'utilisation de l'outil électrique peut provoquer des blessures graves.
- Utilice equipo de protección personal. Utilice siempre gafas de seguridad y equipos como máscaras contra el polvo, zapatos de seguridad antideslizante, cascos, protección auditiva, etc. para reducir el riesgo de lesiones personales.
- Evite la activación accidental.
- Transportar la herramienta con el interruptor en la posición ON y su dedo sobre el gatillo puede causar peligro de activación accidental.
- Retirez toutes les clés et les outils avant d'allumer l'interrupteur. Une clé connectée à des pièces mobiles peut causer des blessures.
- Maintenez une posture et un équilibre appropriés en tout temps. Cela permet de mieux contrôler l'outil électroportatif dans des situations imprévues.
- Portez des vêtements appropriés. Ne portez pas de vêtements amples ni de bijoux. Gardez les vêtements, les gants et les cheveux à l'écart des pièces en mouvement pour éviter tout risque de blessure accidentelle.

4. Instruction de sécurité spéciale

4.1 Consignes de sécurité particulières pour le lieur

- Ne retirez pas le capot avant lors de l'utilisation de l'outil. Gardez toute partie de votre corps à au moins 5 cm de la bouche de la cravate pendant l'utilisation. Toute négligence lors du fonctionnement de la machine à relier peut causer des blessures.
- Une fois l'opération de liage terminée, tenez la poignée pour déplacer la lieuse. Une utilisation prudente de l'outil protégera efficacement l'opérateur et prolongera la durée de vie de l'attacheur électronique.

4.2 Autres consignes de sécurité



Portez des vêtements de travail appropriés, tels que des bottes à semelles antidérapante, des pantalons longs robustes, des gants et des lunettes de sécurité.

- Gardez votre attention, observez ce que vous faites et faites preuve de bon sens lorsque vous utilisez l'outil. N'utilisez pas d'outil électrique lorsque vous êtes fatigué ou sous l'influence de drogues, d'alcool ou de médicaments.
- N'utilisez pas le lieur en cas de pluie.
- N'utilisez pas la charrue à proximité de liquides ou de gaz inflammables. Il y a risque d'incendie et d'explosion en cas de court-circuit.
- N'essayez pas de réparer l'outil vous-même. Amenez-le toujours auprès de notre service d'assistance technique si nécessaire. Tous les travaux qui ne sont pas décrits dans ce manuel ne peuvent être effectués que par notre service d'assistance technique.
- Le produit est conçu pour joindre des vignes et d'autres branches dans la plage effective de diamètre maximal de 25 mm. Ne l'utilisez pas dans tous les types de reliure dépassant le diamètre maximal de 25 mm. Un excès de cette plage endommagerait l'attacheur électronique.

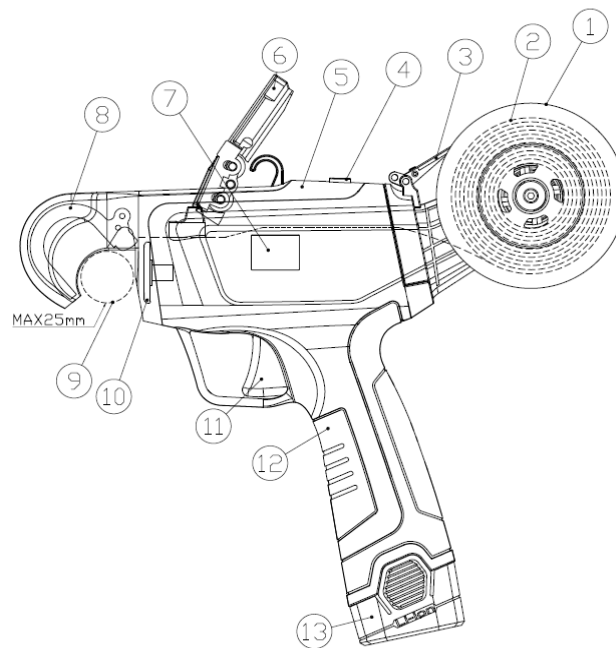

- N'essayez pas de libérer le crochet d'alimentation (8) ou le fil (2) qui pourraient être pris avant d'arrêter l'attacheur. Suivez les instructions de ce manuel pour éliminer les bourrages et les blocages.
- Le processus de reliure se termine lorsque le crochet d'alimentation revient à sa position initiale et n'interfère pas avec des matières étrangères. Avant de commencer le travail, vérifiez qu'il n'y a pas d'objets cachés entre les branches, tels que des câbles électriques, des câbles métalliques, d'autres branches ou des feuilles. Ces objets peuvent affecter le mouvement correct du crochet d'alimentation.
- Tout en utilisant l'outil, tenez-le fermement d'une main et maintenez-le toujours à au moins 5 cm de l'autre main et de toute autre partie du corps.

- Le système d'alimentation doit être vérifié et nettoyé fréquemment. L'accumulation de corps étrangers peut endommager le bon joint et surcharger l'outil. La garantie ne couvre pas les dommages causés par un entretien incorrect mentionné ci-dessus.
- N'essayez pas de réparer l'outil vous-même, apportez toujours l'outil aux centres de service en cas de besoin de réparation. Toutes les opérations de réparation et de maintenance non décrites dans ce manuel doivent être effectuées par le centre de service.
- Utilisez uniquement le câble spécifique du fabricant. L'utilisation d'un autre câble annulera la garantie de l'outil.

4.3 Consignes de sécurité spéciales pour l'utilisation de la batterie

- Assurez-vous que le compartiment-batterie (12) est propre, sec et que les contacts internes sont en parfait état avant d'insérer la batterie (13). Vérifiez la bonne position de la même avant l'insertion.
- Le chargeur est conçu pour une utilisation en intérieur uniquement. Les opérations de chargement doivent être effectuées à l'intérieur.
- Débranchez la batterie avant de nettoyer le chargeur pour éviter les dommages et les risques de choc, effectuez l'opération avec un chiffon sec.
- N'exposez pas la batterie au soleil ou à une lumière très vive. Ne posez pas la batterie sur une surface chaude. Cela pourrait provoquer une explosion de la batterie.
- Rechargez la batterie lorsque l'affichage (7) indique qu'elle est au niveau de charge 1.
- Laissez la batterie refroidir complètement avant de commencer à charger.
- Ne démontez pas et n'endommagez pas la batterie pour éviter les blessures
- Ne stockez pas la machine avec la batterie (13) insérée dans la poignée (12). La batterie (13) doit être rechargée au moins tous les 3 mois pour éviter de l'endommager. La garantie ne couvre pas les dommages causés par le non-respect de la fréquence de recharge.

4.4 Utilisation appropriée du chargeur

- Utilisez le chargeur uniquement avec la batterie rechargeable. Sinon, cela pourrait provoquer un incendie ou exploser. Utilisez uniquement le chargeur d'origine pour assurer la sécurité.
- Utilisez uniquement le chargeur de batterie original.
- Vérifiez toujours le chargeur, le câble et la fiche avant chaque utilisation. S'il est endommagé, contactez le service d'assistance technique pour le réparer. N'utilisez pas le chargeur endommagé. Ne tentez pas de réparer des chargeurs de batterie endommagés pour votre sécurité.
- Vérifiez que la tension du chargeur correspond à celle de la batterie, sinon cela pourrait provoquer des blessures corporelles (voir section caractéristiques techniques).
- Débranchez correctement le chargeur de la prise, ne tirez pas sur les câbles et ne laissez pas le chargeur branché une fois terminée la charge
- Gardez le chargeur propre, loin des environnements humides et de la pluie. N'utilisez pas le chargeur à l'extérieur. La saleté et l'eau peuvent l'endommager et causer des blessures.
- Le chargeur est conçu uniquement pour la batterie d'origine. Sinon, cela pourrait causer des dommages ou un incendie.
- N'utilisez pas de chargeurs endommagés pour réduire le risque de blessure.
- N'utilisez pas de chargeurs sur des surfaces inflammables (par exemple, du papier ou des produits secs).

- La batterie n'est pas complètement chargée lors de la première utilisation, elle doit être rechargée pendant 3/4 heures avant la première utilisation (connectez la batterie au chargeur avant de l'allumer).
- Le temps de charge normal est de 3/4 heures (temps de charge pour 2 batteries complètement déchargées), ne chargez pas la batterie trop longtemps pour éviter de l'endommager.
- Le chargeur dispose de trois sorties, vous pouvez charger jusqu'à 3 batteries simultanément (2 + 1 supplémentaire). Le temps de charge est proportionnel au nombre de batteries connectées et à l'état de leur charge. Surveiller le temps de charge par l'indicateur LED (lumière rouge en charge, lumière verte en fin de charge).

4.5 Attention (risque résiduel)

Même si l'outil électrique est utilisé correctement, il reste un risque résiduel. L'outil peut présenter les dangers cachés suivants en raison de sa propre structure et de ses caractéristiques structurelles:

- Un fonctionnement manuel prolongé ou déraisonnable de l'outil peut causer des dommages au corps de l'utilisateur.



Attention!

L'appareil peut produire des ondes électromagnétiques et interférer avec les appareils électromédicaux. Il est suggéré de consulter un médecin avant d'utiliser cet outil avec des appareils électromédicaux.



Attention!

Ne touchez pas le crochet d'alimentation ni la roue en rotation pendant l'utilisation afin d'éviter toute blessure corporelle.

Mesures du son et des vibrations:

Niveau de pression acoustique: <70 dB (A)

Valeur de vibration totale: <2,5 m / s²

5. Usage selon prévu

L'outil est conçu pour attacher des sarments et des branches jusqu'à un diamètre de 25 mm. L'utilisation à d'autres fins peut endommager l'attacheur et l'utilisateur.

Cet outil ne peut être utilisé que par des adultes ou des enfants de moins de 16 ans sous la surveillance d'un adulte. Ne pas utiliser l'outil sous la pluie ou les branches mouillées. L'opérateur ou l'utilisateur assumera l'entière responsabilité des dommages causés à des tiers ou des dommages à la propriété causés par des accidents lors de l'utilisation.

Le fabricant n'est pas responsable des dommages causés par une utilisation incorrecte de l'outil.

6. Description de l'opération

L'attacheur est équipé d'une structure compacte, légère, rapide et facile à utiliser d'une seule main. Le produit combine des caractéristiques de sécurité, d'efficacité et de facilité d'utilisation. Pour l'utilisation, placez l'ouverture avant sur la branche à attacher et appuyez sur la gâchette. À la fin de l'attache, soulevez l'outil et procédez à l'attache suivante. L'attacheur dispose d'un sélecteur à 5 positions pour régler le nombre de torsades du fil d'attache:

- Position 2 -> croche de ligature + 2 tours.
- Position 3 -> croche de ligature +3 tours.
- Position 4 -> croche de ligature + 4 tours.
- Position 5 -> croche de ligature + 5 tours.
- Position 6 -> croche de ligature + 6 tours.

L'attacheur dispose également de 2 vitesses d'attache, à utiliser en fonction du type d'attache souhaité.









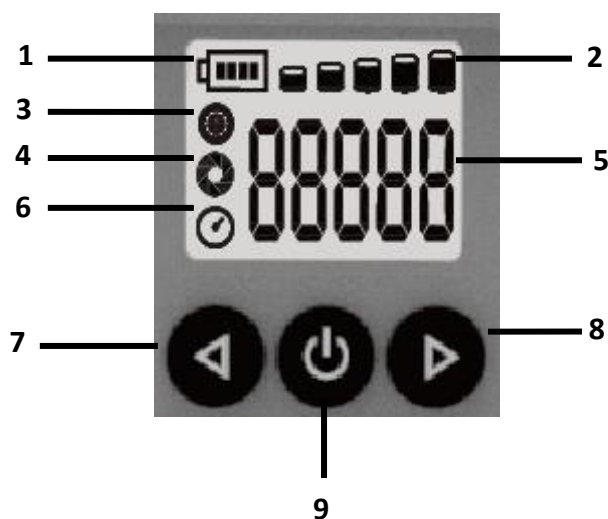











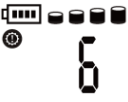

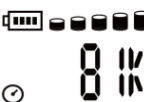
Avant utilisation, vérifiez que le fil a la bonne direction à l'intérieur de la piste d'alimentation, il ne doit pas être roulé, noué ou bloqué. En cas d'installation incorrecte du câble ou si le câble est enroulé, noué ou bloqué, le système d'alimentation risque de ne pas fonctionner correctement, ce qui provoquerait un manque d'union ou endommagerait l'outil.

La garantie ne couvre pas les dommages à l'outil dus à une mauvaise installation du câble.

6.1 affichage de visualisation

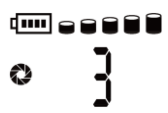

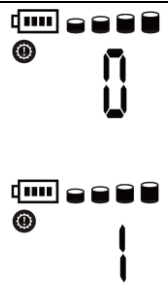
description affichage				
Cod.		affichage	description	affichage
1	Batterie		Il indique uniquement que la section 2 correspond au niveau de charge de la batterie.	
2	Niveau de charge de la batterie		Batterie au 100%	
			Batterie au 75%	
			Batterie au 50%	
			Batterie au 25%	
			Batterie au 10%	
3	Indicateur erreurs 0 signifie normal Il n'y a pas 2 et 8		software endommagé	1
			Circuit endommagé	3
			Engrangement endommagé	4
			Sous-tension	5
			Surtension	6
			Mosfet endommagé	7
			Batterie faible	14
			EEPROM endommagé	10
			Erreur Encoder	22
4	Nombre de torsades		Indique le nombre de torsades pour chaque attache.	Da 2 a 6
5	Nombre d'attaches		Indique le nombre total d'attaches.	Da 1 a 99999
Instructions de bouton				
6	Bouton gauche +/- Bouton droit +/-		Erreur	
			Nombre de torsades	
7	Presser el bouton gauche ou droit :		Nombre d'attaches.	
				
8	Bouton d'allumage et bouton de confirmation		Appuyez pendant 3 seconds pour allumer la machine. Appuyez pendant 3 seconds pour arreter la machine. Appuyez deux fois dans l'ordre pour accéder à la définition du nombre de torsades. Appuyez sur les boutons gauche et droit pour augmenter	

			ou diminuer le nombre de torsades, puis appuyez sur le bouton central pour confirmer. Outil arrêté.	
9	Réglage de la vitesse		Utilisez les touches fléchées pour vous positionner sur l'indicateur d'erreur. Appuyez deux fois en séquence sur le bouton d'alimentation pour accéder au réglage de la vitesse. Utilisez les touches fléchées pour sélectionner la vitesse "0" ou "1". Confirmez avec le bouton marche-arrêt.	
10	Machine inutilisée pendant 30 secondes		Mode standby- appuyez sur la g^achette pour reactiver.	
11	Arrêt automatique		Si n'est pas utilisée pendant 10 minutes, la machine s'arr^ete automatiquement.	

7. Parties de l'attacheur électronique

1. Dérouleur pour les bobines de 90 mètres
2. Fil d'affichage (bobine de 90 mètres)
3. Levier presse fil
4. Bouton d'ouverture
5. Couverture anterieure
6. Chariot presse fil
7. Affichage
8. Crochet d'alimentation fil
9. Position de travail
10. crochet de ligature
11. Gachette
12. Poignée
13. Batterie

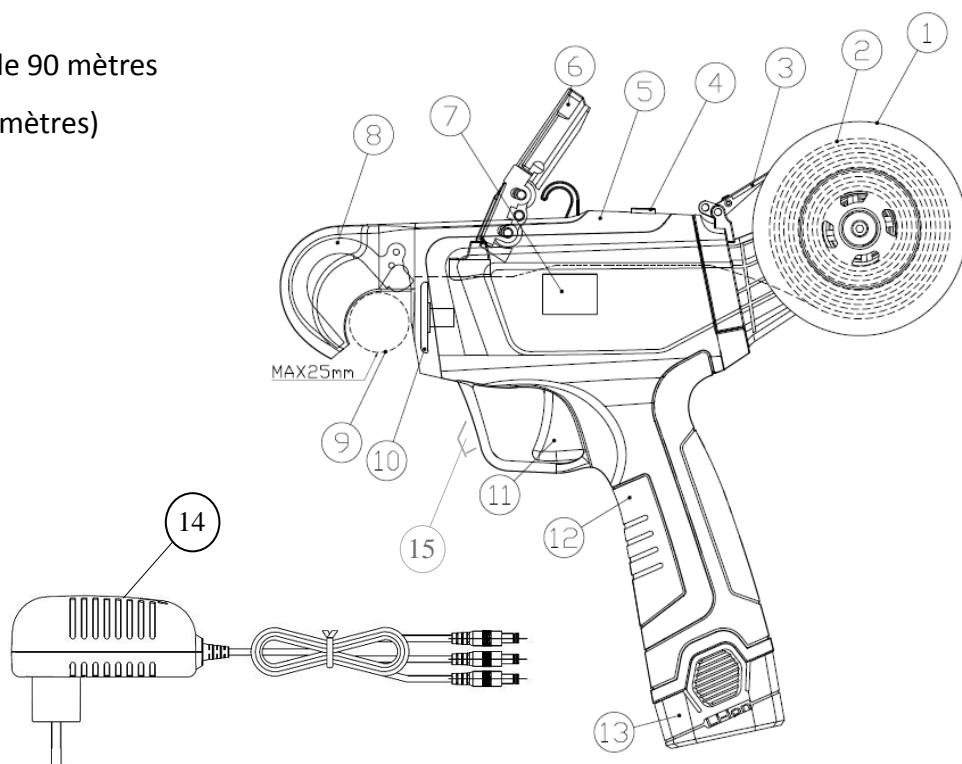

14. Chargeur de batterie

15. Système de blocage du couvercle antérieur

8. Especificaciones técnicas

Spécifications		
L'attacheur électronique		
1	Max. Diamètre liant	25mm
2	Tension nominale	14,4 V
3	Puissance nominale	28 W
4	Courant nominal	2,0 A
5	Protection de courant	≥3A
6	Classe de protection	II
7	Poids à vide	0.78 Kg
Batterie (lithium)		
1	Capacité	2,0Ah
2	Tension maximale	16,8V
3	Tension nominale	14,4V
4	Heures d'ouverture	20 000 ligatures (10000 par batterie)
5	Poids (batterie)	0,25 kg
Chargeur		
1	Entrée de tension nominale	100-240V AC ,50-60Hz
2	Tension de sortie	DC16,8V
3	Courant de charge	1,4A
4	Classe de protection	II
5	Temps de charge	3-4 h

9. Liste des composants

Ouvrez l'emballage avec soin et vérifiez si les composants suivants sont inclus:

- Attacheur
- N ° 2 bobines de fil
- N°2 Batteries
- Chargeur à 3 sorties
- Étui
- Boîte à outils
- Pince à épiler
- Ciseaux
- Manuel de l'Utilisateur

10. Charge de la batterie



N'exposez jamais la batterie à des conditions extrêmes, telles que des températures élevées ou des chocs. Sinon, les lésions pourraient être causées par une fuite de la solution électrolytique.



Débranchez la batterie de l'attache avant de la charger.



Assurez-vous toujours que la batterie est sèche et propre avant de commencer à charger.

- Assurez-vous que la batterie est complètement chargée avant de l'utiliser pour la première fois.
- La batterie n'est pas complètement chargée lorsque vous l'achetez. Vous devez charger entre 3 et 4 heures avant de l'utiliser pour la première fois.
- Rechargez la batterie lorsque l'indicateur sur l'affichage indique moins de 10%.
- Ne chargez pas les batteries pendant plus de 5 heures, ne les utilisez pas complètement, sinon la durée de vie de la batterie sera réduite. Chargez lorsque l'affichage (7) indique le niveau 1, inférieur à 10%.
- La pile doit être remplacée si la durée est insuffisante. Utilisez uniquement les piles d'origine fournies par le fabricant.
- Respecter les consignes de sécurité et de protection de l'environnement lors de chaque phase.

10.1 Procédure de chargement de la batterie

- Charge dans un environnement fermé, à une température comprise entre + 10 ° C et + 22 ° C.
- Connectez correctement l'adaptateur de chargeur à la batterie.
- La lumière LED rouge sur le chargeur indique que la batterie est en cours de chargement, la lumière LED verte indique qu'elle est complètement chargée. Le temps de charge approximatif est de 3 à 4 heures (temps de charge pour 2 batteries complètement déchargées en même temps), ne gardez pas les batteries connectées plus longtemps que nécessaire car elles pourraient les endommager.
- Le chargeur dispose de trois sorties, vous pouvez charger jusqu'à 3 batteries simultanément (2 + 1 supplémentaire). Le temps de charge est proportionnel au nombre de batteries connectées et à l'état de leur charge. Surveillez le temps de charge par l'indicateur LED (lumière rouge en charge, lumière verte en fin de charge).
- Débranchez les connecteurs du chargeur de batterie des batteries une fois la charge terminée.
- Assurez-vous que la batterie est rechargée au moins tous les 3 mois lorsqu'elle n'est pas utilisée. Ne stockez pas la machine avec la batterie connectée.

11. Ambiance de travail



- Maintenez la température ambiante entre 0 ° C et 45 ° C lors du chargement de la batterie et entre -10 ° C et + 60 ° C lorsque la batterie est en cours de fonctionnement.
- Maintenez l'outil à une température de -5 ° C à 30 ° C pendant le travail.

12. Mise en marche

Mise en marche

Vérifiez que la relieuse, le cordon d'alimentation et la batterie sont propres et secs avant de commencer.
Terminez l'assemblage en suivant les étapes suivantes:

- Chargez la batterie avec le chargeur de batterie approprié.
- Insérez la batterie chargée dans le siège approprié de la poignée de l'attacheur.
- Pour assembler la bobine de fil de 90 mètres sur la machine, suivez les étapes des figures 1 à 10.

	
1 - Ouvrez le levier presse fil.	2 - Appuyez sur le couvercle et faites-le tourner dans le sens de la flèche pour retirer le couvercle.
	
3 – Quitter le couvercle.	4 – Insérez la bobine de fil en faisant attention au sens de sortie du fil.



5 - Appuyez sur le couvercle et faites-le tourner dans le sens de la flèche.



6 – Fermer le levier presse fil.



7 – Insérez l'extrémité du fil dans le trou d'alimentation de la machine.

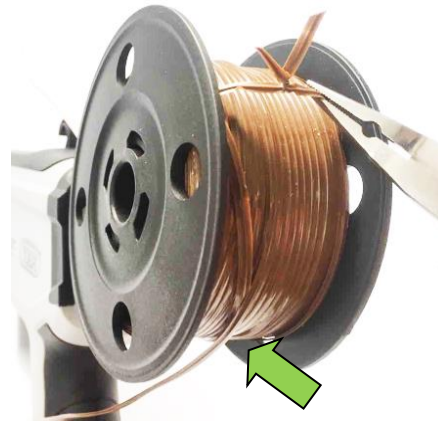

8 - Avec une pince à épiler, retirez les deux fils à l'extérieur de la bobine. La flèche indique la sortie de fil correcte.



9 – Faites attention au sens du fil qui ne doit pas présenter de nœuds, de distorsions ou de bobines d'aucune sorte.



10 - Après avoir placé le fil, allumez l'interrupteur d'alimentation et appuyez sur la gâchette. Assurez-vous que le fil est correctement guidé dans la machine.

À la fin de chaque bobine de fil, nettoyez tout fil restant de la machine.

Si le procès d'attache échoue, utilisez une pince à épiler pour supprimer tout fil restant avant de reprendre le travail.



Attention: la machine ne peut être utilisée qu'avec des bobines de 90 mètres fournies et approuvées par le fabricant, si vous souhaitez utiliser des bobines plus grandes, vous devrez retirer le dérouleur de la machine. Pour utiliser des bobines de ce type, il est nécessaire de consulter le service technique ou votre point de vente.

Les dommages à l'outil dus à l'utilisation de bobines de fil autres que celles fournies et indiquées par le fabricant ne sont pas couverts par la garantie.

13. Procédure de travail



Portez des gants et des vêtements appropriés lorsque vous utilisez cet outil. L'attacheur doit s'arrêter lorsque la gâchette est relâchée. N'utilisez pas l'outil en cas de dysfonctionnement de l'interrupteur. Vérifiez que la tension de la batterie correspond à la tension de l'outil.



Vérifiez la fréquence de travail de la machine à relier et sélectionnez une solution de reliure adaptée aux conditions d'utilisation. Ceci permettra à la société de reliure de maintenir les attaches dans les meilleures conditions d'utilisation.



Si les débris ou la saleté bouchent l'appareil, mettez l'appareil hors tension avant de les retirer..

- En appuyant sur l'interrupteur d'allumage illustré à la figure 10 dans la section ci-dessus, vous entendrez un bip et l'affichage LCD s'allumera, la machine est en état de fonctionnement, puis vous pouvez appuyer sur la gâchette et commencer à travailler. Lorsque la machine s'arrête, vérifiez l'état de charge de la batterie sur l'affichage. Si l'affichage indique un niveau de charge faible, chargez-le dès que possible.
- Pour ne pas surcharger la machine, assurez-vous que le timon a la plus longue durée de vie. Ne l'utilisez pas pour attacher des branches de plus de 25 mm.
- Si l'attache échoue, arrêtez la machine. Retirez tout fil emmêlé dans l'ouverture de ligature et rallumez l'outil.
- Effectuez une liaison d'essai, si la liaison se produit normalement, continuez le travail.
- Si l'attache n'est pas effectuée correctement plusieurs fois, arrêtez la machine pour une inspection plus précise. Ouvrez la couverture antérieure et le levier presse-fil, vérifiez que le fil n'est pas noué ou bloqué à l'entrée de l'outil, nettoyez et arrangez le fil si nécessaire.

- Si l'attacheur est bloquée pendant la phase d'attache, le crochet ne peut pas être rétracté et l'attache se verrouille sur la branche. Dans ce cas, arrêtez la machine et déplacez le crochet à main pour libérer l'attacheur.

13.1 Procédures de vente liée

- Lorsque l'appareil est en marche, maintenez l'autre main à une distance d'au moins 5 cm de la zone de fixation de la bouche. Ne placez pas votre main dans la bouche.
- N'utilisez pas l'équipement pour attacher des branches d'un diamètre supérieur à 25 mm, sinon la machine risque de rester coincée. Pendant l'opération de liage, la bouche du motoculteur doit être insérée dans les branches et ne doit pas être inclinée ou déplacée pendant le processus de liage. Les dommages matériels causés par des opérations incorrectes ne sont pas couverts par la garantie.
- Pendant les jours froids ou temps pluvieux, pour protéger la batterie et l'électronique de la machine, ne laissez pas la machine se mouiller. N'utilisez pas l'équipement en cas de pluie.
- Après chaque utilisation, il est recommandé de retirer la batterie de l'outil et de placer la batterie et l'outil à l'intérieur de la boîte.
- En fonction de la taille des branches, ajustez l'attache à l'aide des boutons de commande afin de trouver la meilleure condition d'attache.
- Placez le crochet dans la bonne position selon l'image, vous devez toujours placer la branche attachée à l'extrémité extérieure du crochet, jamais attachée au crochet de ligature.



N ° visible à l'affichage	Diam. Max. avec fil de plastique	Diam. Max avec fil de papier
2	25mm	24mm
3	25mm	22mm
4	24mm	18mm
5	22mm	14mm
6	20mm	Pas recommandé



En cas de fonctionnement lent, vérifiez si la batterie est épuisée.



Les travaux et fonctions de réparation seront mis en œuvre par le service d'assistance technique. Pour garantir une utilisation en toute sécurité, seules les pièces d'origine peuvent être utilisées.





14. Attention:





Il est nécessaire d'arrêter le travail lorsque le fil résiduel a une longueur d'environ 20 cm.

Retirez le fil restant et insérez le nouveau fil comme indiqué ci-dessous.

Si le fil résiduel n'est pas extrait, il y a un risque de blocage et de bourrage.

	
	1 – Baissez le blocage du couvercle antérieur, ouvrez la couverture antérieure et retirez le chariot presse fil.
	
2 – Quittez le fil restant avec la pince à épiler.	

	
<p>3 - Insérez le chariot presse fil et positionnez correctement la couverture antérieure. La machine peut continuer à travailler avec le nouveau fil.</p>	

15. Nettoyage et entretien



Avant de commencer toute opération de nettoyage ou d'entretien, arrêtez la machine et retirez la batterie. Placez la batterie dans un emballage sécurisé.

- Le nettoyage et l'entretien de l'outil doivent être effectués régulièrement pour garantir un fonctionnement prolongé et sûr de l'outil. Portez la machine au centre de service le plus proche lorsque la machine atteint 200 000 attaches ou une fois par an, selon la première éventualité.
- Ne vaporisez pas d'eau sur l'équipement et ne le plongez pas dans l'eau, sous peine d'endommager l'équipement.
- Gardez la fente d'aération, la chambre du moteur et la poignée de l'équipement propres. Il doit être nettoyé avec un chiffon humide ou une brosse à cheveux. N'utilisez aucun agent de nettoyage; sinon, cela pourrait endommager l'équipement de manière permanente.
- Lorsqu'un fil de liage est épuisé, utilisez une pince à épiler ou une brosse pour rincer les corps étrangers dans le guide-câble.
- Toutes les 8 heures de travail, utilisez une pince à épiler ou une brosse pour nettoyer les corps étrangers dans le guide-câble. Vérifiez si la goupille, la bague de retenue et le ressort de chaque joint mobile contiennent des corps étrangers. S'il y en a, retirez-les immédiatement.
- Maintenir la lame et chaque joint lubrifiés à l'huile.
- Une bonne habitude d'entretien peut prolonger efficacement la vie du produit.
- L'opération de nettoyage du guide-fil sera effectuée selon la procédure suivante:



1 - Baissez le blocage du couvercle antérieur et appuyez sur le bouton pour pousser la couverture antérieure si la machine est bloquée ou incapable d'avancer le fil.



2 – Quitter la couverture.



3 – Quitter le chariot presse fil.



4 - Utilisez une brosse pour nettoyer les corps étrangers dans le rail comme indiqué en la figure.



5 - Utilisez une brosse pour éliminer les corps étrangers dans la zone d'attache antérieure comme indiqué en la figure.



6 - Terminé le nettoyage, lubrifiez avec de l'huile de graissage (huile blanche ordinaire ou huile pour machine) sur le couteau et chaque joint mobile comme indiqué en la figure.

16. Stockage

- Ne stockez pas la batterie dans des environnements excessivement chauds ou froids.
- Retirez la batterie de l'appareil avant de stocker l'instrument pendant une période prolongée.
- Rangez la batterie et le chargeur dans la boîte pour les protéger de la température, de la poussière et de l'humidité. L'interrupteur doit être en position OFF avant le stockage.
- La batterie doit être stockée dans un environnement sec, dans les plages de température suivantes:

Stockage inférieur à 1 mois -20 ° C ~ + 60 ° C	Stockage inférieur à 1 mois -20 ° C ~ + 60 ° C
Conservation moins de 6 mois -10 ° C ~ + 35 ° C	Conservation moins de 6 mois -10 ° C ~ + 35 ° C
Conservation pendant 6 mois 0 ° C ~ + 30 ° C	Conservation pendant 6 mois 0 ° C ~ + 30 ° C

La batterie doit être maintenue à une distance minimale de 1,5 m de tout produit inflammable.

- Pour un bon entretien de la batterie, rechargez-la complètement avant de la ranger. Rechargez au moins une fois tous les 3 mois pendant de longues périodes sans utilisation.
- L'interrupteur doit être en position OFF pendant le stockage.

17. Élimination des déchets et protection de l'environnement

Retirez la batterie de l'ordinateur. recyclez la batterie, l'outil, les accessoires et l'emballage séparément, en fonction du type de matériau.



■ L'équipement ne fait pas partie des ordures ménagères. Envoyez le matériel à un centre de recyclage. Le métal et le plastique de l'équipement peuvent être recyclés après avoir été examinés. Pour des informations détaillées, contactez le service technique agréé.



LI-ION Ne jetez pas la batterie avec les ordures ménagères, le feu (danger d'explosion) ou l'eau. En cas de fuite de gaz ou de liquide toxique, la batterie endommagée peut entraîner des risques potentiels pour la santé environnementale et personnelle.

Éliminez complètement la batterie avant de la jeter. Il est recommandé de couvrir les pôles avec du ruban adhésif pour éviter les courts-circuits. Ne démontez pas la batterie.

Jetez les piles conformément à la réglementation locale. La batterie doit être amenée dans un centre de collecte des déchets et éliminée dans le respect de l'environnement. Pour des informations détaillées, consultez les bureaux d'élimination des déchets locaux ou notre centre de service.

18. Element de réponses

La fabrication peut fournir des pièces de rechange de haute qualité:

- batterie
- chargeur

Pour les éléments électriques et mécaniques de l'attacheur, contactez notre centre de service.

19. Garantie

La garantie couvre 12 mois pour un usage professionnel. La garantie couvre les pièces mécaniques, y compris la batterie, le chargeur de batterie, le moteur et le mécanisme de transmission. La garantie perd sa validité dans les cas suivants:

- Utilisation inappropriée ou non prévue de l'outil
- La maintenance n'est pas effectuée de la manière indiquée dans ce manuel d'utilisation.
- Changement d'outil.
- Dommages causés à l'outil même s'il a été causé par erreur
- Dommages dus à des réparations effectuées par du personnel non qualifié
- événements naturels
- Ne rechargez pas la batterie avec la fréquence requise
- Utilisation de fils non approuvés par le fabricant
- Rupture de pièces internes ou externes due à l'utilisation d'outils inappropriés pour libérer le fil
- Les composants sujets à l'usure lors d'une utilisation normale sont exclus de la garantie (p. Ex. Lame, coupe-fil et roue de liage).

La garantie n'est valable que pour les produits qui ont été enregistrés à travers du site Web dans les 30 jours suivant la date d'achat.

Pour plus d'informations, vous pouvez écrire à

info@volpioriginale.it

Activez la garantie de votre nouvel outil électronique à travers de notre site Web:

<https://www.volpioriginale.it/registra-il-tuo-prodotto/>



L'acheteur doit également conserver une copie du document de vente (reçu, facture) et de l'enregistrement de la garantie : une copie de ces documents doit être remise au concessionnaire

ou au Réparateur Autorisé avec la machine à réparer. En l'absence de ces documents, la machine sera dans tous les cas considéré comme hors garantie.

20. Problèmes et solutions

Problème	Cause possible	Solución
L'outil ne fonctionne pas	Batterie faible	Recargue la batería
	La batterie n'est pas insérée correctement.	Vérifiez l'insertion correcte de la batterie dans la machine
	Contact d'allumage cassé	Envier al centro de reparaciones
	Encoder sale ou défectueux	
	Circuit de control deféctueux.	
Fonctionnement intermittent	La ligne de connexion interne est lâché	Envier al centro de reparaciones
	L'interrupteur ON / OFF ne fonctionne pas correctement	
	Encoder sale ou défectueux	
	Circuit de commande défectueux	
Ligature manquante, ligature incorrecte	Après avoir noué, la ligature est trop large	Ajustez correctement l'attache.
	Pas de liens dus à des corps étrangers	Vérifiez et retirez tout corps étranger et débris de fil du conduit d'alimentation en fil
	Pas d'alimentation du fil ou de fin de la bobine.	1. Vérifiez que le câble n'est pas bloqué dans la ligne d'alimentation. 2. Retirez tous les corps étrangers ou traces de câbles de la ligne d'alimentation
	Liaison incorrecte en raison d'un blocage entre les branches	L'opération pourrait être effectuée trop rapidement. Attendez que l'opération de liaison se termine.
Impossible de charger Le voyant rouge du chargeur clignote	La batterie n'est pas connectée correctement avec le chargeur.	Vérifiez la connexion entre la batterie et le chargeur
	Le chargeur n'est pas connecté correctement au réseau	Vérifiez la connexion correcte du chargeur au réseau
	La tension de la batterie est trop basse.	Remplacez la batterie par une batterie chargée
	Panne de batterie.	Remplacer la batterie
	Panne du chargeur	Remplacez le chargeur de batterie

21. Déclaration de conformité

DECLARATION DE CONFORMITE CE Traduction du texte original

F	La société Davide e Luigi Volpi S.p.A. Via San Rocco, 10 – 46040 Casalromano (MN) ITALIA DECLARE QUE LE MACHINE	CE
Type :	Attacheur	
Modèle :	KV5	
EST CONFORME À LA LÉGISLATION D'HARMONISATION DE L'UNION :		
DIRECTIVE 2006/42/CE Directive "Machines"		
DIRECTIVE 2014/30/UE Compatibilité Électromagnétique		
DIRECTIVE 2014/35/UE Directive "Basse Tension"		
Référence aux normes harmonisées pertinentes utilisées ou référence à d'autres spécifications par rapport auxquelles la conformité est déclarée :		
UNI EN ISO 12100:2010	EN 60745-1:2009	
EN 55014-1:2006+A1:2009+A2:2011	EN 60335-1:2012	
EN 55014-2:2015	EN 60335-2-29:2012	
EN 61000-3-2:2014	EN 62233:2008	
EN 61000-3-3:2013	EN 62133: 2013	
Personne autorisée à compiler la documentation technique :		
Nom :	Davide e Luigi Volpi S.p.A.	
Résidence :	Via San Rocco 10 – 46040 Casalromano (MN) Italia	
Cette déclaration de conformité est établie sous la seule responsabilité du fabricant.		
Casalromano, 10 septembre 2022		Le représentant légal Eligio Volpi



Davide e Luigi Volpi S.p.A.

Via San Rocco, 10 – 46040 Casalromano (MN) Italy

www.volpioriginale.it - info@volpioriginale.it

YLBKV5_4-Libretto d'uso ITA_ENG_GER_RUS_ESP_FR

